

## A25



### Anwendung

Das Touch-Bedienfeld A25 dient der Steuerung von Gewerbe- und Industrielüftungsanlagen mit einem Steuerungssystem A21.

### Technische Daten

	A25
Versorgungsspannung, V	12-32
Stromaufnahme bei 24 VDC, A	0,1
Typ des Stromkabels (10 m)	4 x 0,25 mm <sup>2</sup>
Temperaturbereich, °C	+10 bis +45
Feuchtebereich, %	10 % bis 80 % (keine Kondensatbildung)
Schutzart	IP20

### Funktionen des Bedienfeldes

- Einstellung der Lüftungsstufe
- Filterwechselanzeige (gemäß Filtertimer oder Differenzdruckschalter der Filterverschmutzung)
- Alarmanzeige
- Zeitgesteuerter Betrieb
- Bypass (Auto und Handbetrieb)
- Timer
- Boost
- Kamin
- Frostschutz
- Steuerung der Elektro- und Warmwasser-Vorheiz- und Nachheizregister
- Anschluss der Kälteanlage
- Regelung der Zulufttemperatur
- Regelung der Feuchtigkeit, CO<sub>2</sub>, VOC, PM2.5
- Anschluss der Brandmeldezentrale

### Außenabmessungen

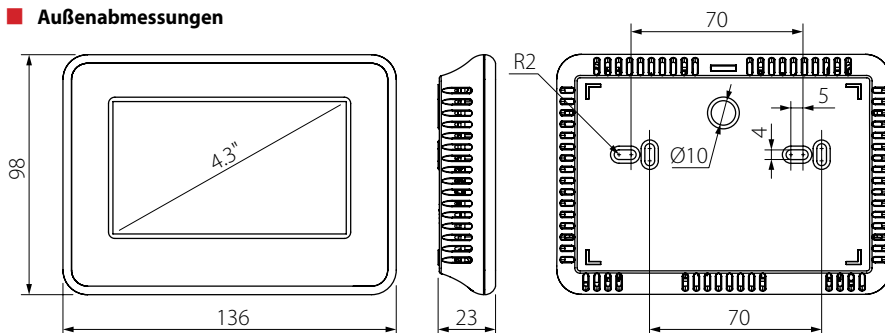

### Montage

Der Anschluss und die Montage des Bedienfeldes erfolgen gemäß der Betriebsanleitung der Anlage.