

MV 121-Serie



■ Einsatzgebiet

- Dekorabdeckung der Ansaug- und Ausblasöffnungen der Be- und Entlüftungssysteme in Wohn-, Sozial- und Industriegebäuden.
- Korrekte Verteilung des Luftstromes im Innenraum.
- Wand- oder Deckenmontage.

■ Aufbau

- Aus hochwertigem und robustem Kunststoff hergestellt.
- Mehrteilige Konstruktion. Der innere Teil wird an der Grundfläche mit verschiebbaren Schnappverschlüssen befestigt, weshalb eine leichte Reinigung ohne Demontage möglich ist.
- Befestigung mit Schrauben.
- Das Lüftungsgitter hat feststehende geöffnete Lamellen zur Vergrößerung der Durchtrittsfläche.

■ Farbausführungen



■ Modifikationen

Basismodell: MV 121



- Lüftungsgitter zur Wand- und Deckenmontage.
- **MV 121 s:** Lüftungsgitter mit einem Insektenschutznetz.



Modell mit einem Luftstromregler (R): MV 121 R



- Mit einer beweglichen Platte zur Luftdurchsatzregelung versehen.
- Regelung des Luftquerschnittes erfolgt mit einer Kippstange oder mit Schnurzügen.
- **MV 121 Rs:** Lüftungsgitter mit einem Luftstromregler und einem Insektenschutznetz.



Modell mit einem runden Flansch (V): MV 121 V



- Mit einem runden Anschlussflansch zum Anschluss an Lüftungsrohr mit Durchmesser 125 mm.
- Direkter Anschluss an den Ventilator VENTS VKO 125 ist zulässig.
- **MV 121 Vs:** Lüftungsgitter mit einem runden Flansch und einem Insektenschutznetz.



Modell mit einem runden Flansch und einem Luftstromregler (VR): MV 121 VR

- Mit einem runden Anschlussflansch zum Anschluss an Lüftungsrohr mit Durchmesser 125 mm.
- Mit einer beweglichen Platte zur Luftdurchsatzregelung versehen.
- Regelung des Luftquerschnittes erfolgt mit einer Kippstange oder mit Schnurzügen.
- Direkter Anschluss an den Ventilator VENTS VKO 125 ist zulässig.
- **MV 121 VRs:** Lüftungsgitter mit einem runden Flansch, einem Luftstromregler und einem Insektenschutznetz.

Modell mit einem runden mehrstufigen Anschlussflansch (VN): MV 121 VN

- Verfügt über einen runden mehrstufigen Anschlussflansch zum Anschluss an das Lüftungsrohr mit Durchmesser 100/110/120/130/150 mm.
- **MV 121 VNs:** Lüftungsgitter mit einem runden mehrstufigen Anschlussflansch und einem Insektenschutznetz.

Modell mit einem runden mehrstufigen Anschlussflansch und einem Luftstromregler (VNR): MV 121 VNR

- Verfügt über einen runden mehrstufigen Anschlussflansch zum Anschluss an das Lüftungsrohr mit Durchmesser 100/110/120/130/150 mm.
- Mit einer beweglichen Platte zur Luftdurchsatzregelung versehen.
- Regelung des Luftquerschnittes erfolgt mit einer Kippstange oder mit Schnurzügen.
- **MV 121 VNRs:** Lüftungsgitter mit einem runden mehrstufigen Anschlussflansch, einem Luftstromregler und einem Insektenschutznetz.

Außenmaße

Modell	Maße, mm					Luftquerschnitt, m ²	Abb. Nr.
	□B	□H	L	L1	D		
MV 121	186	142	19	-	-	0,0155	1,2
MV 121 R	186	142	19	-	-	0,0083	1,2
MV 121 V	186	142	19	49	125	0,0123	1,3
MV 121 VR	186	142	19	49	125	0,0066	1,3
MV 121 VN	186	142	19	119	100-150	0,0123	1,4
MV 121 VNR	186	142	19	119	100-150	0,0066	1,4



Abb. 1



Abb. 2

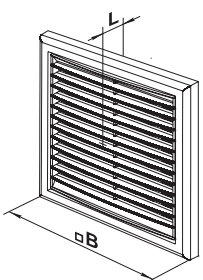

Abb. 3

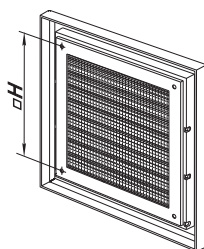
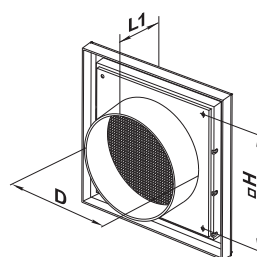
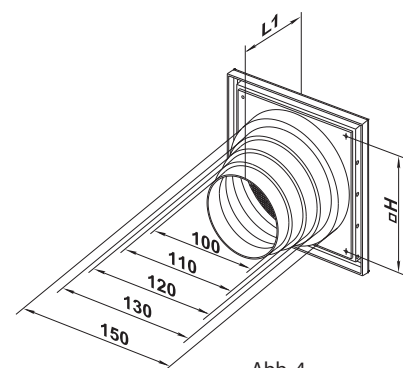

Abb. 4