

## Дополнение

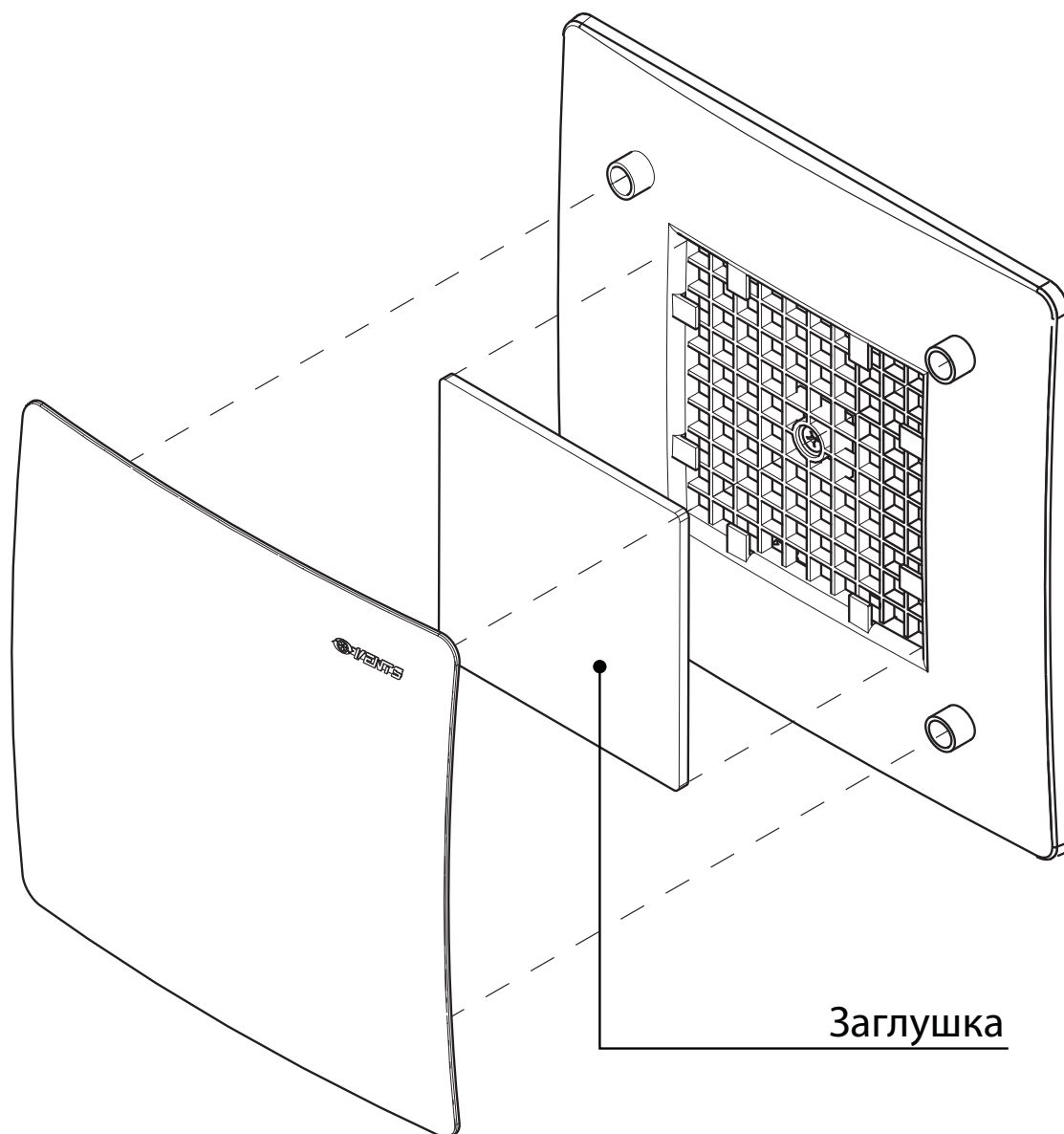

В комплекте с агрегатом поставляется специальная заглушка в виде силиконовой пластины, служащая для герметизации вентиляционного канала во время длительного перерыва в работе устройства. Заглушка предотвращает обратный поток воздуха и минимизирует теплопотери.

Данная заглушка имеет размер, идентичный размеру фильтра, установленного в решетке. Процедура установки заглушки абсолютно идентична установке/замене фильтра.



**ЭКСПЛУАТАЦИЯ АГРЕГАТА С УСТАНОВЛЕННОЙ ЗАГЛУШКОЙ ЗАПРЕЩЕНА!  
ЗАГЛУШКА ПРЕДНАЗНАЧЕНА ДЛЯ УСТАНОВКИ В АГРЕГАТ ТОЛЬКО НА ВРЕМЯ ЕГО ПРОСТОЯ!**