

# ПОЖАРНАЯ БЕЗОПАСНОСТЬ

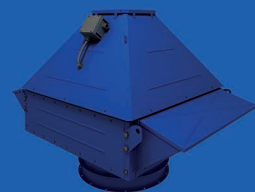

■ Вентиляторы  
дымоудаления



■ Системы вентиляции  
крытых парковок

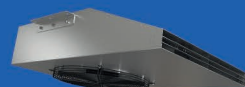

■ Противопожарные  
клапаны



 **VENTS**

2020



## Промышленная и коммерческая вентиляция (каталог №1)

Элементы промышленной и коммерческой вентиляции: вентиляторы для круглых и прямоугольных каналов, шумоизолированные вентиляторы, осевые вентиляторы, крышные вентиляторы, приточно-вытяжные установки с рекуперацией тепла, воздухоотопительные агрегаты, аксессуары и принадлежности.



## Энергосберегающая вентиляция. Приточно-вытяжные установки (каталог №2)

Энергосберегающие приточные, вытяжные и приточно-вытяжные установки с рекуперацией тепла производительностью до 6500 м<sup>3</sup>/ч.



## Дымоудаление и вентиляция (каталог №5)

Системы противодымной защиты зданий и сооружений.



## Бытовая вентиляция (каталог №6)

Продукция для систем бытовой вентиляции, кондиционирования и отопления: бытовые вентиляторы, вентиляция санузлов и кухонь, воздухораспределительные устройства, воздуховоды и соединительно-монтажные элементы, ревизионные дверцы, вентиляционные наборы.



## Воздухораспределительные устройства (каталог №9)

Пластиковые и металлические воздухораспределительные устройства (решётки, анемостаты, диффузоры и т.п.) для систем вентиляции, кондиционирования и отопления.



## Дверцы ревизионные (каталог №10)

Пластиковые и металлические ревизионные дверцы для обеспечения быстрого доступа к скрытым узлам и коммуникациям. Специальные предложения для керамической плитки.



## Спирально-навивные воздуховоды (каталог №13)

Спирально-навивные воздуховоды и фасонные элементы СПИРОВЕНТ диаметром от 100 до 1600 мм для магистральных систем вентиляции.



## Гибкие воздуховоды для систем вентиляции, кондиционирования, отопления (каталог №14)

Гибкие и полугибкие воздуховоды из полимерных материалов, алюминия, оцинкованной и нержавеющей стали, металлические фасонные элементы для систем вентиляции, кондиционирования, отопления, транспортировки газов и абразивных веществ.



### Воздухообрабатывающие агрегаты AirVENTS (каталог №3)

Энергосберегающие воздухообрабатывающие агрегаты производительностью до 40 000 м<sup>3</sup>/ч для применения на крупных жилых, промышленных и коммерческих объектах.



### Энергосберегающая вентиляция. Геотермальные системы GEO VENTC (каталог №4)

Энергосберегающая вентиляция GEO VENTC с использованием тепла грунта поверхностных слоев земли. Способствует увеличению энергоэффективности вентиляционных систем и снижению эксплуатационных расходов.



### Бытовые вентиляторы (каталог №7)

Бытовые вентиляторы производительностью до 365 м<sup>3</sup>/ч с набором функций: таймер, датчик влажности, датчик движения и др. Предназначены для установки в помещениях площадью до 30 м<sup>2</sup>.

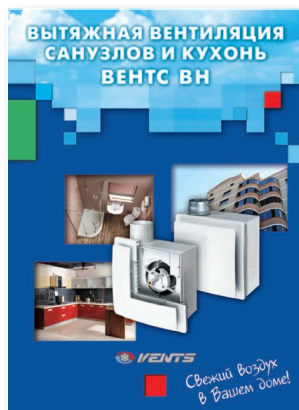

### VENTC BH. Вытяжная вентиляция санузлов и кухонь (каталог №8)

Вытяжная вентиляция санузлов и кухонь в домах с однотрубной системой на базе вентиляторов VENTC BH.



### Энергосберегающая вентиляция. Децентрализованные проветриватели с регенерацией энергии МИКРА (каталог №11)

Децентрализованные проветриватели с регенерацией энергии Микра – оптимальное решение энергосберегающей вентиляции для применения в новых и реконструируемых помещениях.



### Каталог презентационный (каталог №12)

Миссия VENTC – создавать свежий воздух в Вашем доме и дарить мир комфортного микроклимата.



### Системы плоских и круглых ПВХ-каналов (каталог №15)

Плоские и круглые ПВХ-каналы ПЛАСТИВЕНТ для вентиляции жилых, офисных, коммерческих помещений и подключения вытяжного оборудования (кухонных вытяжек, шкафов, зонтов и пр). Широкий ассортимент соединительно-монтажных элементов.



### Энергосберегающая вентиляция. Децентрализованные проветриватели с регенерацией энергии ТвинФреш (каталог №16)

Децентрализованные реверсивные проветриватели с регенерацией энергии ТвинФреш – оптимальное решение энергосберегающей вентиляции для применения в новых и реконструируемых помещениях.

2020

КАТАЛОГИ



Информация о компании

стр.  
**6**



Дымоудаление

стр.  
**8**



Типичное решение системы противодымной защиты

стр.  
**10**

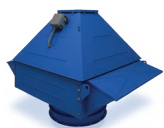

Крышный центробежный вентилятор дымоудаления  
**ВЕНТС ВКДВ/ВЕНТС ВКДГ**

стр.  
**18**



Крышный вытяжной каминный вентилятор для усиления тяги  
вытяжки дымовых газов  
**ВЕНТС ВКТ**

стр.  
**28**



Осевые вентиляторы среднего давления  
**ВЕНТС ВПВО**

стр.  
**32**

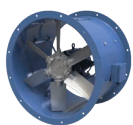

Осевые вентиляторы дымоудаления  
**ВЕНТС ВДО**

стр.  
**52**

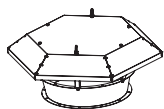

Принадлежности для ВПВО и ВДО

стр.  
**124**



Осевые струйные вентиляторы  
**JAF**

стр.  
**134**



Центробежные импульсные вентиляторы  
**ICF**

стр.  
**138**

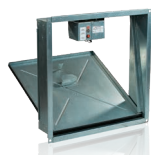

Клапан противопожарный дымовой универсальный  
**ВЕНТС КПД**

стр.  
**140**



Клапан противопожарный дымовой универсальный  
**ВЕНТС КПДУ**

стр.  
**140**



Клапан противопожарный огнезадерживающий (EI 60)  
**ВЕНТС КП-1**

стр.  
**154**

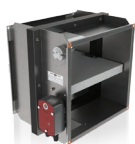

Клапан противопожарный огнезадерживающий (EI 120)  
**ВЕНТС КП-2**

стр.  
**164**



Клапан противопожарный огнезадерживающий  
упрощенной конструкции (EI 120)  
**ВЕНТС КП-2....-1**

стр.  
**164**



Клапан противопожарный огнезадерживающий  
**ВЕНТС ПЛ-10**

стр.  
**176**



Решетки  
**Решетка дымоудаления РД1, решетка защитная РЗ,  
декоративная алюминиевая решетка**

стр.  
**180**



Использование вентиляторов с преобразователями частоты

стр.  
**190**



Привод  
**VLT® Micro Drive FC-51**

стр.  
**191**



Привод  
**VLT® HVAC Basic Drive FC-101**

стр.  
**192**

# ДОБРО ПОЖАЛОВАТЬ В МИР ВЕНТС!



- Компания предлагает 50 тыс. наименований продукции
- За время своей работы предприятием произведено 100 млн вентиляторов
- Производственные мощности компании размещены на площади 150 тыс. кв. м
- Более 3500 профессионалов обеспечивают создание вентиляционной продукции от идеи до готового продукта
- Научно-исследовательский центр климатической техники, 200 инженеров, полный комплекс современных лабораторий
- Предприятие обладает самыми современными технологиями в области обработки металлов и полимеров
- Компания осуществляет полный цикл производства 99 % выпускаемой продукции
- Единственное предприятие в отрасли, самостоятельно разрабатывающее и производящее 85 % компонентной базы для вентиляционного оборудования

Мировой вентиляционный лидер, компания «Вентс» предлагает Вам широкий выбор современного вентиляционного оборудования, способного удовлетворить запросам любого клиента. За время работы компании её продукция стала популярной в более чем 100 странах мира, а торговая марка ВЕНТС по праву считается символом качества, надежности и инновационности. Каждый десятый бытовой вентилятор в мире произведен на предприятии «Вентс».

## Технологии будущего

Предприятие «Вентс» – это не только современная производственная база, в которую входят обрабатывающие центры и станки ведущих мировых производителей. Сегодня это полномасштабный научно-производственный комплекс, раскинувшийся на площади 150 тыс. кв. м и включающий научно-исследовательский центр в области климатической техники и полный комплекс современных лабораторий. Более 200 инженеров постоянно работают над усовершенствованием продукции ВЕНТС. Предприятие обладает самыми современными технологиями в области обработки металлов и полимеров, осуществляет полный цикл производства 99 % предлагаемой продукции. Это единственное предприятие в отрасли, которое самостоятельно разрабатывает и производит 85 % компонентной базы для вентиляционного оборудования, включая электродвигатели, теплообменники, средства управления и автоматизации.

Приобретая продукцию ВЕНТС, Вы можете быть уверены в том, что сделали правильный выбор. Благодаря широкому ассортименту вентиляционной продукции для бытового, коммерческого и промышленного использования Вы сможете найти необходимое оборудование и комплектующие для решения Ваших задач. А отдел комплексных инженерно-строительных решений в сфере климатизации всегда готов помочь Вам в разработке индивидуального проекта системы вентиляции для любого объекта.



## Завтра лучше, чем сегодня

В сегодняшнем мире нет ничего постоянного и устоявшегося. С каждым днем рынок выдвигает всё новые требования к качеству и характеристикам вентиляционной продукции. Поэтому одним из основных приоритетов компании «Вентс» является постоянное развитие и совершенствование. С этой целью на предприятии регулярно обновляется парк производственного оборудования, внедряются всё более современные технологии производства, а также регулярно проводятся обучающие мероприятия для повышения квалификации персонала. Всё это позволяет компании не просто идти в ногу со временем, но и опережать его.



## Качество без компромиссов

Благодаря четко выстроенной системе контроля качества продукция компании «Вентс» всегда соответствует мировым стандартам, что подтверждено сертификатами крупнейших международных сертификационных организаций. Производственный процесс на предприятии сертифицирован в соответствии с международ-

ными стандартами системы менеджмента качества организаций и предприятий ISO 9001:2015. Особое внимание компания уделяет экологическим стандартам производства и внедряет новые технологии, отвечающие современным требованиям охраны окружающей среды.

## Энергоэффективность и энергосбережение

Энергетические ресурсы на нашей планете не бесконечны и обходятся слишком дорого. Поэтому одним из приоритетных направлений работы компании является развитие энергосберегающих технологий. Предприятие уделяет особое внимание экономному использованию тепловой и электрической энергии, что про-

является как в технологиях производства продукции, так и в характеристиках выпускаемого оборудования. Использование высокоэффективных ЕС-двигателей и рекуператоров позволяет значительно снизить энергопотребление вентиляционного оборудования и увеличить его энергоэффективность.

## Главное достояние – люди



Наряду с техническим и технологическим лидерством одним из основных приоритетов компании является забота о людях, создающих историю успеха «Вентс». Сегодня на предприятии работает более 3500 профессионалов, которые ежедневно обеспечивают создание вентиляционной продукции от идеи и конструкторского решения до готового высокотехнологичного продукта. Для своих сотрудников компания создает максимально комфортные условия для работы, способствующие их дальнейшему профессиональному и личностному росту.

## Социальный вектор



Придерживаясь принципов социальной ответственности, компания «Вентс» принимает активное участие в различных образовательных и благотворительных программах. Предприятие многие годы сотрудничает с рядом высших учебных заведений страны, поддерживая талантливую молодежь. Компания не только участвует в различных студенческих конкурсах и обучающих мероприятиях, но также предоставляет вузам практические знания и образцы самого современного вентиляционного оборудования. Сотрудники компании регулярно принимают активное участие во многих благотворительных акциях и спортивных соревнованиях.

## Всегда рядом с клиентом

*Обладая серьезным научно-техническим потенциалом и инженерной базой, предприятие «Вентс» разрабатывает индивидуальные продукты и решения для заказчиков по всему миру. Сегодня наше оборудование надежно работает за Полярным кругом и в пустыне Сахара, в джунглях Юго-Восточной Азии и горах Памира. Где бы ни находился наш клиент, его заказ будет выполнен в кратчайшие сроки благодаря многочисленным складским центрам по всему миру. А ознакомиться с новой продукцией компании и пообщаться с её представителями всегда можно на многочисленных международных выставках, в которых традиционно принимает активное участие компания «Вентс».*



**Приглашаем Вас  
в мир современной  
вентиляции ВЕНТС!**

**Дымоудаление** – процесс удаления дыма и подачи чистого воздуха системой приточно-вытяжной противодымной вентиляции зданий для обеспечения безопасной эвакуации людей из здания при пожаре, возникшем в одном из помещений.



**Система противодымной защиты** здания или сооружения должна обеспечивать защиту людей на путях эвакуации от воздействия опасных факторов пожара в течение времени, необходимого для эвакуации людей, или всего времени развития и тушения пожара посредством удаления продуктов горения и термического разложения и (или) предотвращения их распространения. Система противодымной защиты является неотъемлемой частью проекта инженерных систем: это все высотные сооружения, торговые и офисные центры, больничные комплексы, производственные и складские помещения и пр., в том числе и подземные сооружения.



Достоверно установлено, что при пожаре большая часть людей погибает от отравления угарным газом и другими продуктами горения. Угарный газ – один из наиболее токсичных компонентов, входящих в состав дыма. 80 % несчастных случаев при пожаре связаны именно с отравлением угарным газом. При пожаре в замкнутом пространстве с ограниченным доступом кислорода он выделяется особенно интенсивно. Отравление угарным газом наступает при превышении его концентрации во вдыхаемом воздухе больше 0,08 %. При повышении концентрации до 0,32 % возникает паралич и потеря сознания (смерть наступает через 30 минут). При концентрации выше 1,2 % сознание теряется после 2-3 вдохов, летальный исход наступает в течение 2-3 минут. Дым распространяется гораздо быстрее огня и способен привести к потере сознания и остановке сердца гораздо раньше, чем человек сможет выбраться из помещения. Кроме того, задымление снижает способность ориентироваться в пространстве, заставляя пострадавшего передвигаться на ощупь и нередко уходить в сторону от путей эвакуации.

Пожар при отсутствии системы дымоудаления



Пожар при наличии системы дымоудаления

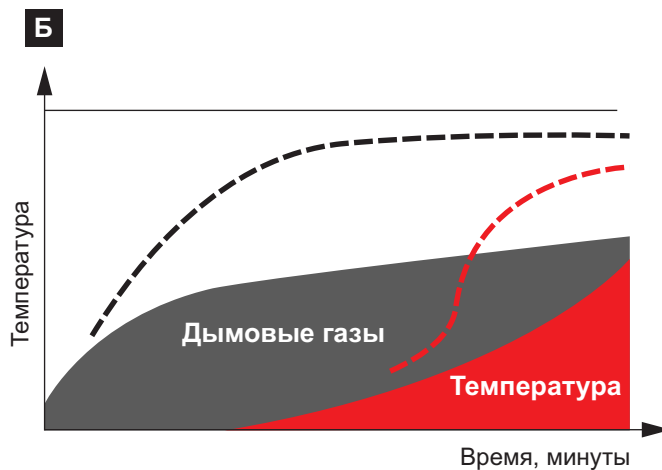
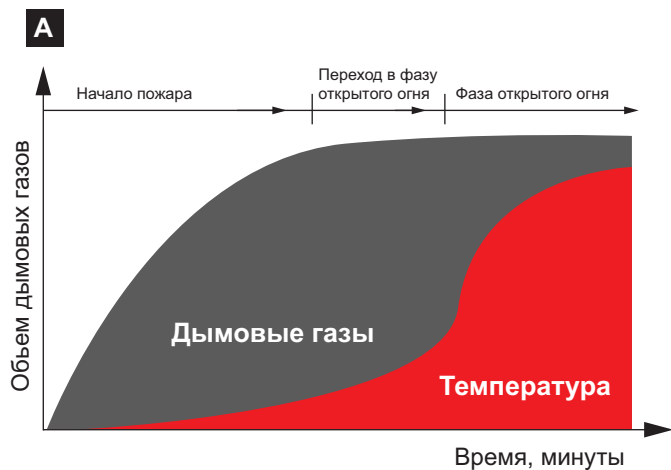
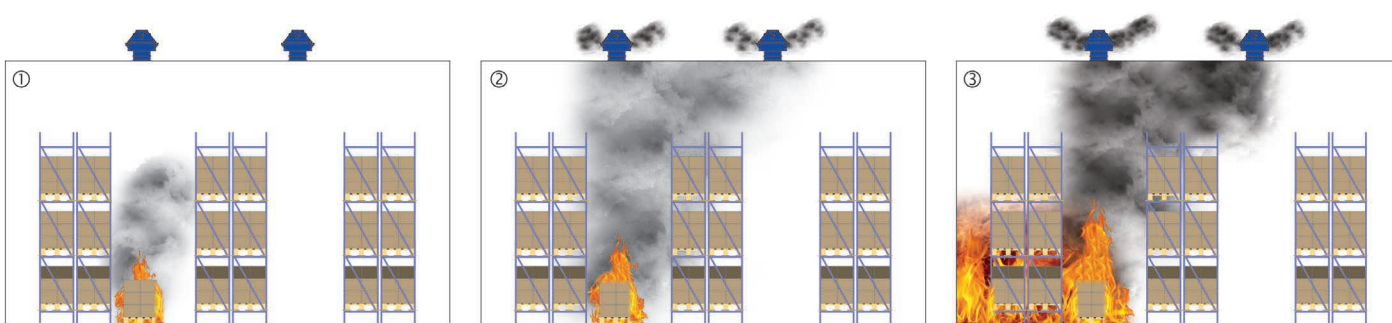

На графике «А» хорошо видно, что уже в начале пожара при отсутствии систем противодымной защиты объем дымовых газов быстро достигает критической отметки.

На графике «Б» – при наличии системы отвода дымовых газов объем дыма в газовой среде существенно ниже и не превышает безопасных значений на всем протяжении пожара.



### Назначение систем дымоудаления:

- ▶ Предотвращение распространения дыма от источника возгорания.
- ▶ Предотвращение поступления дыма на пути эвакуации (обеспечение допустимых условий для эвакуируемых из здания людей).
- ▶ Обеспечение микроклимата вне очага возгорания, позволяющего нормально работать персоналу пожаротушения.
- ▶ Защита жизни людей.
- ▶ Защита имущества от повреждения.

Конструкция системы дымоудаления закладывается в начале постройки сооружения (жилого дома, офиса, складского помещения и др.). Проектная техдокументация системы жизнеобеспечения в обязательном порядке содержит в себе эти коммуникации. Все работы, касающиеся проектирования и монтажа систем дымоудаления, отчётливо регулируются строительными нормами и правилами.

Дымоудаление играет главную роль в обеспечении сохранности здания и соблюдении всех без исключения пожарных норм. Присутствие отдельных коммуникаций для удаления дыма увеличивает степень безопасности, и в случае возгорания эвакуация людей проходит без особых проблем по переходам и лестничным клеткам, абсолютно свободным от опасного дыма.

Удаление дыма представляет собой сложный процесс, который подвергается воздействию большого количества условий и факторов, следовательно, проектирование таких коммуникационных систем посылно только экспертам. Проектированием систем дымоудаления должны заниматься только профессионалы, иначе любое нарушение общепринятых государственных норм может в будущем привести к человеческим жертвам.

### В состав систем дымоудаления входят:

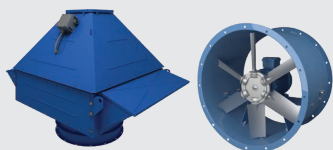

Вентиляторы дымоудаления – применяются в аварийных системах вытяжной вентиляции для принудительного удаления дыма, нагретых газов и одновременного отвода тепла, выделяющегося при пожаре, за пределы обслуживаемого помещения, где происходит возгорание. Применяются в производственных, общественных, жилых, административных и других помещениях. Вентиляторы могут перемещать дымовые и воздушные смеси температурой до 600 °С.



Вентиляторы подпора воздуха – предназначены для создания избыточного давления в лифтовых шахтах, лестничных клетках, тамбур-шлюзах для исключения их задымления.



Клапаны дымоудаления – устанавливаются в защищаемых помещениях, обеспечивают прием дымовых газов и их направление в дымовые шахты. Имеют электромагнитный привод или электропривод. Клапаны нормируются по пределу огнестойкости, который может составлять до 180 минут при температуре дыма 600 °С.



Огнезадерживающие клапаны – устанавливаются в системах вытяжной и общеобменной вентиляции для ограничения распространения по ним опасных факторов пожара (огня, дымовых газов). Имеют электропривод или тепловой замок.

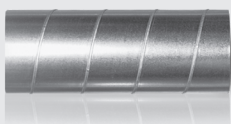

Вентиляционные каналы (воздуховоды), шахты – предназначены для транспортировки дымовых газов из защищаемых помещений наружу. Выполняются из негорючих материалов.

Пример организации и работы системы дымоудаления в жилом многоэтажном здании с подземной парковкой автомобилей

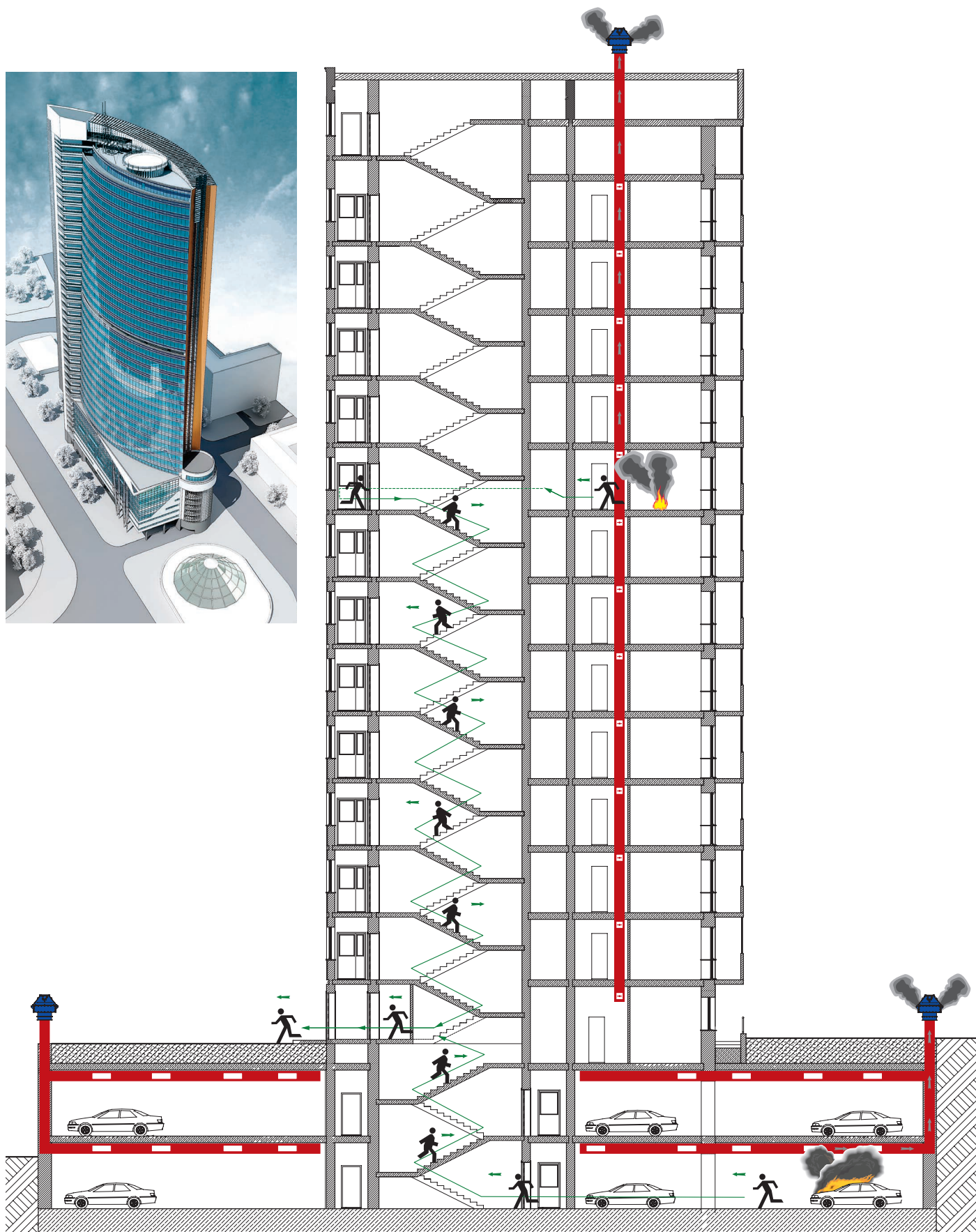

Типичное решение системы противодымной защиты при возгорании на II этаже:

**в вентиляционной системе** – огнезадерживающие клапаны КП (3) и (4) блокируют II этаж (закрыты), локализуя огонь и дым на этаже возгорания, огнезадерживающие клапаны КП (2) и (6) открыты, благодаря чему приточная система обеспечивает избыточное давление на смежных этажах I и III, на вытяжной ветке огнезадерживающие клапаны КП (1) и (5) закрыты;

**в системе дымоудаления** – удаление дыма обеспечивается вентилятором ВКДВ (ВКДГ) через открытый клапан КПДУ (11), из системы подпора воздуха через открытый клапан (8) подается приточный воздух, клапаны (7), (9), (10), (12) закрыты.

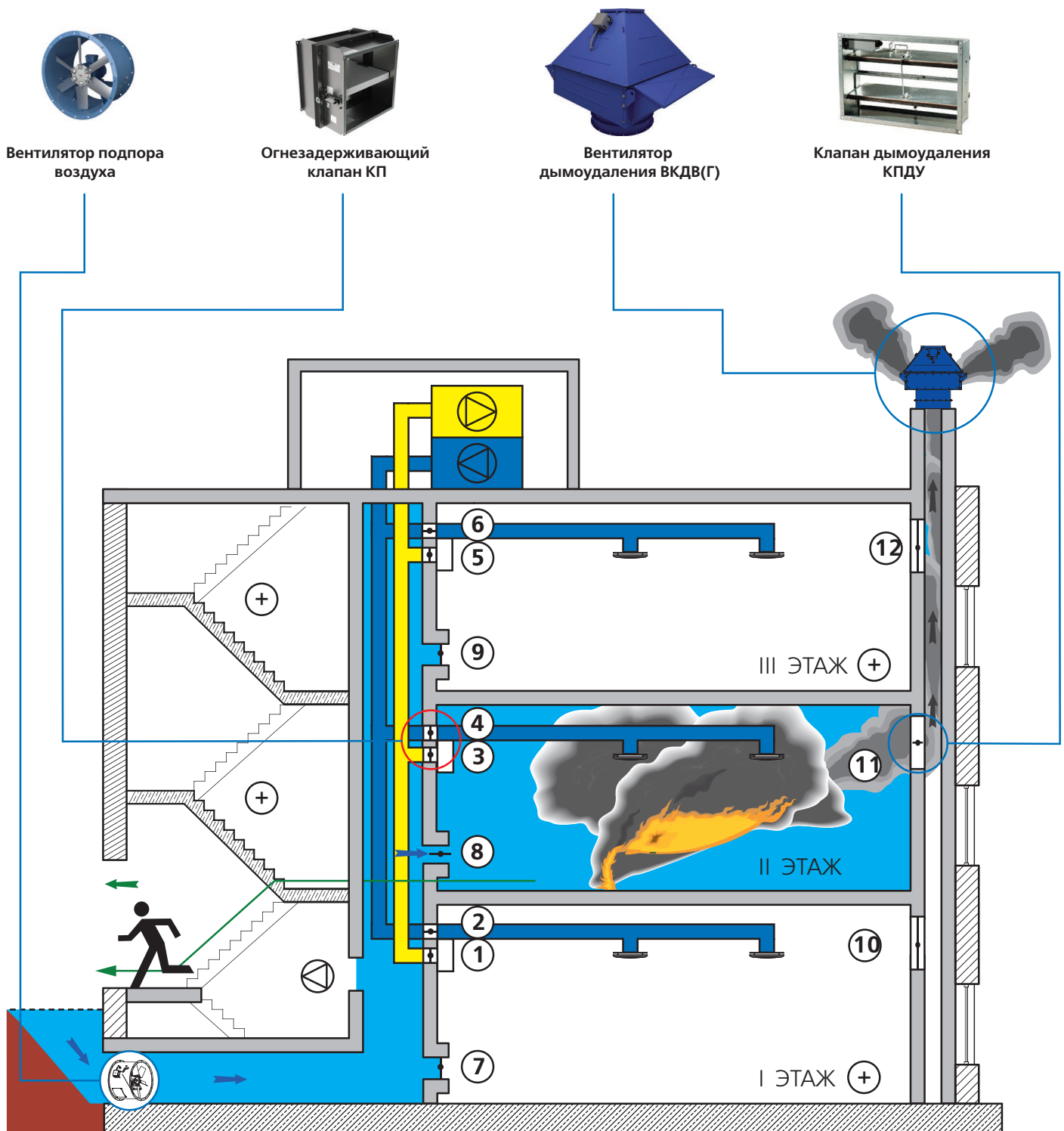



Струйная вентиляционная система является оптимальной с точки зрения безопасности современных подземных парковок. Такая вентиляция не нуждается в прокладывании воздуховодов, что позволяет снизить затраты на монтаж примерно на 45 %. Также снижаются энергозатраты, обусловленные аэродинамическим сопротивлением воздуховодов. Нет необходимости в ежегодных трудоемких работах по очистке воздуха канальной системы вентиляции, вследствие чего эксплуатационные расходы уменьшаются на 35-40 %.

Струйные вентиляторы Jet применяются в системах общеобменной вентиляции подземных и полуоткрытых автостоянок, крытых навесов, для проветривания туннельных сооружений, а также рециркуляции воздуха в зонах атриумов, обдува панорамных стеклянных конструкций. Система вентиляции не требует установки воздуховодов, поток воздуха перемещается от притока к вытяжке.

#### Содержание примесей в воздухе, мг/м<sup>3</sup>, и эффекты воздействия на человека

Эффекты воздействия	CO	SO <sub>2</sub>	NO <sub>x</sub>
Несколько часов без заметного воздействия	115	6	15
Признаки легкого отравления или раздражение слизистых оболочек через 2...3 часа	115...575	130	20
Отравление через 30 минут	2300...3500	210...400	100
Опасно для жизни при кратковременном воздействии	5700	1600	150

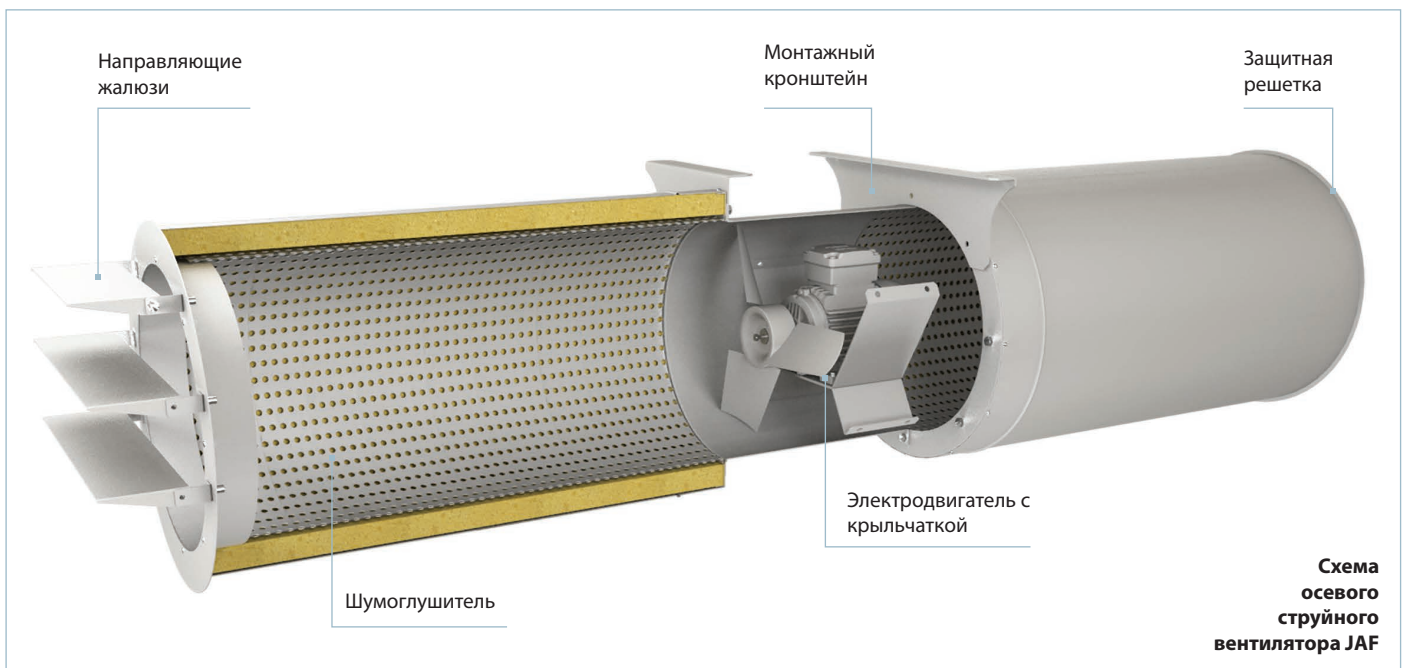

**Состав автомобильных выхлопных газов**

Содержание, объем в %	Бензиновые	Дизельные
N <sub>2</sub>	74-77	76-78
O <sub>2</sub>	0,3-0,8	2,0-18,0
H <sub>2</sub> O (пары)	3,0-5,5	0,5-4,0
CO <sub>2</sub>	0,0-16,0	1,0-10,0
CO*	0,1-5,0	0,01-0,5
Оксиды азота*	0,0-0,8	0,0002-0,5
Углеводороды*	0,2-3,0	0,09-0,5
Альдегиды*	0,0-0,2	0,001-0,009
Сажа**, г/м <sup>3</sup>	0,0-0,04	0,01-1,10
Бензапирен-3,4**, г/м <sup>3</sup>	10-20 x 10 <sup>-6</sup>	10 x 10 <sup>-6</sup>

\*Токсичные компоненты

\*\*Канцерогены

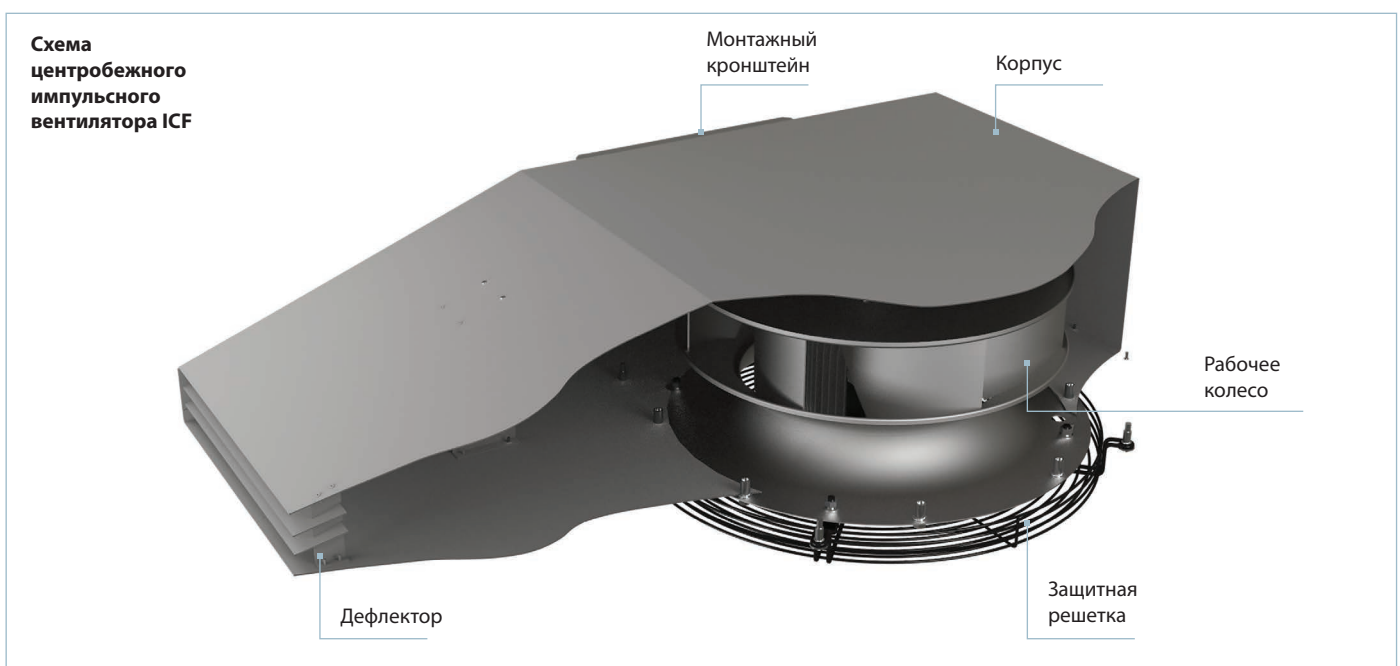

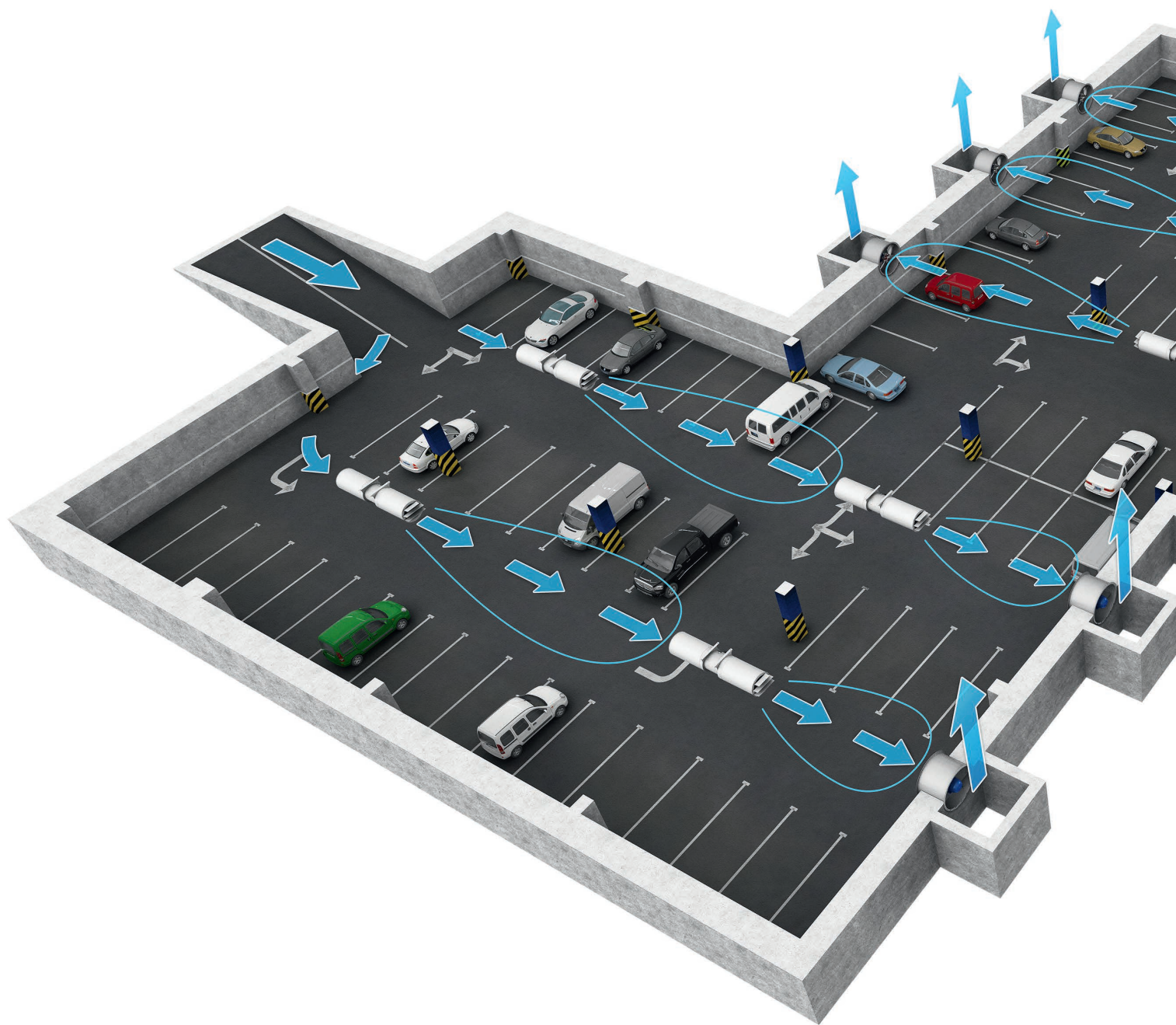

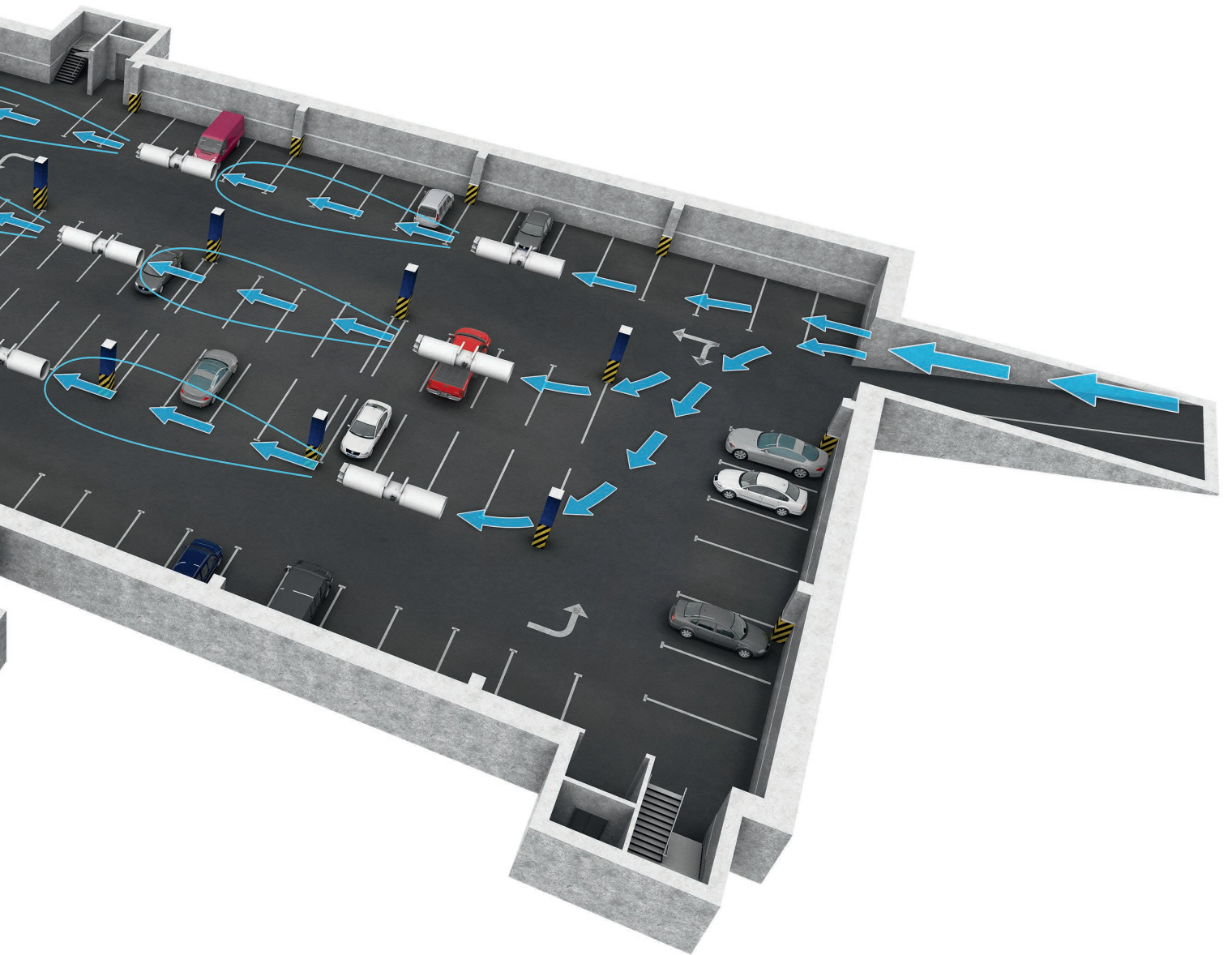





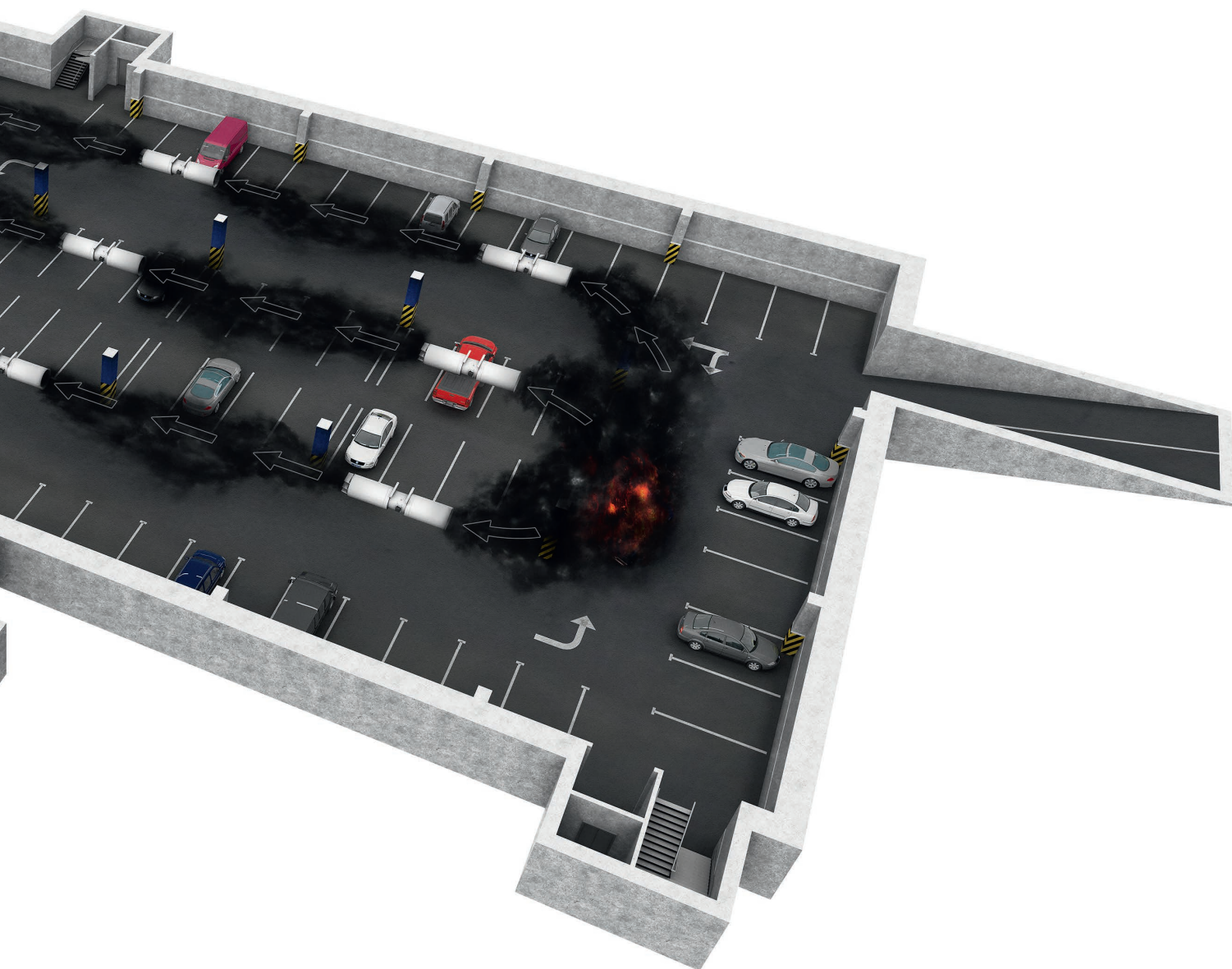

Серия  
**ВКДВ**



Крышный центробежный  
вентилятор дымоудаления  
с вертикальным выбросом

■ **Применение**

Вентиляторы применяются в аварийных системах вытяжной вентиляции для принудительного удаления дыма, нагретых газов и одновременного отвода тепла за пределы обслуживаемого помещения в случае пожара. Применяются в производственных, общественных, жилых, административных и других помещениях.

■ **Эксплуатация**

Вентиляторы могут перемещать дымовые и воздушные смеси температурой до +600 °С в течение 120 минут.

Вентиляторы могут работать совместно с преобразователем частоты (далее – ПЧ) или напрямую при подключении к сети. Соответствующие характеристики для данных режимов приведены в таблицах ниже.

Серия  
**ВКДГ**



Крышный центробежный  
вентилятор дымоудаления  
с горизонтальным выбросом

Допускается использование вентилятора для общепромышленной вытяжной вентиляции при частоте вращения, сниженной не менее чем на 25% от **номинальной частоты вращения электродвигателя**.

Вентилятор может быть изготовлен для условий умеренного (У) или тропического (Т) климата первой и второй категорий размещения по ГОСТ 15150.

■ **Конструкция**

Вентиляторы изготовлены из стали с жаростойким полимерным покрытием, обеспечивающим устойчивость к атмосферным воздействиям. Крышные вентиляторы дымоудаления делятся на вентиляторы горизонтального выброса воздуха (ВКДГ) и вентиляторы вертикального выброса воздуха (ВКДВ). Вентиляторы вертикального выброса воздуха оснащены обратным клапаном. Вентилятор имеет за-

щитную решетку от случайных прикосновений и падения посторонних предметов. Рабочее колесо с назад загнутыми лопатками окрашено порошковой краской.

■ **Двигатель**

Вентиляторы оснащены трехфазными электродвигателями, рассчитанными на напряжение 400 В. Двигатель расположен в отсеке, который вынесен из потока перемещаемого воздуха. Степень защиты двигателя – IP54.

■ **Монтаж**

Вентиляторы на кровле устанавливаются на монтажную раму РКВ (упрощенный вариант) или РКВИ (утепленный теплоизолированный вариант).

Монтажные рамы РКВ, РКВИ предназначены для монтажа крышного вентилятора на кровле без уклона.

Необходимо предусматривать доступ для обслуживания вентилятора.

**Монтажная рама РКВ**

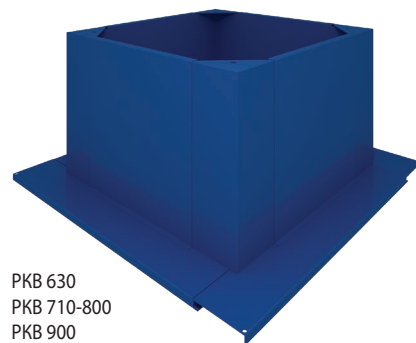

РКВ 630  
РКВ 710-800  
РКВ 900  
РКВ 1000-1100

Условное обозначение

**ВЕНТС ВКДХ Х-Х-Х/Х-Х-Х**

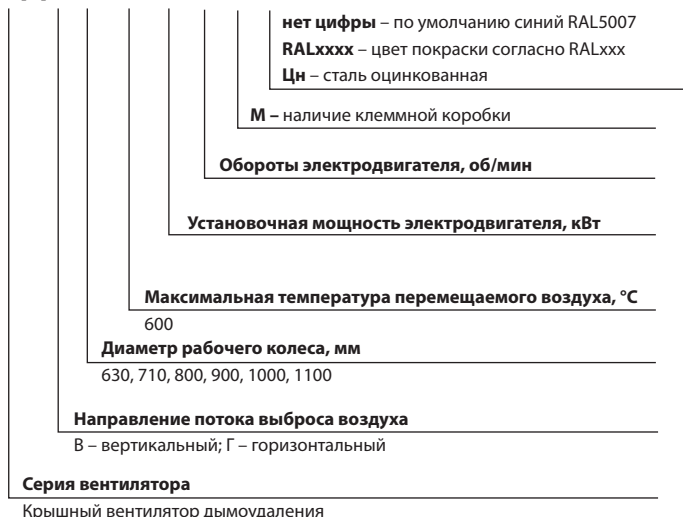

**Технические характеристики**

	<b>ВКДВ(Г) 630-600-1,5/930</b>	<b>ВКДВ(Г) 630-600-2,2/940</b>	<b>ВКДВ(Г) 630-600-3,0/960</b>
Напряжение, В	3~400	3~400	3~400
Номинальная частота, Гц	50	50	50
Установочная мощность Nu, кВт	1,5	2,2	3,0
Номинальный ток, А	3,7	5,6	7,4
Номинальная частота вращения, мин <sup>-1</sup>	930	940	960
Максимальная частота вращения при работе от ПЧ, мин <sup>-1</sup>	1010	1160	1280
Максимальная частота при работе от ПЧ, Гц	54	62	67
Номер графика на диаграмме при работе от ПЧ	①	②	③
Номер графика на диаграмме при работе от сети	⑦	⑧	⑨

	<b>ВКДВ(Г) 630-600-4,0/1440</b>	<b>ВКДВ(Г) 630-600-5,5/1450</b>	<b>ВКДВ(Г) 630-600-7,5/1440</b>
Напряжение, В	3~400	3~400	3~400
Номинальная частота, Гц	50	50	50
Установочная мощность Nu, кВт	4,0	5,5	7,5
Номинальный ток, А	8,8	11,3	15,5
Номинальная частота вращения, мин <sup>-1</sup>	1440	1450	1440
Максимальная частота вращения при работе от ПЧ, мин <sup>-1</sup>	1370	1550	1730
Максимальная частота при работе от ПЧ, Гц	48	53	60
Номер графика на диаграмме при работе от ПЧ	④	⑤	⑥
Номер графика на диаграмме при работе от сети	-	⑪	⑩

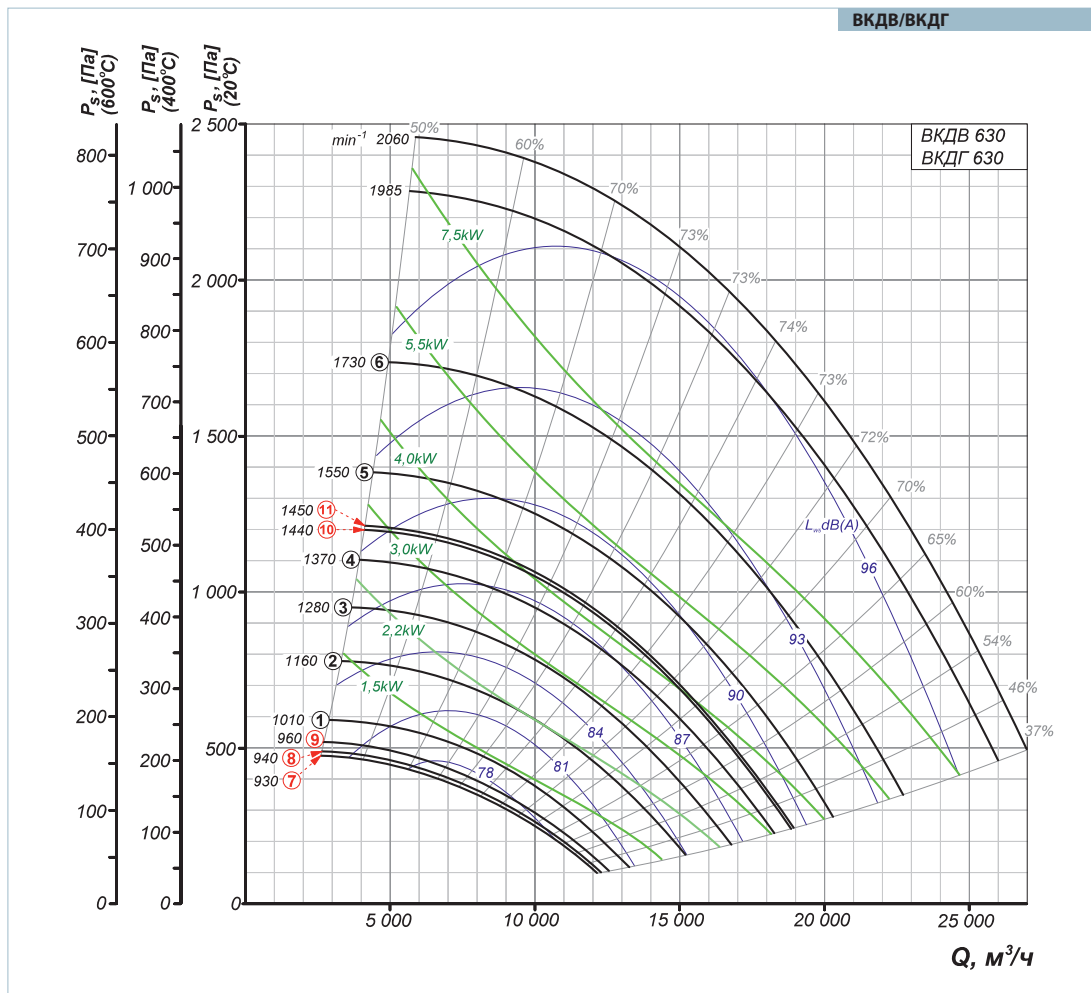

Технические характеристики

	ВКДВ(Г) 710-600-2,2/940	ВКДВ(Г) 710-600-3/960	ВКДВ(Г) 710-600-4/950
Напряжение, В	3~400	3~400	3~400
Номинальная частота, Гц	50	50	50
Установочная мощность Nu, кВт	2,2	3,0	4,0
Номинальный ток, А	5,3	7,4	8,4
Номинальная частота вращения, мин <sup>-1</sup>	940	960	950
Максимальная частота вращения при работе от ПЧ, мин <sup>-1</sup>	940	1050	1140
Максимальная частота при работе от ПЧ, Гц	50	55	60
Номер графика на диаграмме при работе от ПЧ	①	②	③
Номер графика на диаграмме при работе от сети	⑦	⑨	⑧

	ВКДВ(Г) 710-600-5,5/960	ВКДВ(Г) 710-600-7,5/1455	ВКДВ(Г) 710-600-11/1460
Напряжение, В	3~400	3~400	3~400
Номинальная частота, Гц	50	50	50
Установочная мощность Nu, кВт	5,5	7,5	11,0
Номинальный ток, А	11,2	15,1	21,2
Номинальная частота вращения, мин <sup>-1</sup>	960	1455	1460
Максимальная частота вращения при работе от ПЧ, мин <sup>-1</sup>	1280	1380	1620
Максимальная частота при работе от ПЧ, Гц	67	47	55
Номер графика на диаграмме при работе от ПЧ	④	⑤	⑥
Номер графика на диаграмме при работе от сети	⑨	-	⑩

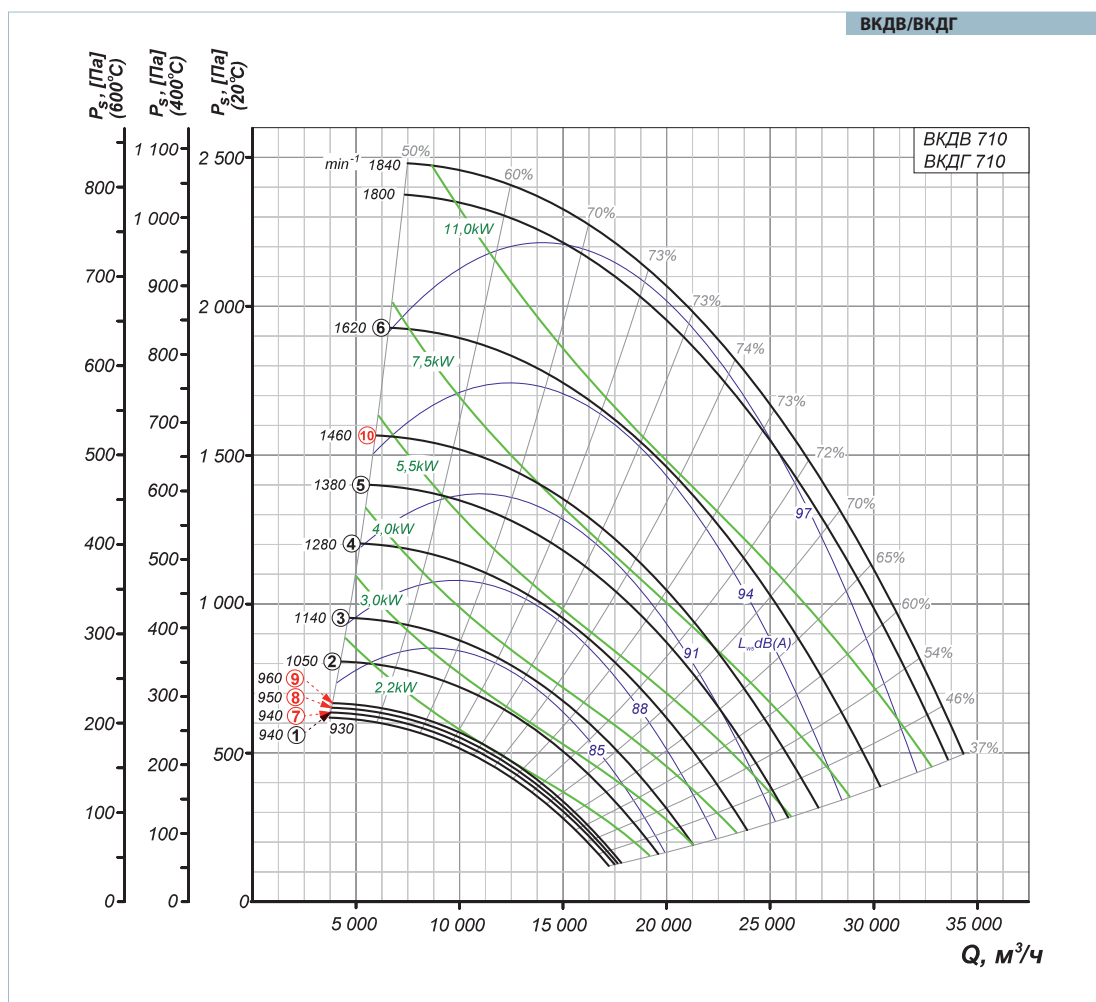

**Технические характеристики**

	ВКДВ(Г) 800-600-4/960	ВКДВ(Г) 800-600-5,5/950	ВКДВ(Г) 800-600-7,5/970
Напряжение, В	3~400	3~400	3~400
Номинальная частота, Гц	50	50	50
Установочная мощность Nu, кВт	4,0	5,5	7,5
Номинальный ток, А	9,2	12,3	15,7
Номинальная частота вращения, мин <sup>-1</sup>	960	950	970
Максимальная частота вращения при работе от ПЧ, мин <sup>-1</sup>	960	1050	1170
Максимальная частота при работе от ПЧ, Гц	50	55	60
Номер графика на диаграмме при работе от ПЧ	①	②	③
Номер графика на диаграмме при работе от сети	⑧	⑦	⑨

	ВКДВ(Г) 800-600-11/960	ВКДВ(Г) 800-600-15/1460	ВКДВ(Г) 800-600-18,5/1470
Напряжение, В	3~400	3~400	3~400
Номинальная частота, Гц	50	50	50
Установочная мощность Nu, кВт	11,0	15,0	18,5
Номинальный ток, А	21,2	29,5	36,4
Номинальная частота вращения, мин <sup>-1</sup>	960	1460	1470
Максимальная частота вращения при работе от ПЧ, мин <sup>-1</sup>	1330	1480	1580
Максимальная частота при работе от ПЧ, Гц	69	51	54
Номер графика на диаграмме при работе от ПЧ	④	⑤	⑥
Номер графика на диаграмме при работе от сети	⑧	⑩	⑪

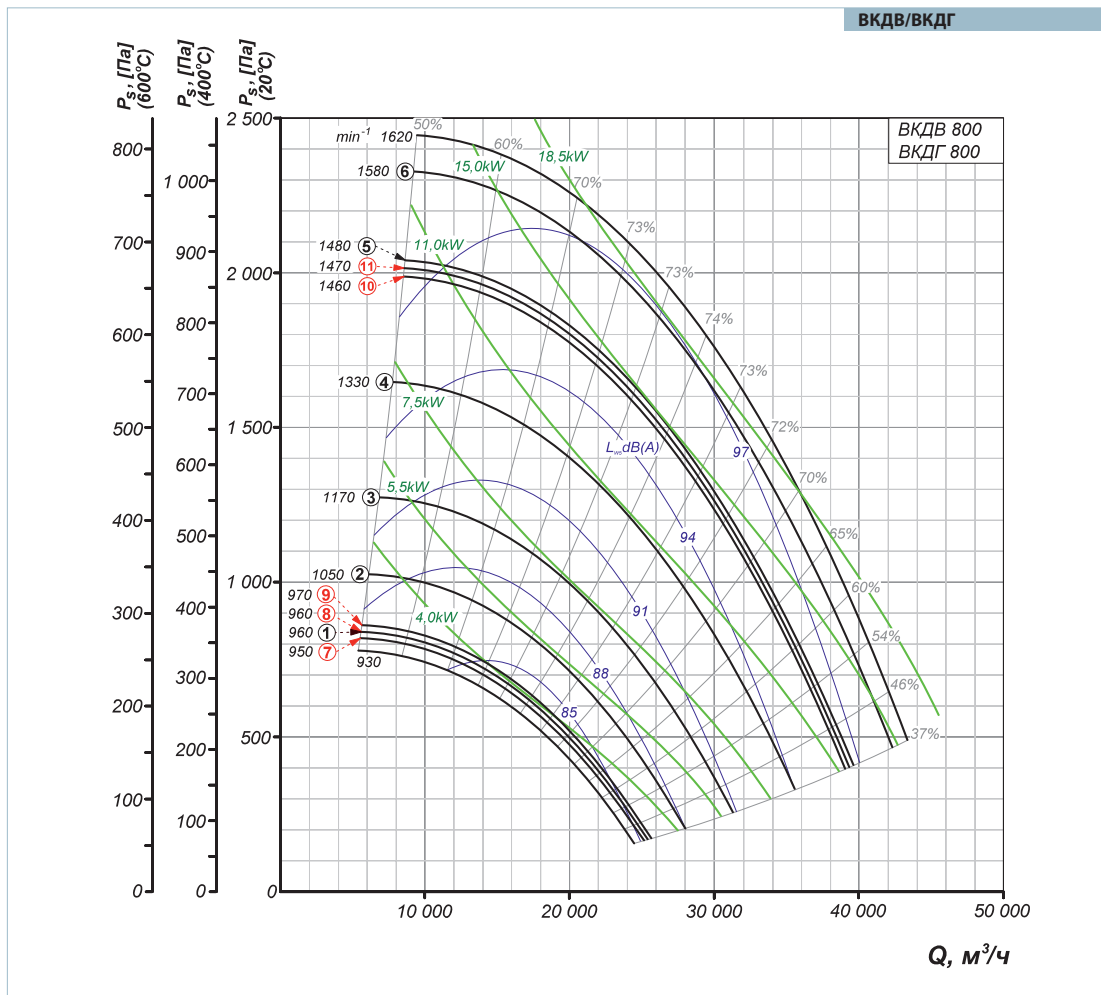

## Технические характеристики

	ВКДВ(Г) 900-600-4/720	ВКДВ(Г) 900-600-5,5/960	ВКДВ(Г) 900-600-7,5/970	ВКДВ(Г) 900-600-11/970
Напряжение, В	3~400	3~400	3~400	3~400
Номинальная частота, Гц	50	50	50	50
Установочная мощность $N_u$ , кВт	4,0	5,5	7,5	11,0
Номинальный ток, А	10,0	12,3	15,7	23,0
Номинальная частота вращения, мин <sup>-1</sup>	720	960	970	970
Максимальная частота вращения при работе от ПЧ, мин <sup>-1</sup>	770	860	970	1070
Максимальная частота при работе от ПЧ, Гц	53	45	50	55
Номер графика на диаграмме при работе от ПЧ	①	②	③	④
Номер графика на диаграмме при работе от сети	⑧	—	⑩	⑩

	ВКДВ(Г) 900-600-15/960	ВКДВ(Г) 900-600-18,5/960	ВКДВ(Г) 900-600-22/960
Напряжение, В	3~400	3~400	3~400
Номинальная частота, Гц	50	50	50
Установочная мощность $N_u$ , кВт	15,0	18,5	22,0
Номинальный ток, А	31,0	36,4	44,0
Номинальная частота вращения, мин <sup>-1</sup>	960	960	960
Максимальная частота вращения при работе от ПЧ, мин <sup>-1</sup>	1210	1290	1370
Максимальная частота при работе от ПЧ, Гц	63	67	71
Номер графика на диаграмме при работе от ПЧ	⑤	⑥	⑦
Номер графика на диаграмме при работе от сети	⑨	⑨	⑨

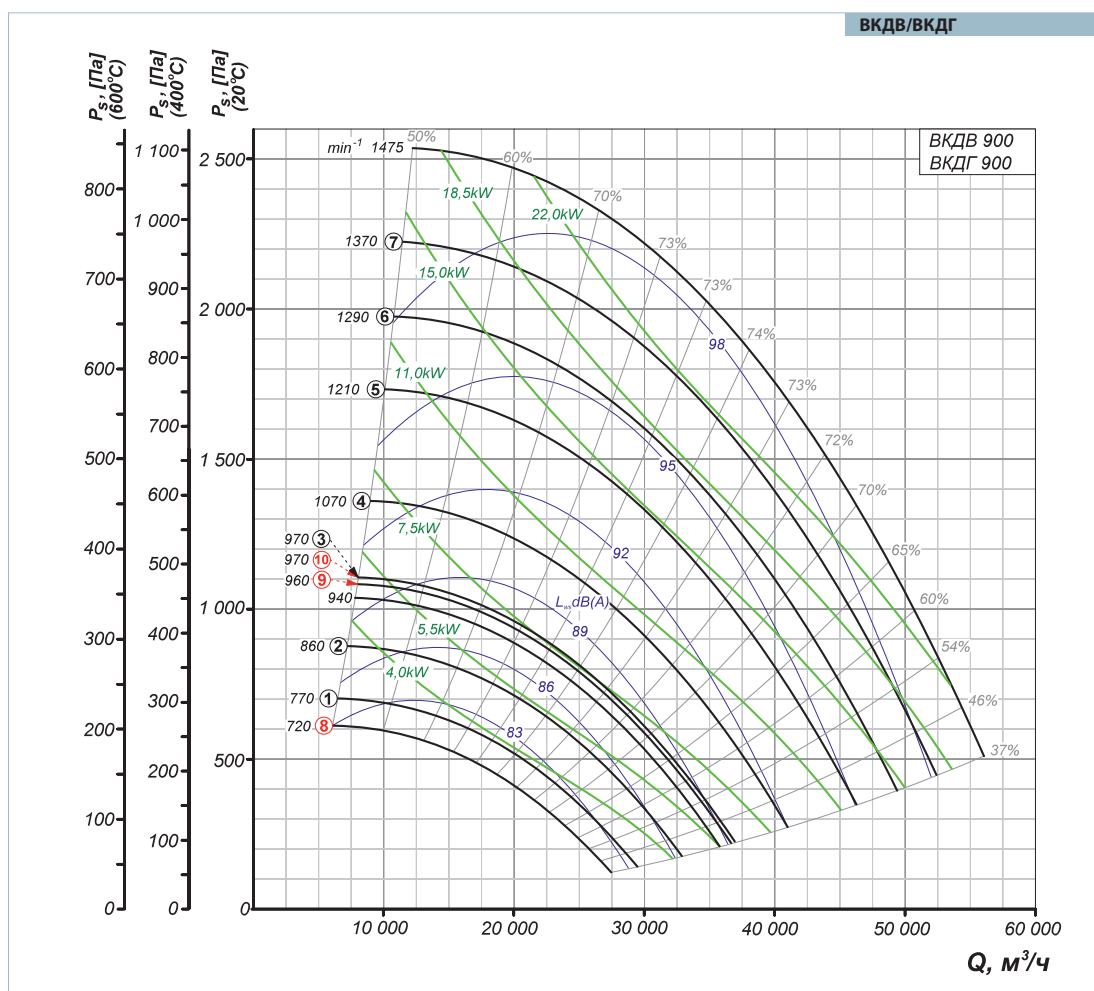

**Технические характеристики**

	ВКДВ(Г) 1000-600-5,5/720	ВКДВ(Г) 1000-600-7,5/730	ВКДВ(Г) 1000-600-11/970	ВКДВ(Г) 1000-600-15/970
Напряжение, В	3~400	3~400	3~400	3~400
Номинальная частота, Гц	50	50	50	50
Установочная мощность Nu, кВт	5,5	7,5	11,0	15,0
Номинальный ток, А	13,6	18,0	23,0	31,0
Номинальная частота вращения, мин <sup>-1</sup>	720	730	970	970
Максимальная частота вращения при работе от ПЧ, мин <sup>-1</sup>	690	770	880	990
Максимальная частота при работе от ПЧ, Гц	48	53	45	51
Номер графика на диаграмме при работе от ПЧ	①	②	③	④
Номер графика на диаграмме при работе от сети	—	⑧	—	⑨

	ВКДВ(Г) 1000-600-18,5/970	ВКДВ(Г) 1000-600-22/970	ВКДВ(Г) 1000-600-30/970
Напряжение, В	3~400	3~400	3~400
Номинальная частота, Гц	50	50	50
Установочная мощность Nu, кВт	18,5	22,0	30,0
Номинальный ток, А	36,5	44,6	59,6
Номинальная частота вращения, мин <sup>-1</sup>	970	970	970
Максимальная частота вращения при работе от ПЧ, мин <sup>-1</sup>	1060	1110	1230
Максимальная частота при работе от ПЧ, Гц	55	57	63
Номер графика на диаграмме при работе от ПЧ	⑤	⑥	⑦
Номер графика на диаграмме при работе от сети	⑨	⑨	⑨

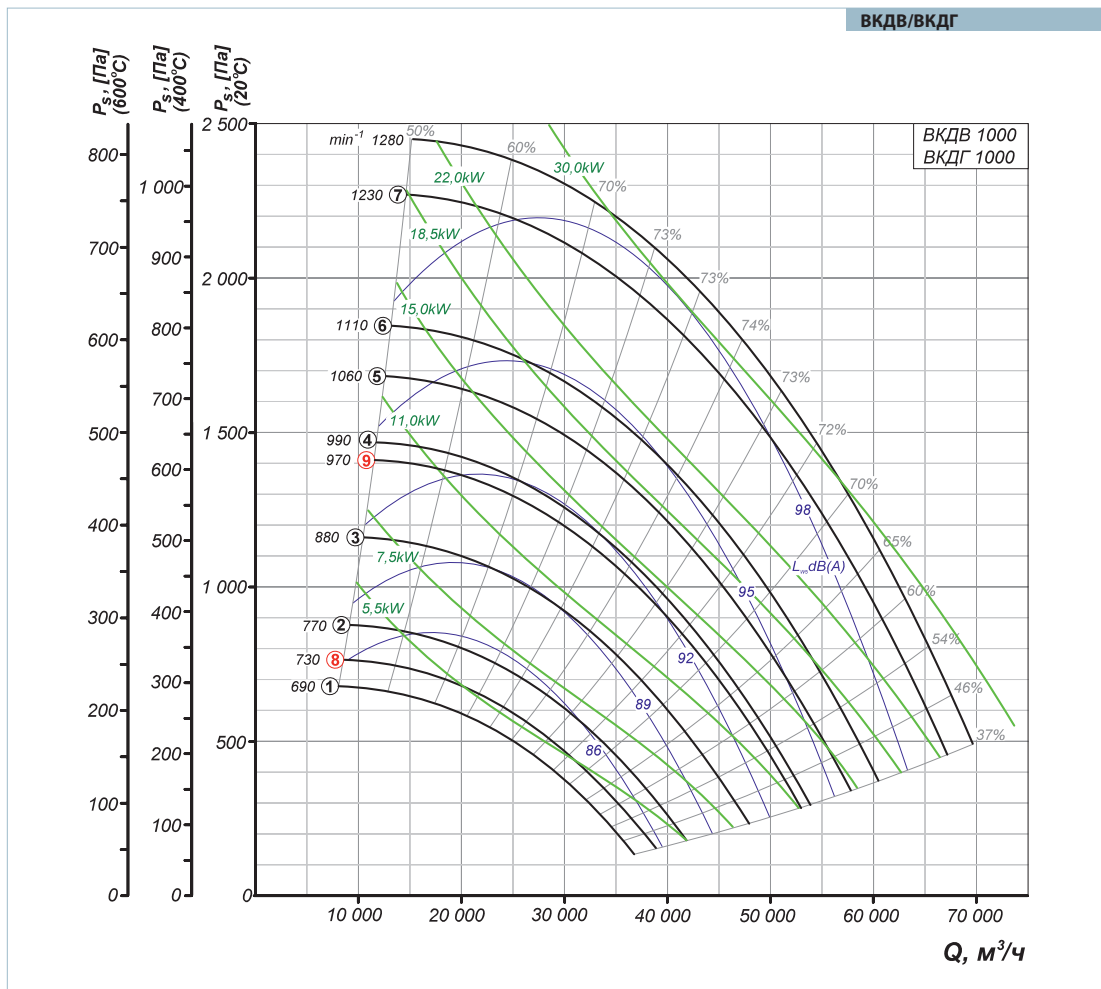

Технические характеристики

	ВКДВ(Г) 1100-600-11/730	ВКДВ(Г) 1100-600-15/730	ВКДВ(Г) 1100-600-18,5/970
Напряжение, В	3~400	3~400	3~400
Номинальная частота, Гц	50	50	50
Установочная мощность Nu, кВт	11,0	15,0	18,5
Номинальный ток, А	25,1	32,3	36,5
Номинальная частота вращения, мин <sup>-1</sup>	730	730	970
Максимальная частота вращения при работе от ПЧ, мин <sup>-1</sup>	715	775	830
Максимальная частота при работе от ПЧ, Гц	49	53	43
Номер графика на диаграмме при работе от ПЧ	①	②	③
Номер графика на диаграмме при работе от сети	—	⑦	—

	ВКДВ(Г) 1100-600-22/970	ВКДВ(Г) 1100-600-30/970	ВКДВ(Г) 1100-600-37/980
Напряжение, В	3~400	3~400	3~400
Номинальная частота, Гц	50	50	50
Установочная мощность Nu, кВт	22,0	30,0	37,0
Номинальный ток, А	44,6	59,6	70,0
Номинальная частота вращения, мин <sup>-1</sup>	970	970	980
Максимальная частота вращения при работе от ПЧ, мин <sup>-1</sup>	880	980	1040
Максимальная частота при работе от ПЧ, Гц	45	51	53
Номер графика на диаграмме при работе от ПЧ	④	⑤	⑥
Номер графика на диаграмме при работе от сети	—	⑧	⑨



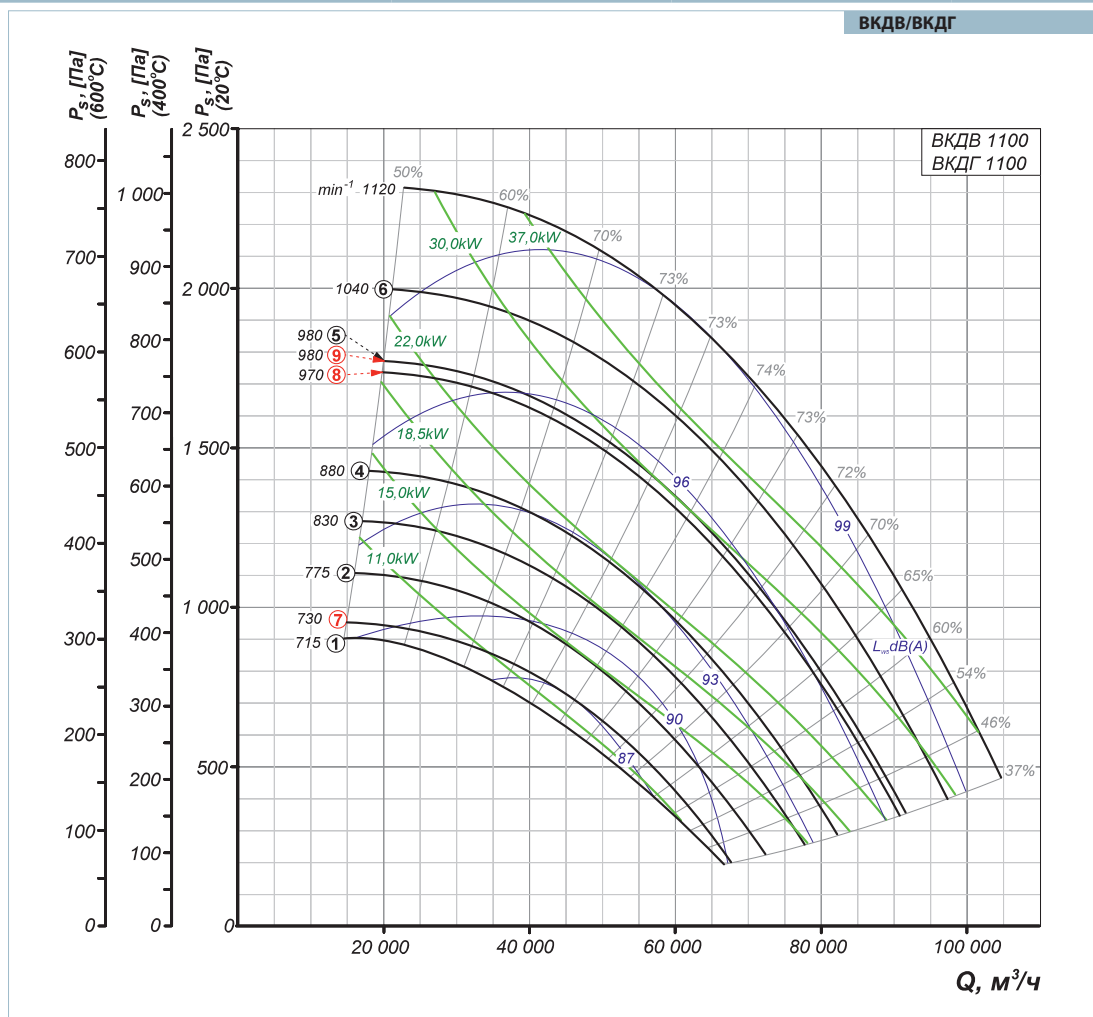

**Габаритные размеры изделий**

Название	H	H1	L1	L2	L3	L4	ØD	ØD1	ØD2	Ød1	Ød2	n	Масса, кг	Соответствие монтажной рамы РКВ, РКВИ										
ВКДВ(Г) 630-600-1,5/930	1038	302	1424	750	955	1153	503	541	634	10	21	12	200	РКВ(И) 630										
ВКДВ(Г) 630-600-2,2/940		307											210											
ВКДВ(Г) 630-600-3/960	1043	302											225											
ВКДВ(Г) 630-600-4/1440	1038	307											216											
ВКДВ(Г) 630-600-5,5/1450	1043	307											230											
ВКДВ(Г) 630-600-7,5/1440	1134	307											255											
ВКДВ(Г) 710-600-2,2/940	1181	317	1508	840	1040	1238	633	674	730	12	21	16	242	РКВ(И) 710-800										
ВКДВ(Г) 710-600-3/960	1186	322											252											
ВКДВ(Г) 710-600-4/950													253											
ВКДВ(Г) 710-600-5,5/960													280											
ВКДВ(Г) 710-600-7,5/1455													281											
ВКДВ(Г) 710-600-11/1460													292											
ВКДВ(Г) 800-600-4/960	1239	345	1543	840	1040	1238	633	674	784	12	21	16	286	РКВ(И) 800-1100										
ВКДВ(Г) 800-600-5,5/950													305											
ВКДВ(Г) 800-600-7,5/970													312											
ВКДВ(Г) 800-600-11/960	1335	355	1543	840	1040	1238	633	674	784	12	21	16	390											
ВКДВ(Г) 800-600-15/1460													390											
ВКДВ(Г) 800-600-18,5/1470													395											
ВКДВ(Г) 900-600-4/720	1379	363	1871	1050	1200	1398	713	751	874	12	21	16	376	РКВ(И) 900										
ВКДВ(Г) 900-600-5,5/960	376																							
ВКДВ(Г) 900-600-7,5/970	1398	372											1871		1050	1200	1398	713	751	874	12	21	16	380
ВКДВ(Г) 900-600-11/970																								418
ВКДВ(Г) 900-600-15/960	1491	372											1871		1050	1200	1398	713	751	874	12	21	16	433
ВКДВ(Г) 900-600-18,5/960																								482
ВКДВ(Г) 900-600-22/960	1565	372	1871	1050	1200	1398	713	751	874	12	21	16	566											
ВКДВ(Г) 1000-600-5,5/720	1365	398											2111	1240	1430	1628	803	837	974	12	23	24	467	РКВ(И) 1000-1100
ВКДВ(Г) 1000-600-7,5/730	1573	403	2111	1240	1430	1628	803	837	974	12	23	24											588	
ВКДВ(Г) 1000-600-11/970																							590	
ВКДВ(Г) 1000-600-15/970																							595	
ВКДВ(Г) 1000-600-18,5/970																							639	
ВКДВ(Г) 1000-600-22/970																							670	
ВКДВ(Г) 1000-600-30/970													690											
ВКДВ(Г) 1100-600-11/730	1721	441	2236	1240	1430	1628	903	934	1075	12	23	24	720	РКВ(И) 1100-1100										
ВКДВ(Г) 1100-600-15/730													775											
ВКДВ(Г) 1100-600-18,5/970													763											
ВКДВ(Г) 1100-600-22/970													794											
ВКДВ(Г) 1100-600-30/970													812											
ВКДВ(Г) 1100-600-37/980													1773		930									

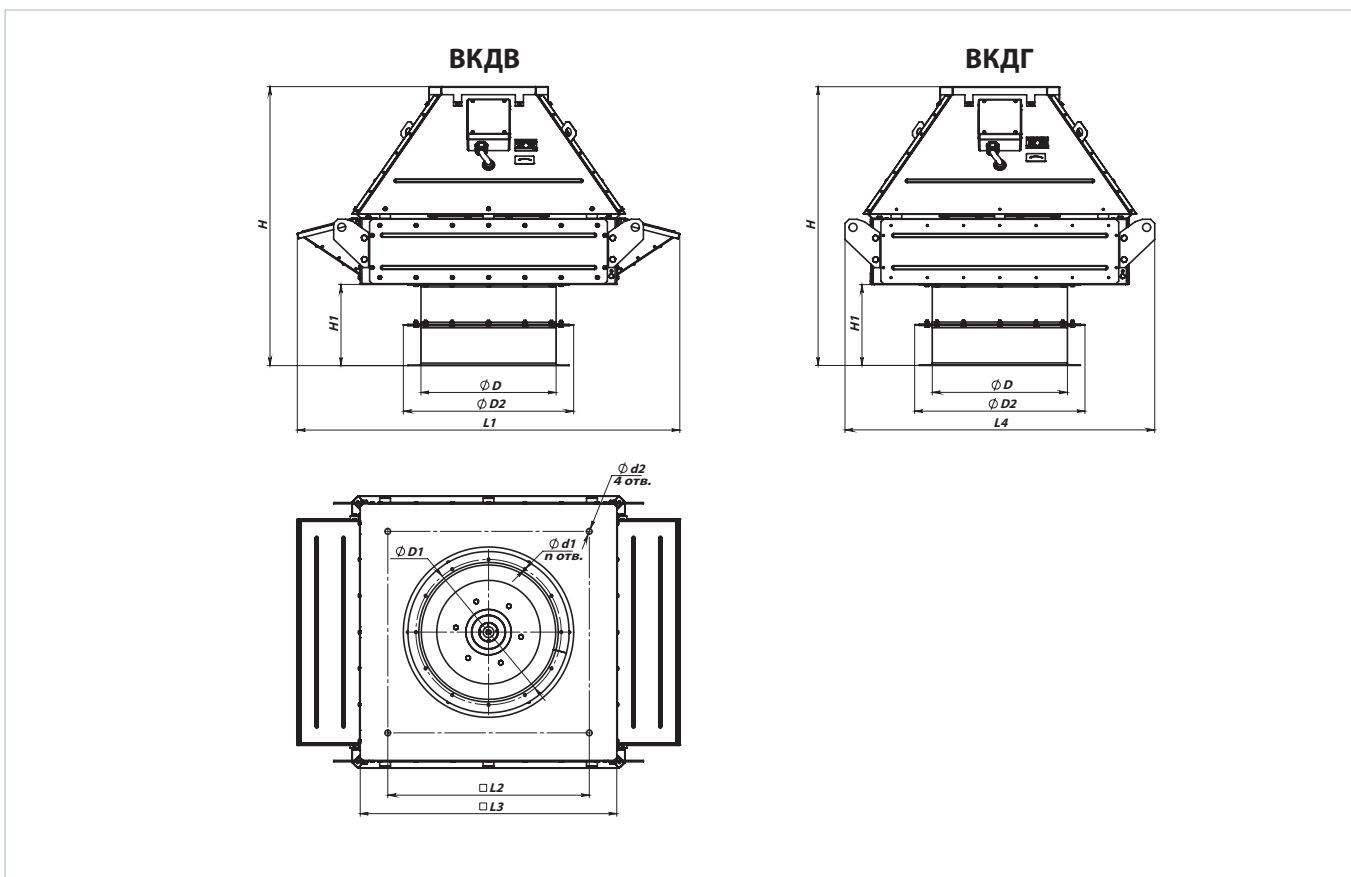

Габаритные размеры монтажной рамы РКВ, РКВИ

Тип	Размеры, мм					Масса РКВ, кг	Масса РКВИ, кг
	A	B	C	H	M		
РКВ(И) 630	1212	912	750	600	M18	65,9	85,45
РКВ(И) 710, 800	1262	962	840	600		68,5	89,04
РКВ(И) 900	1512	1212	1050	650		85,7	113
РКВ(И) 1000, 1100	1712	1412	1240	730	M20	103,7	140,59

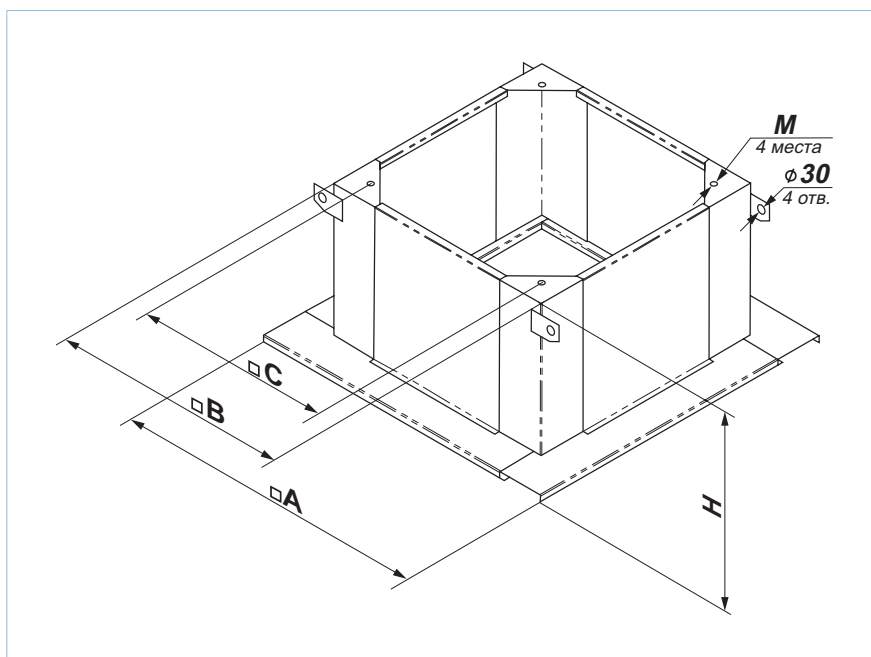



Серия  
**ВКТ**



Крышный вытяжной каминный вентилятор для усиления тяги вытяжки дымовых газов.  
Производительность –  
**до 1000 м<sup>3</sup>/ч**

■ **Применение**

Вентиляторы предназначены для усиления тяги и вытяжки дымовых газов с температурой\* до 200 °С в течение 5 часов. Применяются для вытяжки горячего дыма из каминов, печей, очагов открытого огня. Также могут применяться для стандартной периодической или постоянной вытяжной вентиляции.

■ **Конструкция**

Корпус вентилятора изготовлен из оцинкованной стали, покрытой полимерным покрытием, обеспечивающим устойчивость к атмосферным воздействиям и агрессивным средам. Вентилятор имеет защитную решетку от случайных прикосновений и попадания посторонних предметов.

■ **Двигатель**

Вентилятор оснащен однофазным асинхронным двигателем на шарикоподшипниках, обеспечивающих долговременную и бесперебойную работу. Двигатель имеет встроенную тепловую защиту и вынесен из потока перемещаемого воздуха. Отсек, в котором расположен двигатель, изоли-

рован от потока горячего воздуха и оснащен вентиляционными отверстиями, обеспечивающими циркуляцию воздуха и отвод тепла. Специальное рабочее колесо с назад загнутыми лопатками минимизирует налипание сажи и копоти, что облегчает эксплуатацию и обслуживание.

■ **Регулировка скорости и управление**

Вентилятор подключают к сети через трансформаторный или тиристорный регулятор скорости, что позволяет регулировать тягу и использовать камин с максимальной эффективностью.

**ВНИМАНИЕ!**

**Вентилятор должен быть включен, если в камине есть огонь. При температуре перемещаемого воздуха 200 °С вентиляторы должны работать на максимальных оборотах, без применения регулятора скорости.**

■ **Монтаж**

Вентилятор монтируется на крыше на верхней части дымохода. Необходимо предусматривать доступ для обслуживания вентилятора.

\*Определить температуру дымовых газов можно, разместив лучинку в дымовой трубе на уровне, где требуется установить вентилятор, и выдерживать ее там в течение 30 минут при работающем камине. После этого лучину вынимают и по ее цвету определяют примерную температуру отходящих газов.

Цвет лучины	Примерная температура дымовых газов, °С
Не изменился	до 150
Желтый (цвет корки белого хлеба)	200
Коричневый (цвет корки ржаного хлеба)	250
Черный	300
Лучина обуглилась	400

Условное обозначение

**ВЕНТС ВКТ XX X**

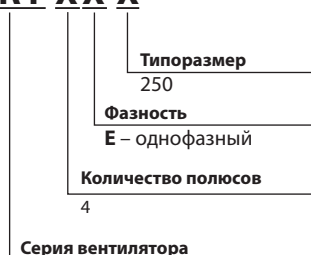

Принадлежности



CPC-1

PC-1-300

PC-1-400

PC-1 H(B)

PCA5E-2-П

PCA5E-2-M

### Технические характеристики

	ВКТ 4Е 250
Напряжение, В/50 Гц	1~230
Потребляемая мощность, Вт	96
Ток, А	0,6
Максимальный расход воздуха, м³/ч	1000
Частота вращения, мин <sup>-1</sup>	1500
Уровень звукового давления на расст. 3 м, дБА	52
Макс. темп. перемещаемого воздуха, °С	200
Защита	IP44

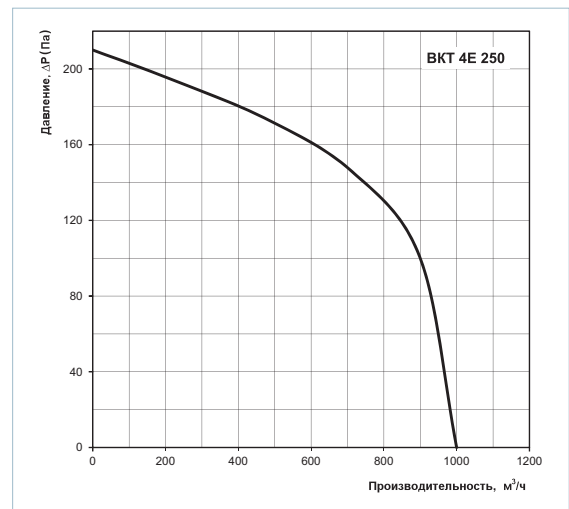

### Габаритные размеры вентилятора

Тип вентилятора	Размеры, мм						Масса, кг
	Ø D	Ø d	H	L	L1	L2	
ВКТ 4Е 250	250	11	434	430	330	323	14,6

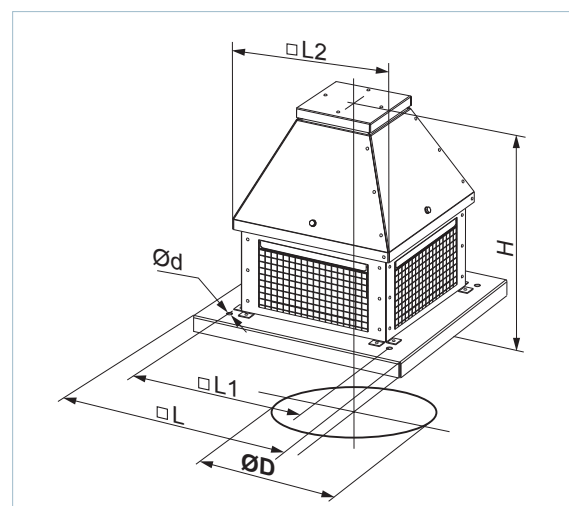

Вариант применения вентилятора ВКТ

## ■ Комплексные решения для осевых вентиляторов

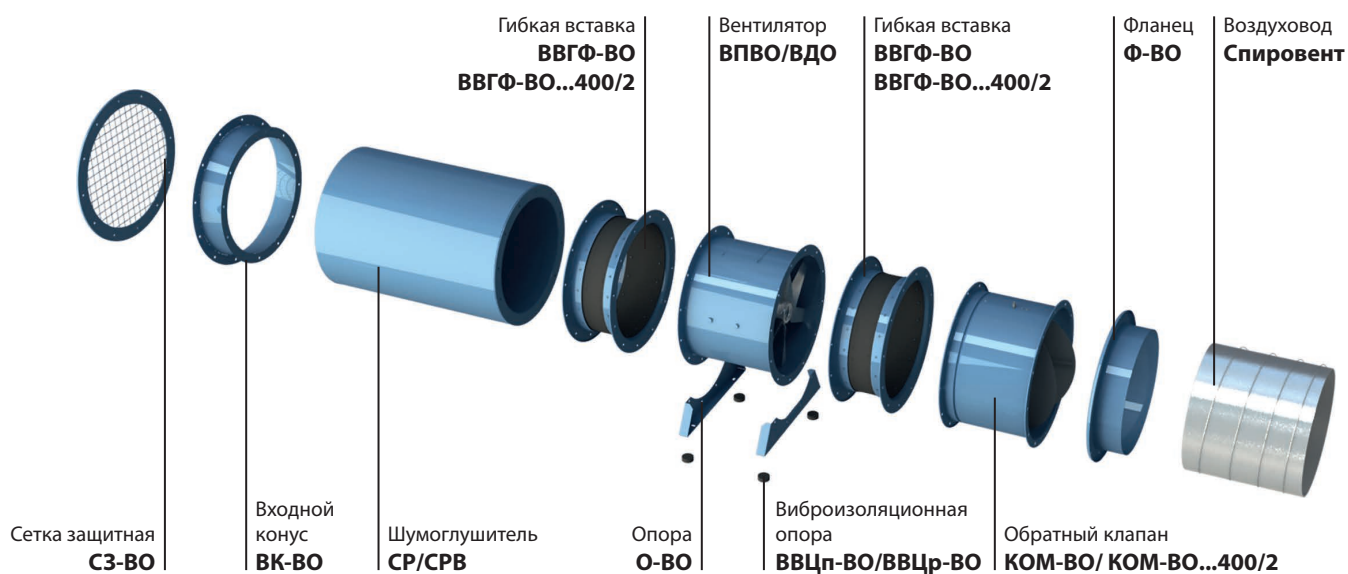

## ■ Пример монтажа осевых вентиляторов на крыше

Система подпора воздуха

Система дымоудаления

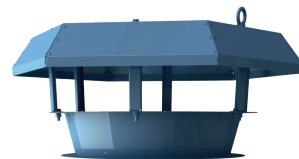
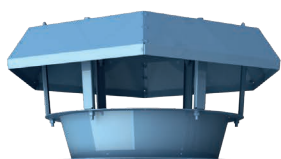

Зонт **З-ВО**

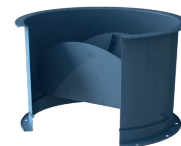

Обратный клапан **КОМ1-ВО**

Обратный клапан **КОМ-ВО...400/2**



Осевой вентилятор **ВПВО**

Вентилятор дымоудаления **ВДО**

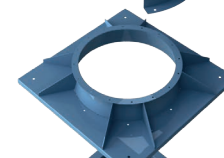
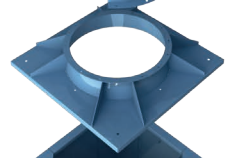

Переходник крышный **ПК-ВО**

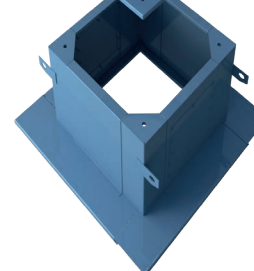
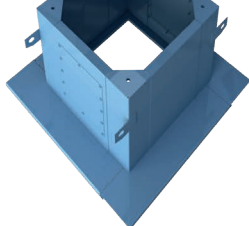

Монтажный короб **СМ-ВО**

### Монтаж вентилятора в сети воздуховодов

Для обеспечения равномерного потока перед вентилятором рекомендуется устанавливать прямолинейный воздуховод с площадью поперечного сечения, равной площади поперечного сечения вентилятора. Длина этого участка должна составлять  $3 \div 4 D$  ( $D$  – внутренний диаметр вентилятора). Длина прямолинейного участка за вентилятором должна составлять  $1,5 \div 2 D$ . Уменьшение рекомендуемых значений длин воздуховодов приводит к снижению создаваемого вентилятором давления и производительности. Для снижения вибрации и шума рекомендуется применять гибкие вставки ВВГФ.

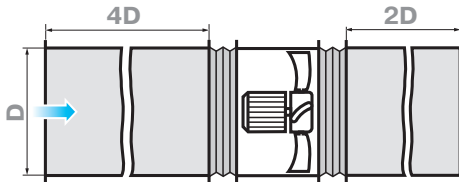

### Монтаж при отсутствии вентиляционной сети перед вентилятором

При отсутствии сети воздуховодов перед осевым вентилятором необходимо обязательно устанавливать входной конус ВК-ВО для улучшения аэродинамических параметров воздушного потока.

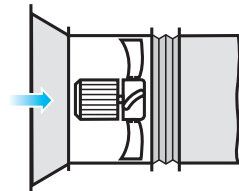

### Монтаж при отсутствии вентиляционной сети после вентилятора

Если осевой вентилятор является конечным устройством в вентиляционной системе (при отсутствии сети воздуховодов после вентилятора), необходимо устанавливать диффузор для снижения скорости и динамического давления вентилятора. За счет снижения скорости выброса воздуха в окружающее пространство существенно снижаются потери «на удар» (пропорционально квадрату уменьшения скорости). Не рекомендуется располагать после вентилятора конфузор.

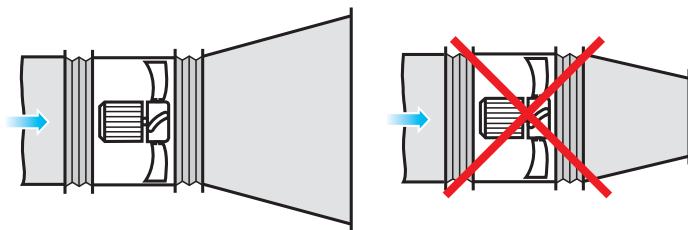

### Монтаж вблизи поворотных участков

При необходимости монтажа вентилятора непосредственно после поворотного участка (колена) рекомендуется использовать поворотный участок с большим радиусом закругления или системой направляющих лопаток внутри него.

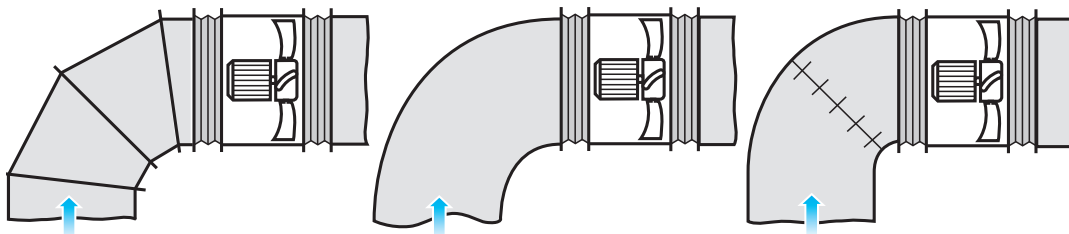

### Монтаж при переходе с одного диаметра на другой

При переходе с меньшего диаметра на больший следует использовать переходной диффузор, в котором величина угла раскрытия не должна превышать  $12^\circ$ .

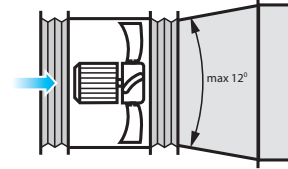

### Монтаж в загроможденном пространстве

Для обеспечения нормальной работы вентилятора в стесненных условиях помещения необходимо обеспечить достаточную удаленность входного и выходного фланцев от пола, стен, громоздкого оборудования и преград.

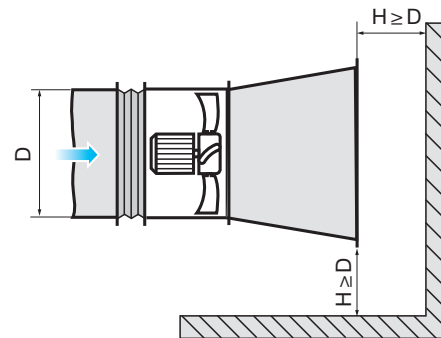
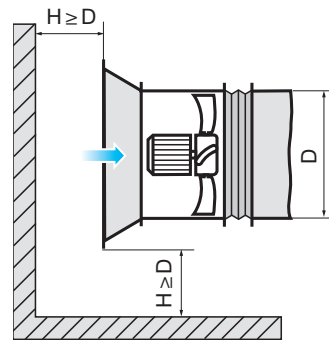

Серия  
**ВЕНТС ВПВО**



Осевые вентиляторы подпора  
производительностью  
до 113 000 м<sup>3</sup>/ч

■ **Применение**

- В системах противодымной защиты зданий в качестве вентилятора подпора для создания избыточного давления в лестничные клетки, тамбур-шлюзы и шахты лифтов, что позволяет предотвратить проникновение дыма в эти помещения, обеспечивает защиту людей на путях эвакуации от воздействия опасных факторов пожара, а также создает возможность проведения работ по борьбе с пожаром;  
- в системах общеобменной вентиляции производственных, общественных и жилых зданий.

■ **Конструкция**

Металлический корпус вентилятора с выкатанными фланцами обеспечивает высокую жесткость и минимальные зазоры между корпусом и лопатками. На корпусе вентилятора предусмотрен ревизионный люк. Все элементы корпуса покрыты порошковой краской для защиты от внешних воздействий. Вес вентиляторов может отличаться от заявленного в каталоге и зависит от применяемых комплектующих (двигатель, клеммная коробка и т. д.).

■ **Двигатель**

Вентиляторы оснащены трехфазными (400 В/50 Гц) односкоростными 2-, 4- или 6-полюсными двигателями.

Двигатель с классом энергоэффективности IE3 по запросу.

Класс защиты двигателя – IP55.

■ **Крыльчатка**

В зависимости от типоразмера и требуемой производительности в вентиляторах применяются рабочие колеса с 6 или 8 лопатками и углом наклона от 20° до 50° с шагом от 2,5 до 5°, что позволяет подобрать вентилятор максимально близко к заданной рабочей точке. Лопатки особой формы обеспечивают высокую эффективность вентилятора (КПД) при низком уровне шума. Крыльчатка динамически сбалансирована. Небольшая масса и низкий момент инерции рабочего колеса способствуют быстрому запуску вентилятора. Лопатки вентилятора могут быть изготовлены из:

- ПАГ – укрепленный стекловолокном полиамид;
- АЛ – алюминий.

Материал лопаток необходимо указывать в заказе вентилятора.

■ **Монтаж**

Вентилятор устанавливается на любую ровную поверхность или непосредственно в вентиляционный канал. Возможна установка вентилятора в горизонтальном или вертикальном положении. При монтаже вентилятора в воздушном канале соединение с воздуховодами осуществляется с помощью фланцев. Для напольного, настенного или потолочного монтажа вентилятора применяются опоры О-ВО (не входят в комплект поставки, приобретаются отдельно). Могут устанавливаться на кровлях зданий для обеспечения прямой подачи наружного воздуха в лестничные зоны.



## ■ Условные обозначения

	Корпус	Двигатель	Крыльчатка	Исполнение
<b>ВПВО:</b> вентилятор подпора воздуха осевой	630	К-2Д/5,5	8/35/АЛ	U1-К
<b>Типоразмер (диаметр канала), мм</b>				
<b>Исполнение корпуса:</b> _: стандартный корпус; <b>К:</b> укороченный корпус				
<b>Число полюсов двигателя</b>				
<b>Фазность двигателя:</b> <b>Е:</b> однофазный; <b>Д:</b> трехфазный				
<b>Мощность двигателя, кВт</b>				
<b>Число лопаток крыльчатки, шт.</b>				
<b>Угол установки лопаток, °</b>				
<b>Материал лопаток:</b> <b>ПАГ:</b> укрепленный стекловолокном полиамид <b>АЛ:</b> алюминий				
<b>Климатическое исполнение:</b> <b>У:</b> умеренный климат (-40...+40 °С) <b>ХЛ:</b> холодный климат (-60...+40 °С) <b>УХЛ:</b> умеренный и холодный климат (-60...+40 °С) <b>Т:</b> тропический климат (-10...+50 °С) <b>М:</b> морской умеренно-холодный климат (-40...+40 °С) <b>О:</b> общеклиматическое исполнение (кроме морского) (-60...+50 °С) <b>ОМ:</b> общеклиматическое морское исполнение (-40...+40 °С) <b>В:</b> всеклиматическое исполнение (-60...+50 °С)				
<b>Категория размещения:</b> <b>1:</b> на открытом воздухе <b>2:</b> под навесом или в помещении, где условия такие же, как на открытом воздухе, за исключением солнечной радиации, атмосферных осадков <b>3:</b> в закрытом помещении без искусственного регулирования климатических условий <b>4:</b> в закрытом помещении с искусственным регулированием климатических условий (вентиляция, отопление) <b>5:</b> в помещениях с повышенной влажностью, без искусственного регулирования климатических условий				
<b>Наличие клеммной коробки:</b> _: электроподключение через клеммную коробку на двигателе <b>К:</b> выносная клеммная коробка на корпусе вентилятора				

■ Технические характеристики

Типоразмер	Число полюсов	Напряжение, В/50 Гц	Модель вентилятора с алюминиевой крыльчаткой (АЛ)	Модель вентилятора с крыльчаткой из укрепленного стекловолокном полиамида (ПАГ)	Установочная мощность двигателя $N_u$ , кВт	Частота вращения, мин <sup>-1</sup>	Количество лопастей	Угол наклона лопастей, °	Масса, кг	Длина L, мм	Номер графика
400	4	3~400	ВПВО-400-4Д/0,12-6/30/АЛ	ВПВО-400-4Д/0,12-6/30/ПАГ	0,12	1440	6	30	19,5	350	①
			ВПВО-400-4Д/0,18-6/35/АЛ	ВПВО-400-4Д/0,18-6/35/ПАГ	0,18	1440	6	35	19,8	350	②
			ВПВО-400-4Д/0,18-6/40/АЛ	ВПВО-400-4Д/0,18-6/40/ПАГ	0,18	1440	6	40	19,8	350	③
			ВПВО-400-4Д/0,25-6/45/АЛ	ВПВО-400-4Д/0,25-6/45/ПАГ	0,25	1440	6	45	23,2	350	④
			ВПВО-400-4Д/0,37-8/45/АЛ	ВПВО-400-4Д/0,37-8/45/ПАГ	0,37	1440	8	45	23,9	350	⑤

■ Аэродинамические характеристики

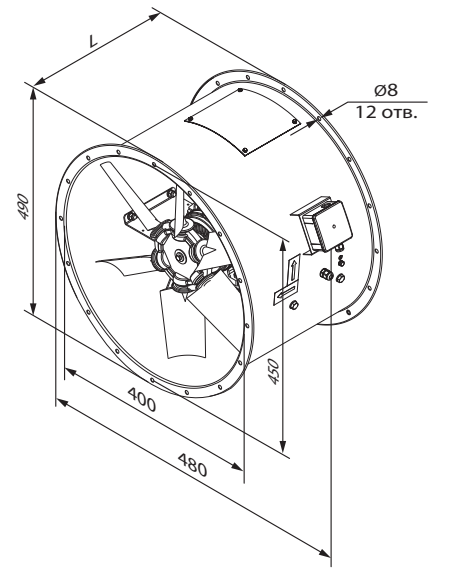
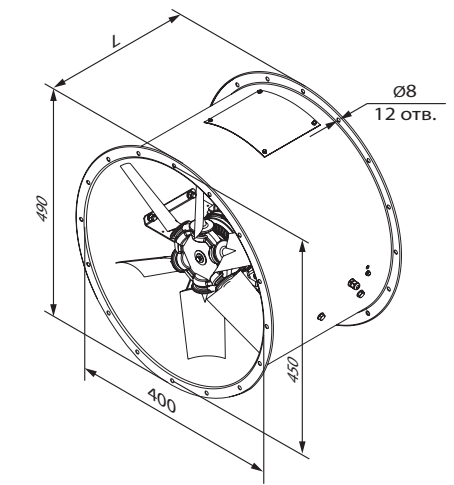
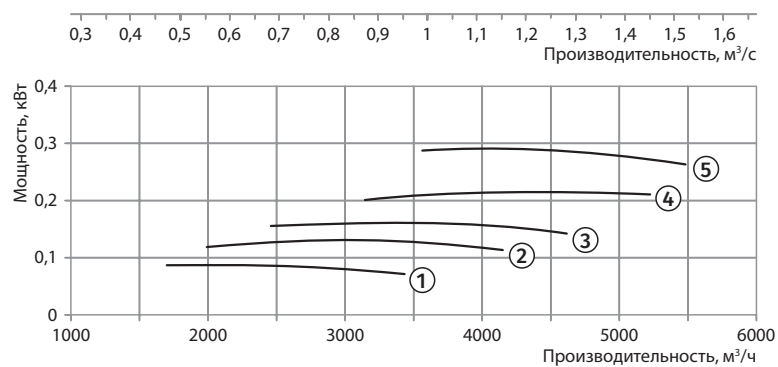
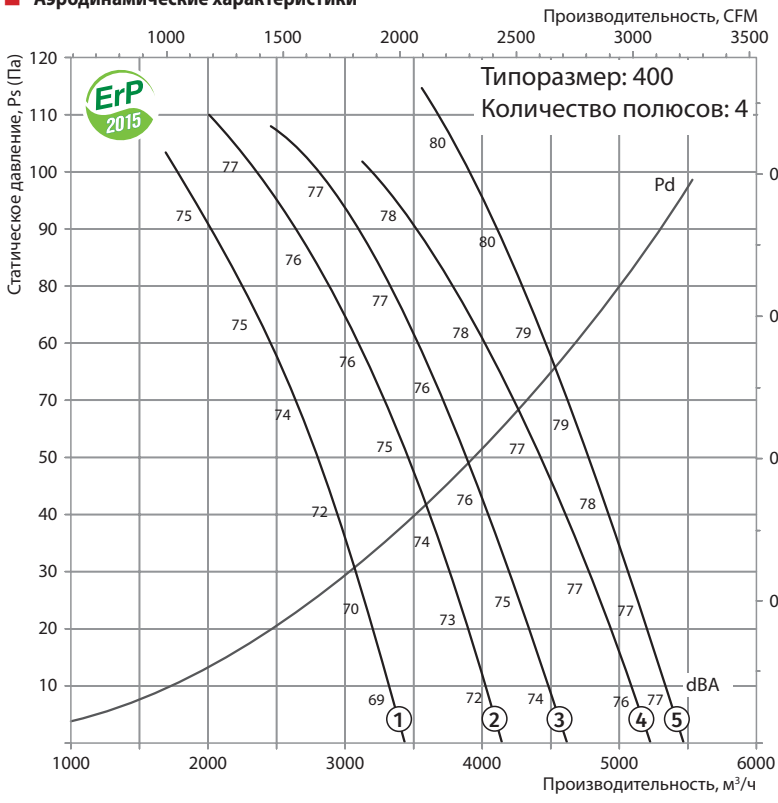

**Технические характеристики**

Типоразмер	Число полюсов	Напряжение, В/50 Гц	Модель вентилятора с алюминиевой крыльчаткой (АЛ)	Модель вентилятора с крыльчаткой из укрепленного стекловолокном полиамида (ПАГ)	Установочная мощность двигателя $P_u$ , кВт	Частота вращения, мин <sup>-1</sup>	Количество лопастей	Угол наклона лопастей, °	Масса, кг	Длина L, мм	Номер графика
400	2	3~400	-	ВПВО-400-2Д/0,55-6/25/ПАГ	0,55	2880	6	25	23,4	350	①
			ВПВО-400-2Д/0,75-6/30/АЛ	ВПВО-400-2Д/0,75-6/30/ПАГ	0,75	2880	6	30	26,5	350 (450*)	②
			ВПВО-400-2Д/1,1-6/35/АЛ	ВПВО-400-2Д/1,1-6/35/ПАГ	1,1	2880	6	35	27,0	450	③
			ВПВО-400-2Д/1,5-6/40/АЛ	ВПВО-400-2Д/1,5-6/40/ПАГ	1,5	2880	6	40	32,5	450	④
			ВПВО-400-2Д/2,2-6/45/АЛ	ВПВО-400-2Д/2,2-6/45/ПАГ	2,2	2880	6	45	34,5	450	⑤
			ВПВО-400-2Д/2,2-8/45/АЛ	ВПВО-400-2Д/2,2-8/45/ПАГ	2,2	2880	8	45	35,0	450	⑥

\*С двигателем энергоэффективностью IE3

**Аэродинамические характеристики**

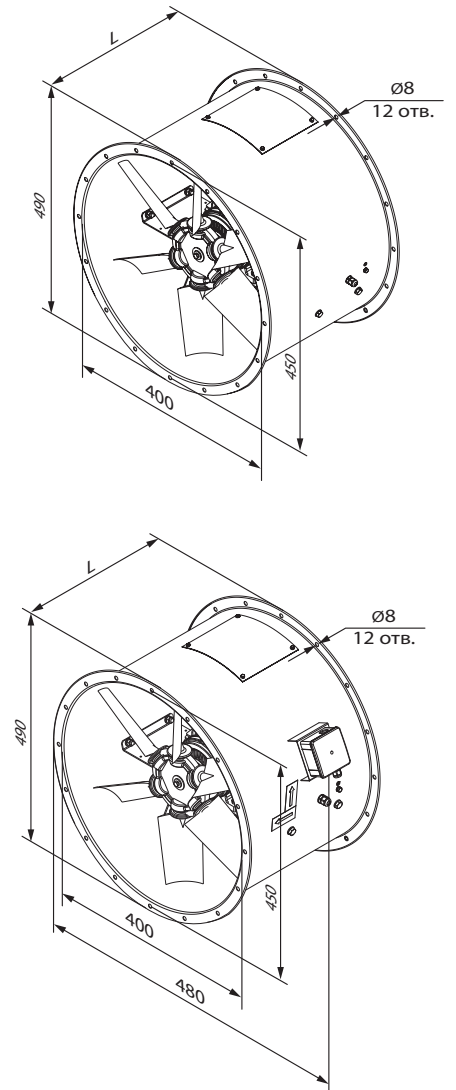
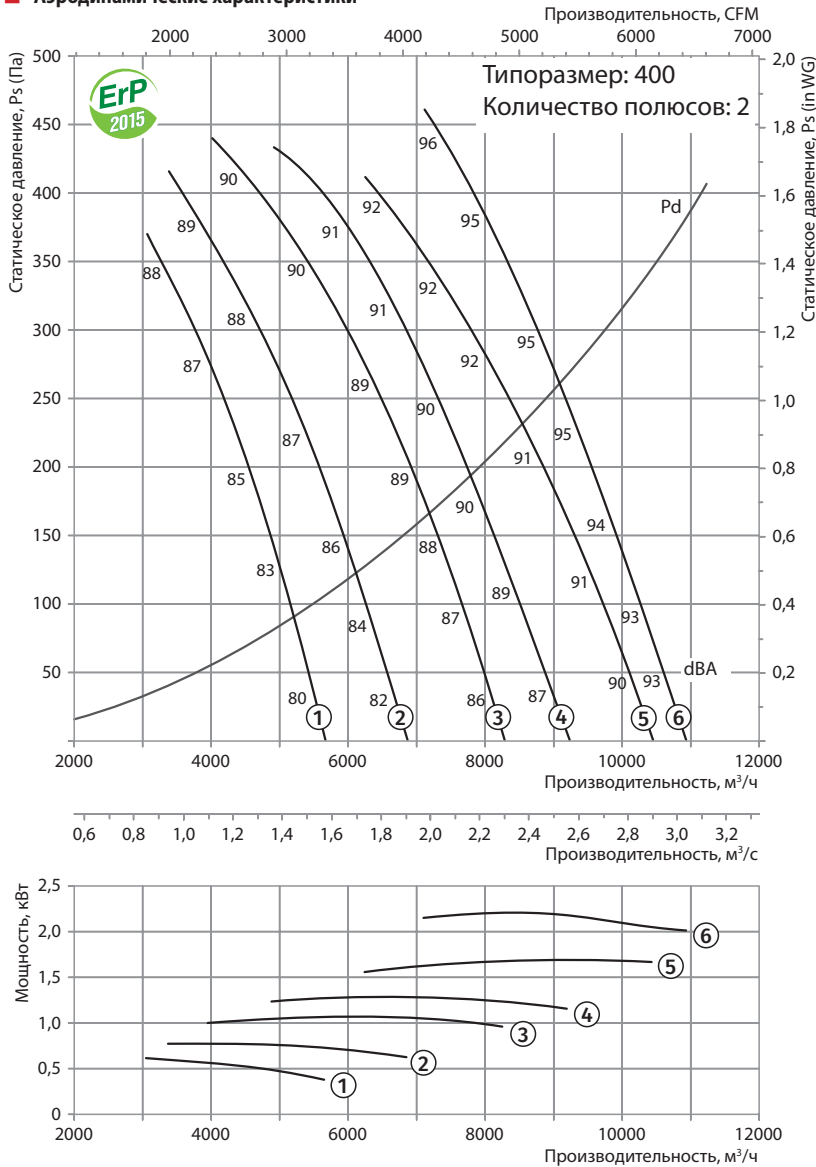

■ Технические характеристики

Типоразмер	Число полюсов	Напряжение, В/50 Гц	Модель вентилятора с алюминиевой крыльчаткой (АЛ)	Модель вентилятора с крыльчаткой из укрепленного стекловолокном полиамида (ПАГ)	Установочная мощность двигателя $N_u$ , кВт	Частота вращения, мин <sup>-1</sup>	Количество лопастей	Угол наклона лопастей, °	Масса, кг	Длина L, мм	Номер графика
450	4	3~400	-	ВПВО-450-4Д/0,12-6/25/ПАГ	0,12	1440	6	25	29,1	350	①
			ВПВО-450-4Д/0,18-6/30/АЛ	ВПВО-450-4Д/0,18-6/30/ПАГ	0,18	1440	6	30	29,4	350	②
			ВПВО-450-4Д/0,25-6/35/АЛ	ВПВО-450-4Д/0,25-6/35/ПАГ	0,25	1440	6	35	32,8	350	③
			ВПВО-450-4Д/0,25-6/40/АЛ	ВПВО-450-4Д/0,25-6/40/ПАГ	0,25	1440	6	40	32,8	350	④
			ВПВО-450-4Д/0,37-6/45/АЛ	ВПВО-450-4Д/0,37-6/45/ПАГ	0,37	1440	6	45	33	350	⑤
			ВПВО-450-4Д/0,55-8/45/АЛ	ВПВО-450-4Д/0,55-8/45/ПАГ	0,55	1440	8	45	36,6	350 (450*)	⑥

\*С двигателем энергоэффективностью IE3

■ Аэродинамические характеристики

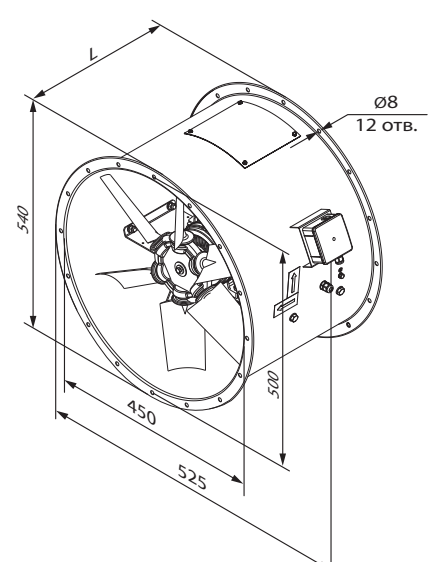
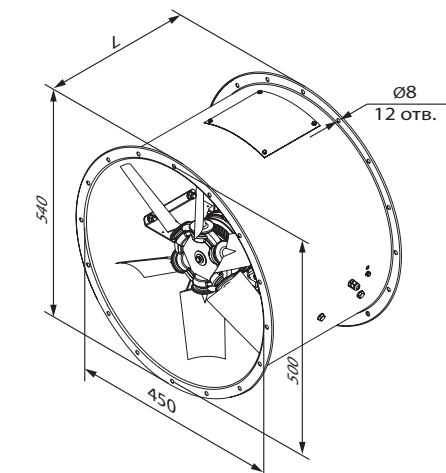
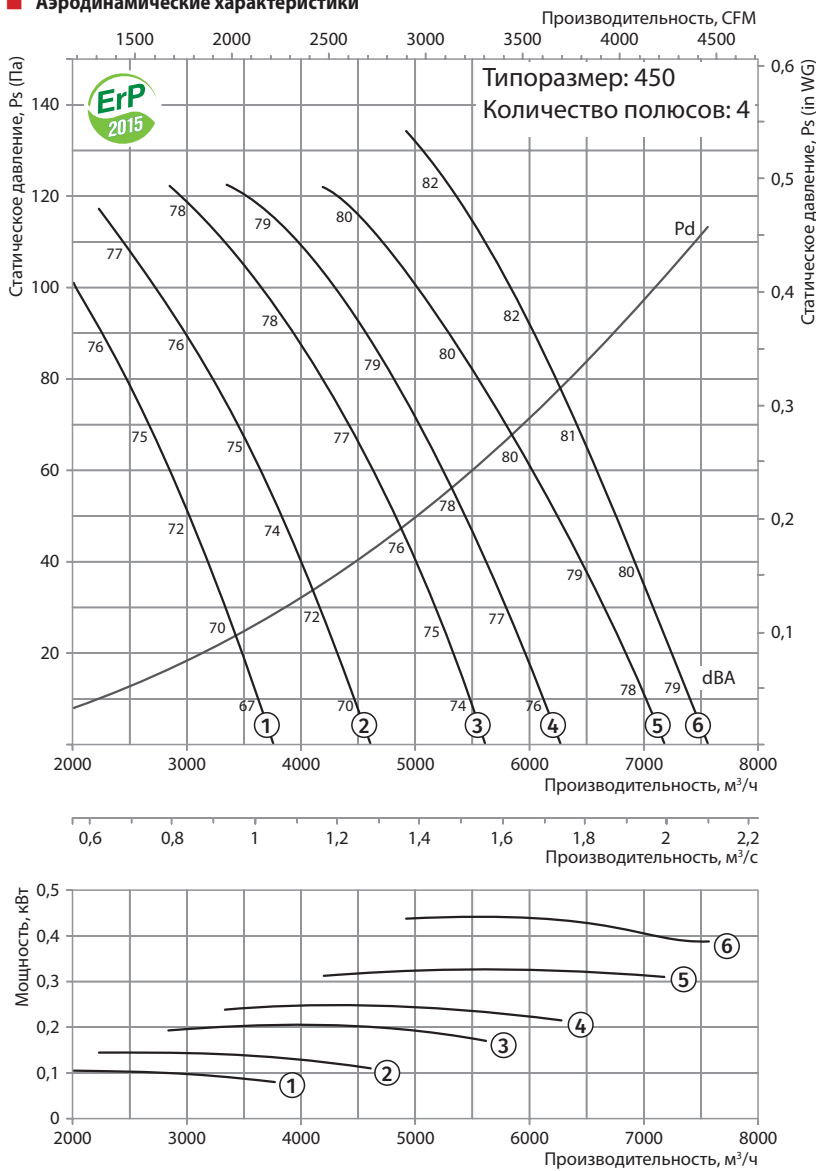

**Технические характеристики**

Типоразмер	Число полюсов	Напряжение, В/50 Гц	Модель вентилятора с алюминиевой крыльчаткой (АЛ)	Модель вентилятора с крыльчаткой из укрепленного стекловолокном полиамида (ПАГ)	Установочная мощность двигателя $N_u$ , кВт	Частота вращения, $min^{-1}$	Количество лопастей	Угол наклона лопастей, °	Масса, кг	Длина L, мм	Номер графика
450	2	3~400	-	ВПВО-450-2Д/0,75-6/25/ПАГ	0,75	2880	6	25	36,1	350 (450*)	①
			ВПВО-450-2Д/1,1-6/30/АЛ	ВПВО-450-2Д/1,1-6/30/ПАГ	1,1	2880	6	30	36,6	450	②
			ВПВО-450-2Д/1,5-6/35/АЛ	ВПВО-450-2Д/1,5-6/35/ПАГ	1,5	2880	6	35	42,1	450	③
			ВПВО-450-2Д/2,2-6/40/АЛ	ВПВО-450-2Д/2,2-6/40/ПАГ	2,2	2880	6	40	44,1	450	④
			ВПВО-450-2Д/3-8/40/АЛ	ВПВО-450-2Д/3-8/40/ПАГ	3	2880	8	40	53,6	450 (550*)	⑤
			ВПВО-450-2Д/4-8/45/АЛ	ВПВО-450-2Д/4-8/45/ПАГ	4	2880	8	45	63,7	550	⑥

\*С двигателем энергоэффективностью IE3

**Аэродинамические характеристики**

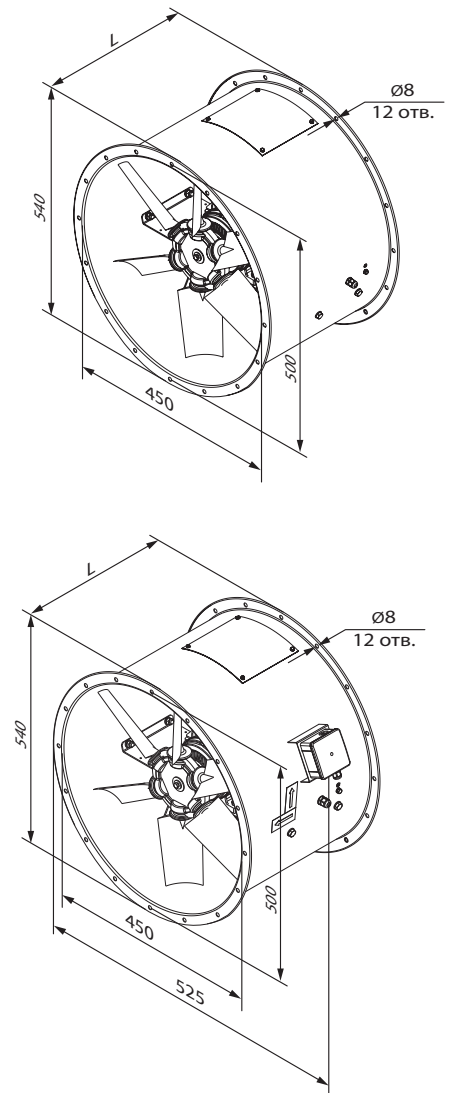
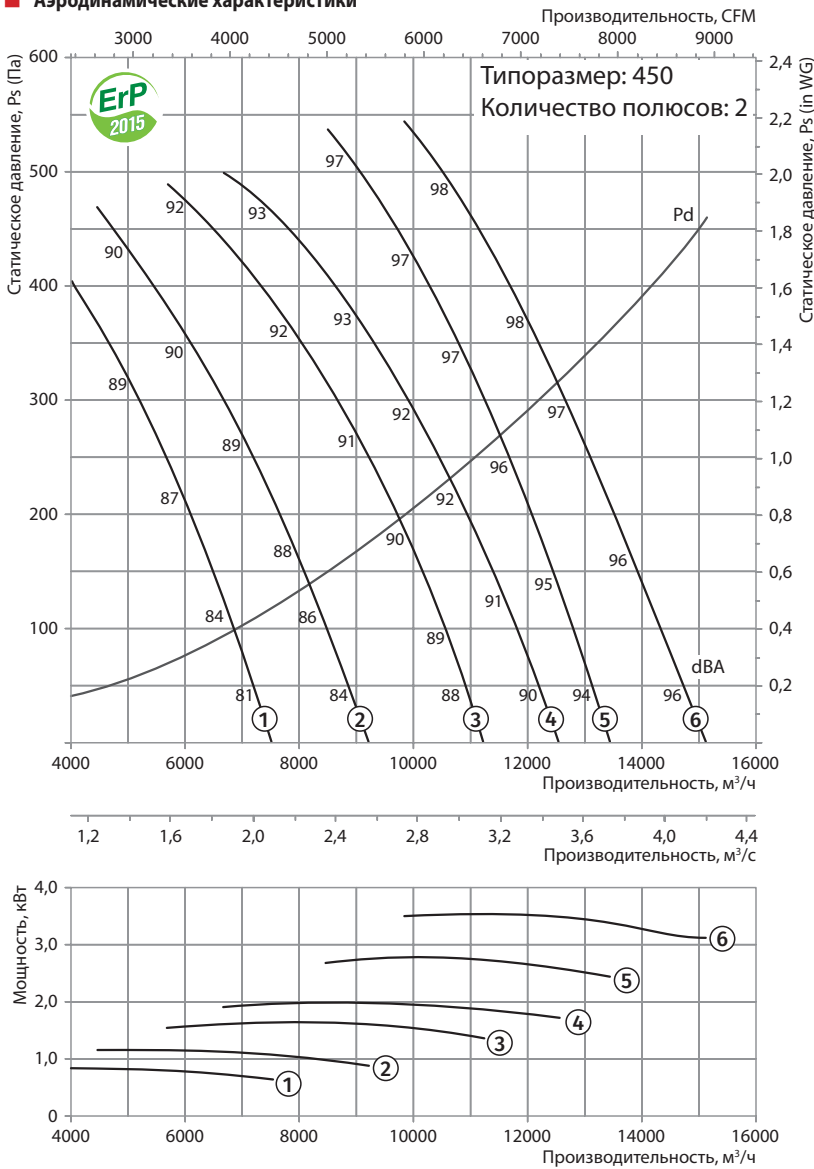

ВПВО-450-2

■ Технические характеристики

Типоразмер	Число полюсов	Напряжение, В/50 Гц	Модель вентилятора с алюминиевой крыльчаткой (АЛ)	Модель вентилятора с крыльчаткой из укрепленного стекловолокном полиамида (ПАГ)	Установочная мощность двигателя $N_u$ , кВт	Частота вращения, мин <sup>-1</sup>	Количество лопастей	Угол наклона лопастей, °	Масса, кг	Длина L, мм	Номер графика
500	4	3~400	-	ВПВО-500-4Д/0,18-6/25/ПАГ	0,18	1440	6	25	61,5	350	①
			ВПВО-500-4Д/0,25-6/30/АЛ	ВПВО-500-4Д/0,25-6/30/ПАГ	0,25	1440	6	30	61,7	350	②
			ВПВО-500-4Д/0,37-6/35/АЛ	ВПВО-500-4Д/0,37-6/35/ПАГ	0,37	1440	6	35	64,8	350	③
			ВПВО-500-4Д/0,37-6/40/АЛ	ВПВО-500-4Д/0,37-6/40/ПАГ	0,37	1440	6	40	64,8	350	④
			ВПВО-500-4Д/0,55-6/45/АЛ	ВПВО-500-4Д/0,55-6/45/ПАГ	0,55	1440	6	45	65,6	450	⑤
			ВПВО-500-4Д/0,75-8/45/АЛ	ВПВО-500-4Д/0,75-8/45/ПАГ	0,75	1440	8	45	71,4	450	⑥

■ Аэродинамические характеристики

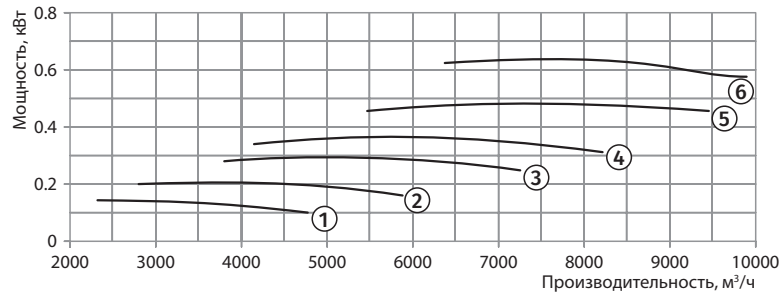
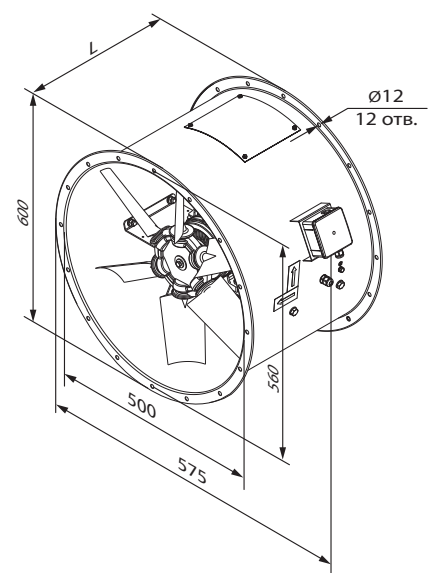
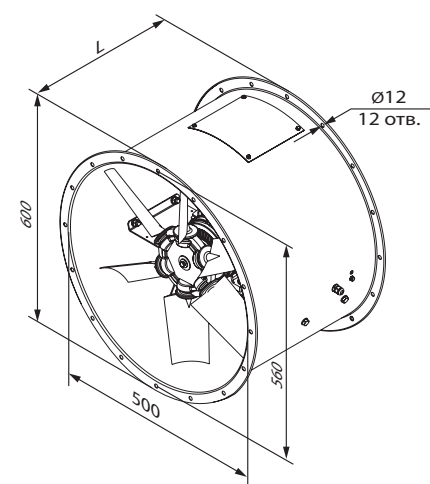
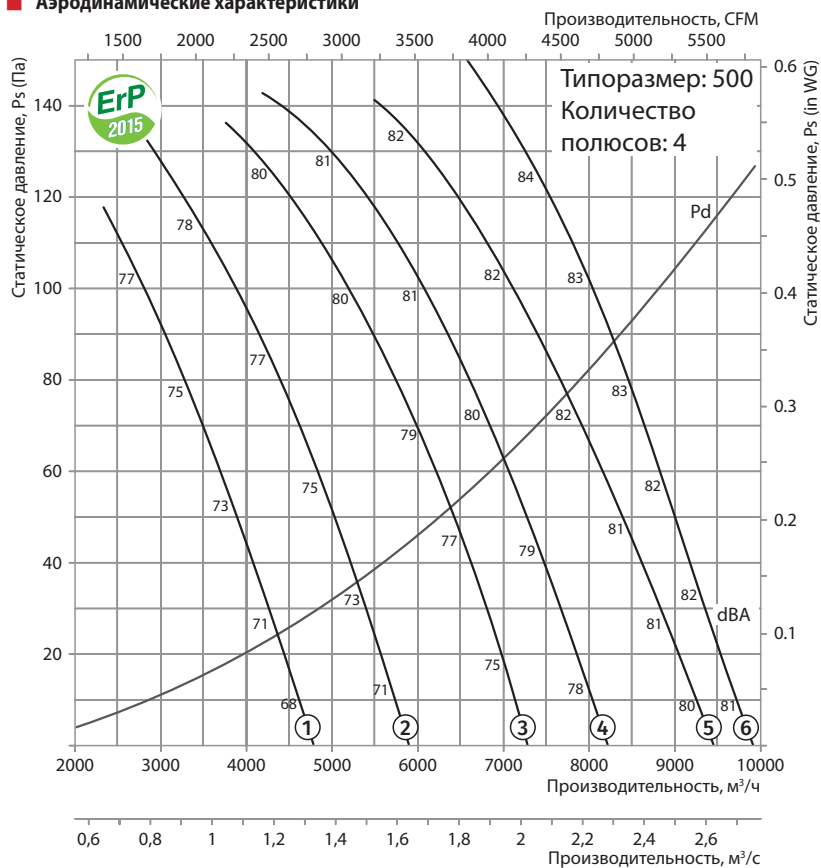

**Технические характеристики**

Типоразмер	Число полюсов	Напряжение, В/50 Гц	Модель вентилятора с алюминиевой крыльчаткой (АЛ)	Модель вентилятора с крыльчаткой из укрепленного стекловолокном полиамида (ПАГ)	Установочная мощность двигателя N <sub>y</sub> , кВт	Частота вращения, мин <sup>-1</sup>	Количество лопастей	Угол наклона лопастей, °	Масса, кг	Длина L, мм	Номер графика
500	2	3~400	-	ВПВО-500-2Д/1,1-6/25/ПАГ	1,1	2880	6	25	48,2	450	①
			ВПВО-500-2Д/1,5-6/30/АЛ	ВПВО-500-2Д/1,5-6/30/ПАГ	1,5	2880	6	30	53,7	450	②
			ВПВО-500-2Д/2,2-6/35/АЛ	ВПВО-500-2Д/2,2-6/35/ПАГ	2,2	2880	6	35	55,7	450	③
			ВПВО-500-2Д/3-8/35/АЛ	ВПВО-500-2Д/3-8/35/ПАГ	3	2880	8	35	65,3	450 (550*)	④
			ВПВО-500-2Д/4-8/40/АЛ	ВПВО-500-2Д/4-8/40/ПАГ	4	2880	8	40	75,4	550	⑤
			ВПВО-500-2Д/5,5-8/45/АЛ	ВПВО-500-2Д/5,5-8/45/ПАГ	5,5	2880	8	45	96,8	550	⑥

\*С двигателем энергоэффективностью IE3

**Аэродинамические характеристики**

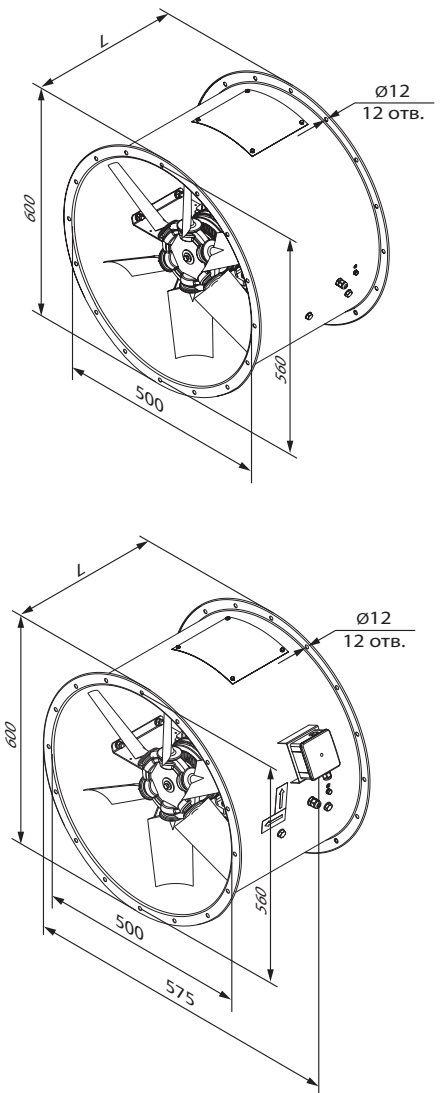
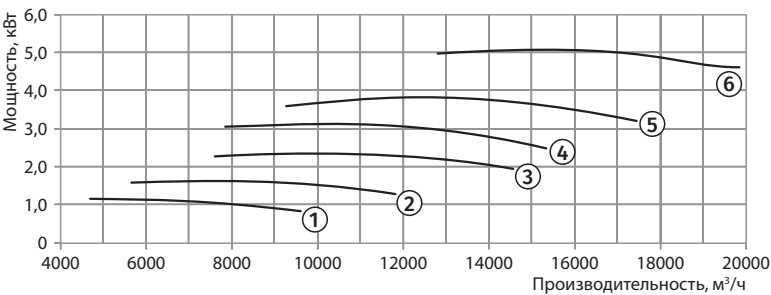
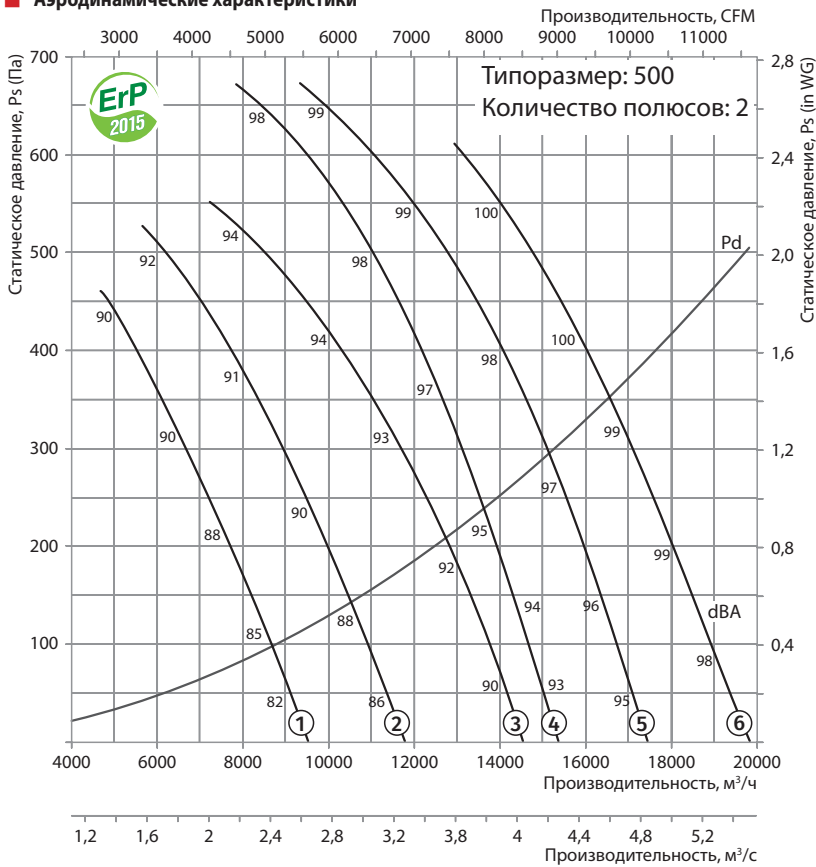

ВПВО-500-2

■ Технические характеристики

Типоразмер	Число полюсов	Напряжение, В/50 Гц	Модель вентилятора с алюминиевой крыльчаткой (АЛ)	Модель вентилятора с крыльчаткой из укрепленного стекловолокном полиамида (ПАГ)	Установочная мощность двигателя Ну, кВт	Частота вращения, мин <sup>-1</sup>	Количество лопастей	Угол наклона лопастей, °	Масса, кг	Длина L, мм	Номер графика
560	4	3~400	-	ВПВО-560-4Д/0,25-6/25/ПАГ	0,25	1440	6	25	61,5	350	①
			ВПВО-560-4Д/0,37-6/30/АЛ	ВПВО-560-4Д/0,37-6/30/ПАГ	0,37	1440	6	30	61,7	350	②
			ВПВО-560-4Д/0,55-6/35/АЛ	ВПВО-560-4Д/0,55-6/35/ПАГ	0,55	1440	6	35	64,8	350 (450*)	③
			ВПВО-560-4Д/0,55-6/40/АЛ	ВПВО-560-4Д/0,55-6/40/ПАГ	0,55	1440	6	40	64,8	350 (450*)	④
			ВПВО-560-4Д/0,75-6/45/АЛ	ВПВО-560-4Д/0,75-6/45/ПАГ	0,75	1440	6	45	65,6	450	⑤
			ВПВО-560-4Д/1,1-8/45/АЛ	ВПВО-560-4Д/1,1-8/45/ПАГ	1,1	1440	8	45	71,4	450	⑥

\*С двигателем энергоэффективностью IE3

■ Аэродинамические характеристики

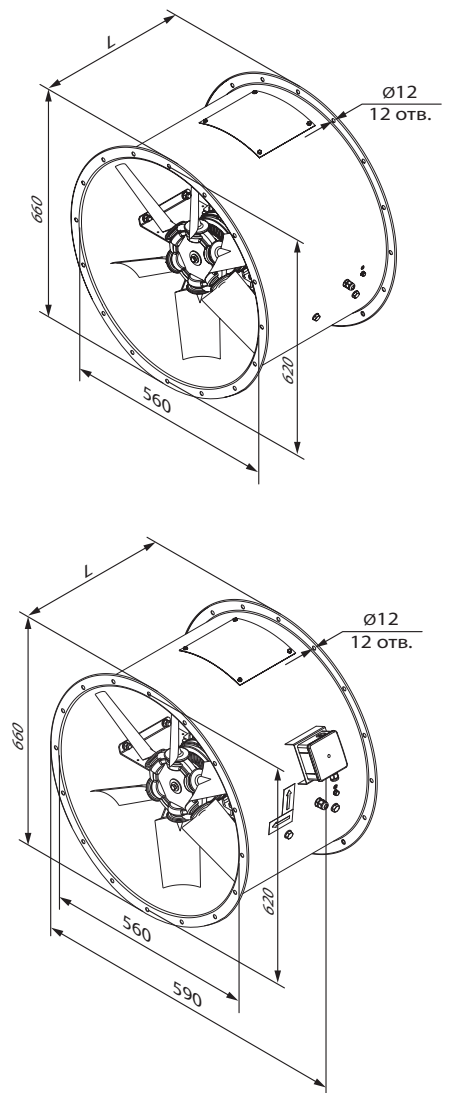
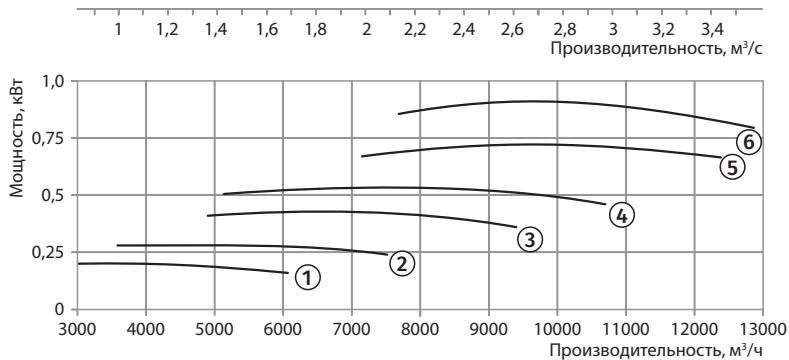
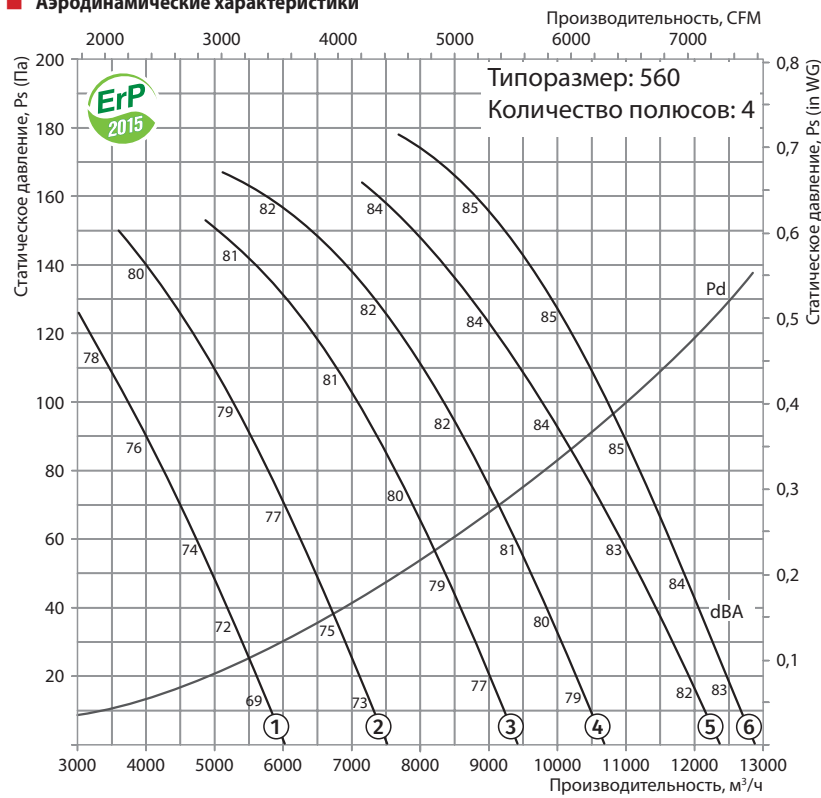



**Технические характеристики**

Типоразмер	Число полюсов	Напряжение, В/50 Гц	Модель вентилятора с алюминиевой крыльчаткой (АЛ)	Модель вентилятора с крыльчаткой из укрепленного стекловолокном полиамида (ПАГ)	Установочная мощность двигателя $N_u$ , кВт	Частота вращения, мин <sup>-1</sup>	Количество лопастей	Угол наклона лопастей, °	Масса, кг	Длина L, мм	Номер графика
560	2	3~400	-	ВПВО-560-2Д/1,5-6/25/ПАГ	1,5	2880	6	25	70,8	450	①
			ВПВО-560-2Д/2,2-6/30/АЛ	ВПВО-560-2Д/2,2/6/30/ПАГ	2,2	2880	6	30	72,8	450	②
			ВПВО-560-2Д/3-8/30/АЛ	ВПВО-560-2Д/3-8/30/ПАГ	3	2880	8	30	82,4	450 (550*)	③
			ВПВО-560-2Д/4-8/35/АЛ	ВПВО-560-2Д/4-8/35/ПАГ	4	2880	8	35	92,5	550	④
			ВПВО-560-2Д/5,5-8/40/АЛ	ВПВО-560-2Д/5,5-8/40/ПАГ	5,5	2880	8	40	113,9	550	⑤
			ВПВО-560-2Д/7,5-8/45/АЛ	ВПВО-560-2Д/7,5-8/45/ПАГ	7,5	2880	8	45	117,9	550 (650*)	⑥

\*С двигателем энергоэффективностью IE3

**Аэродинамические характеристики**

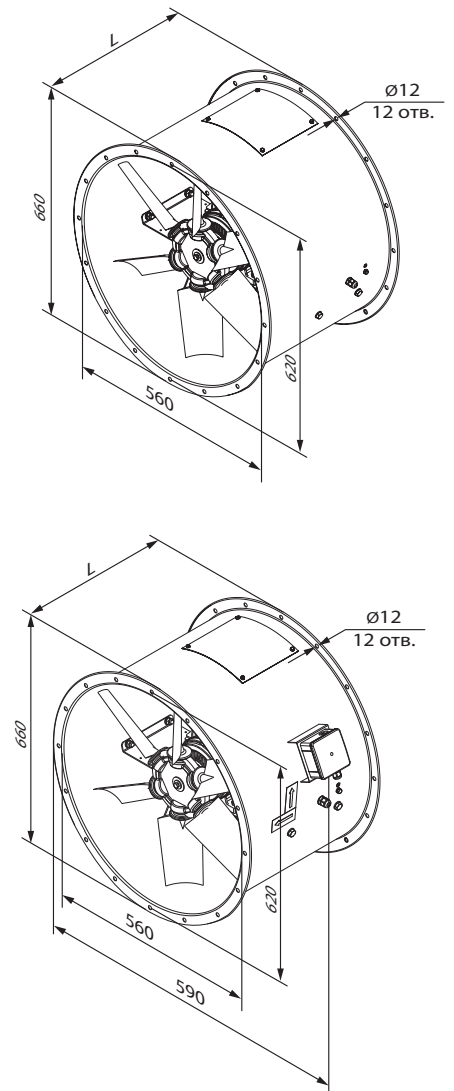
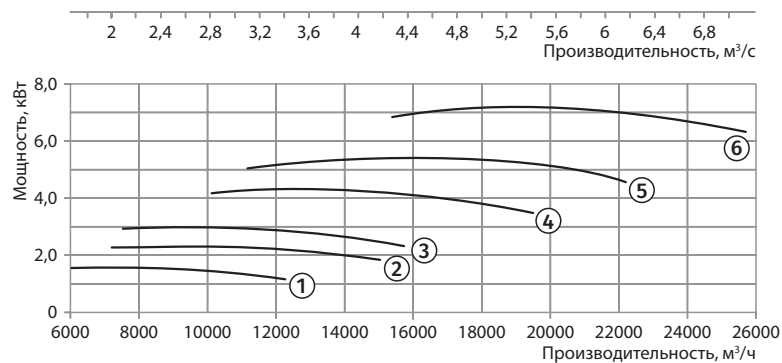
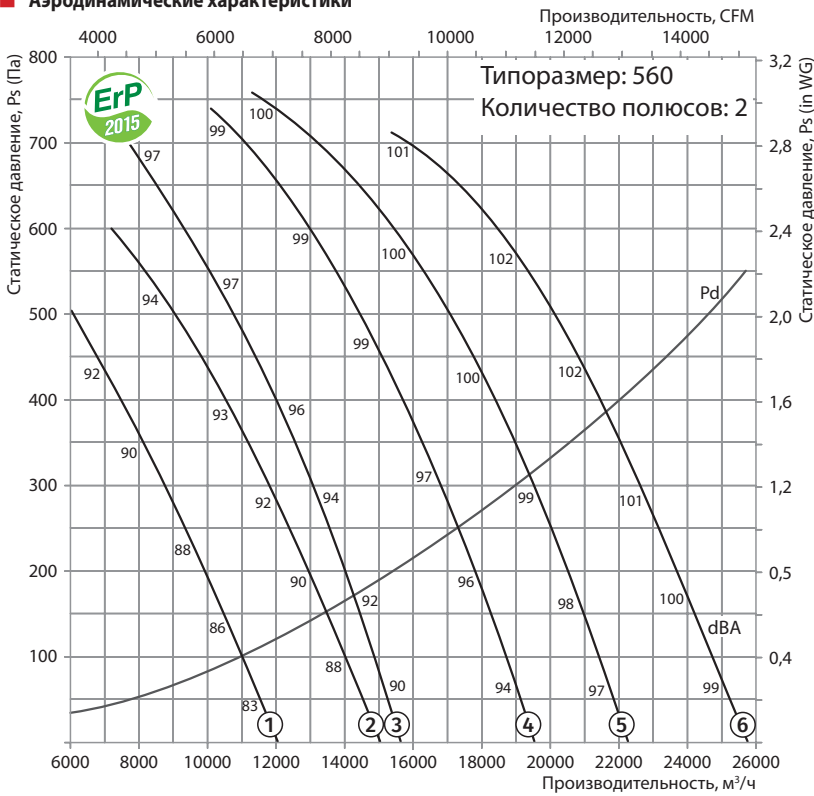

ВПВО-560-2

■ Технические характеристики

Типоразмер	Число полюсов	Напряжение, В/50 Гц	Модель вентилятора с алюминиевой крыльчаткой (АЛ)	Модель вентилятора с крыльчаткой из укрепленного стекловолокном полиамида (ПАГ)	Установочная мощность двигателя $N_u$ , кВт	Частота вращения, мин <sup>-1</sup>	Количество лопастей	Угол наклона лопастей, °	Масса, кг	Длина L, мм	Номер графика
630	4	3~400	-	ВПВО-630-4Д/0,37-8/25/ПАГ	0,37	1440	8	25	67,9	350	①
			ВПВО-630-4Д/0,55-8/30/АЛ	ВПВО-630-4Д/0,55-8/30/ПАГ	0,55	1440	8	30	71	350 (450*)	②
			ВПВО-630-4Д/0,75-8/35/АЛ	ВПВО-630-4Д/0,75-8/35/ПАГ	0,75	1440	8	35	71,8	450	③
			ВПВО-630-4Д/1,1-8/40/АЛ	ВПВО-630-4Д/1,1-8/40/ПАГ	1,1	1440	8	40	77	450	④
			ВПВО-630-4Д/1,5-6/32,5/АЛ	ВПВО-630-4Д/1,5-6/32,5/ПАГ	1,5	1440	6	32,5	81,1	450	⑤
			ВПВО-630-4Д/1,5-8/45/АЛ	ВПВО-630-4Д/1,5-8/45/ПАГ	1,5	1440	8	45	80	450	⑥
			ВПВО-630-4Д/1,5-6/37,5/АЛ	ВПВО-630-4Д/1,5-6/37,5/ПАГ	1,5	1440	6	37,5	81,1	450	⑦
			ВПВО-630-4Д/2,2-6/40/АЛ	ВПВО-630-4Д/2,2-6/40/ПАГ	2,2	1440	6	40	83,2	450 (550*)	⑧
			ВПВО-630-4Д/2,2-6/45/АЛ	ВПВО-630-4Д/2,2-6/45/ПАГ	2,2	1440	6	45	83,2	450 (550*)	⑨

\*С двигателем энергоэффективностью IE3

■ Аэродинамические характеристики

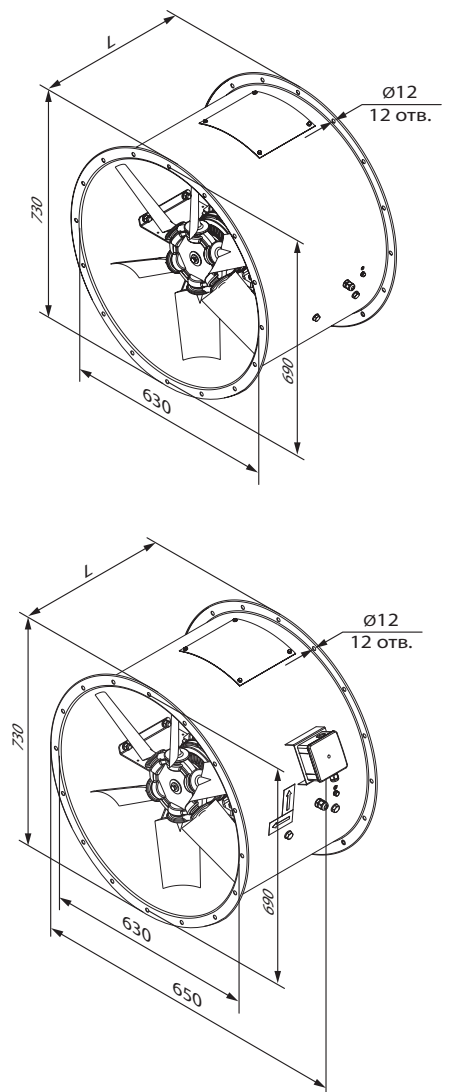
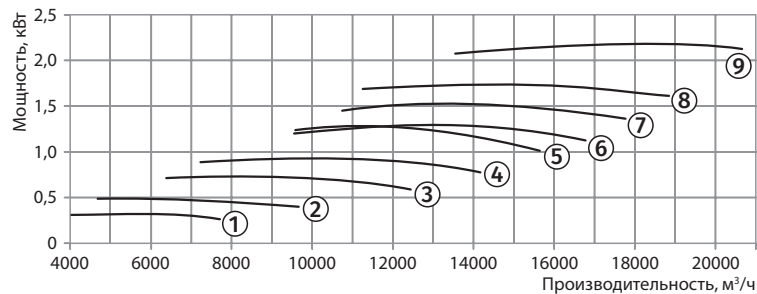
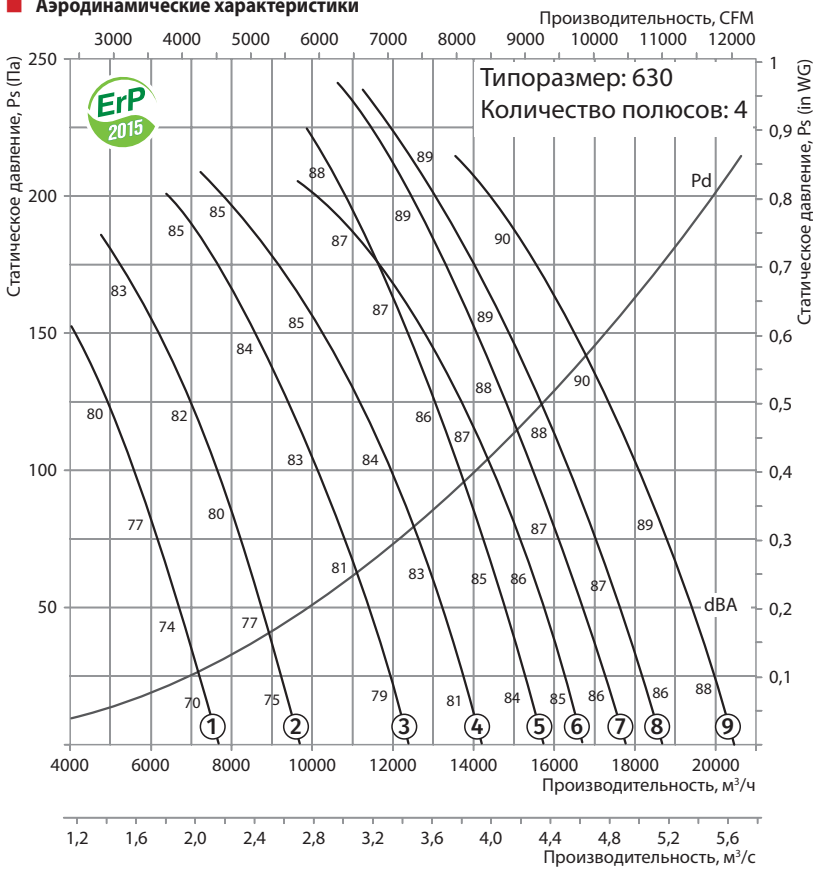

**Технические характеристики**

Типоразмер	Число полюсов	Напряжение, В/50 Гц	Модель вентилятора с алюминиевой крыльчаткой (АЛ)	Модель вентилятора с крыльчаткой из укрепленного стекловолокном полиамида (ПАГ)	Установочная мощность двигателя $N_u$ , кВт	Частота вращения, мин <sup>-1</sup>	Количество лопастей	Угол наклона лопастей, °	Масса, кг	Длина L, мм	Номер графика
630	2	3~400	-	ВПВО-630-2Д/3-8/25/ПАГ	3	2880	8	25	88	450 (550*)	①
			ВПВО-630-2Д/4-8/30/АЛ	ВПВО-630-2Д/4-8/30/ПАГ	4	2880	8	30	98,1	550	②
			ВПВО-630-2Д/5,5-8/35/АЛ	ВПВО-630-2Д/5,5-8/35/ПАГ	5,5	2880	8	35	119,5	550	③
			ВПВО-630-2Д/7,5-8/40/АЛ	ВПВО-630-2Д/7,5-8/40/ПАГ	7,5	2880	8	40	123,5	550 (650*)	④
			ВПВО-630-2Д/9,2-6/30/АЛ	ВПВО-630-2Д/9,2-6/30/ПАГ	9,2	2880	6	30	130,1	650	⑤
			ВПВО-630-2Д/11-6/32,5/АЛ	ВПВО-630-2Д/11-6/32,5/ПАГ	11	2880	6	32,5	154,1	650 (750*)	⑥
			ВПВО-630-2Д/11-6/35/АЛ	ВПВО-630-2Д/11-6/35/ПАГ	11	2880	6	35	154,1	650 (750*)	⑦
			ВПВО-630-2Д/15-6/37,5/АЛ	ВПВО-630-2Д/15-6/37,5/ПАГ	15	2880	6	37,5	166,7	750	⑧
			ВПВО-630-2Д/15-6/40/АЛ	ВПВО-630-2Д/15-6/40/ПАГ	15	2880	6	40	166,7	750	⑨
			ВПВО-630-2Д/18,5-6/45/АЛ	ВПВО-630-2Д/18,5-6/45/ПАГ	18,5	2880	6	45	179,8	750	⑩

\*С двигателем энергоэффективностью IE3

**Аэродинамические характеристики**

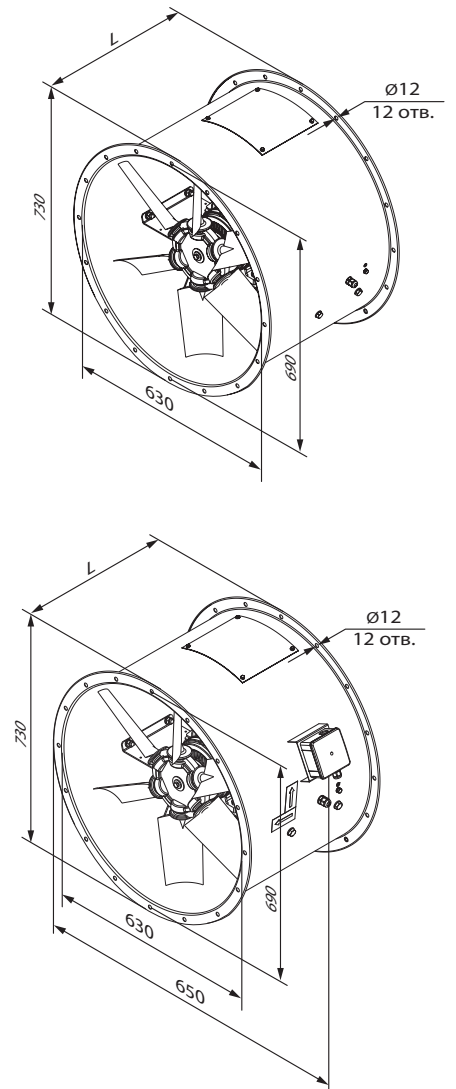
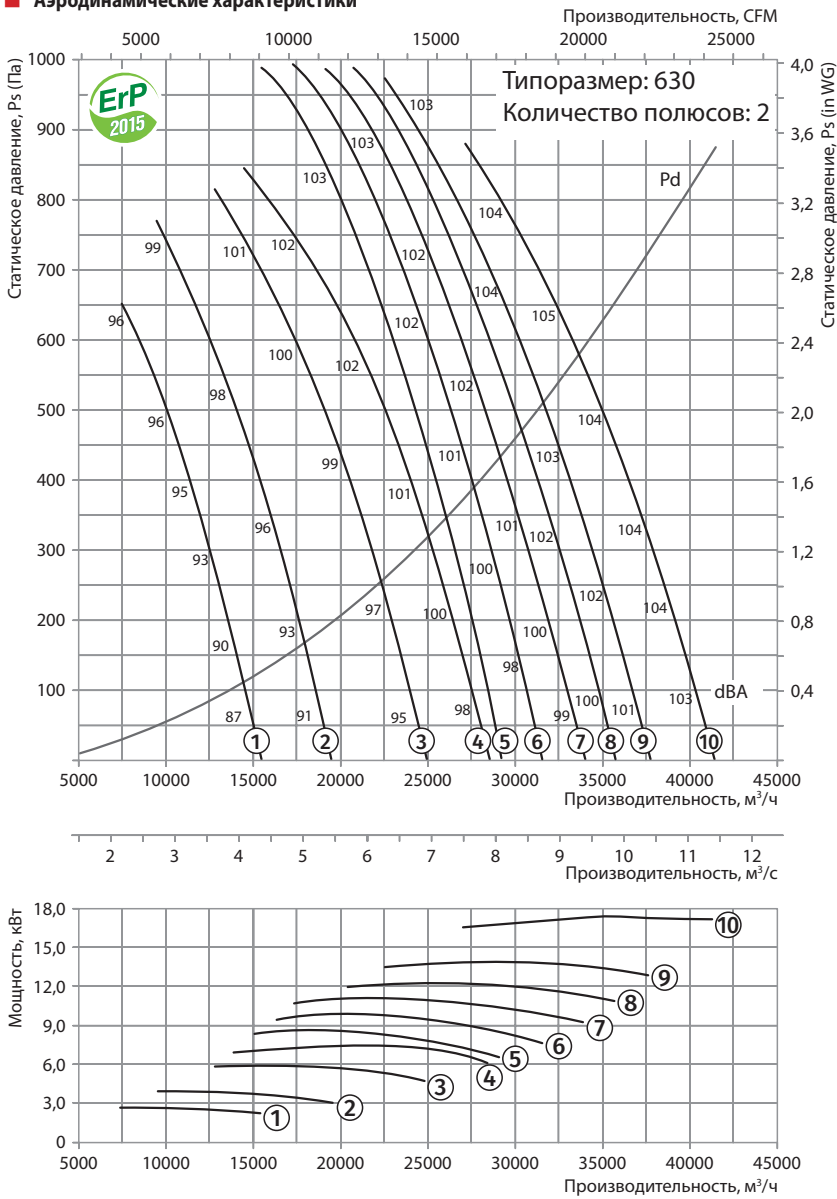

ВПВО-630-2

■ Технические характеристики

Типоразмер	Число полюсов	Напряжение, В/50 Гц	Модель вентилятора с алюминиевой крыльчаткой (АЛ)	Модель вентилятора с крыльчаткой из укрепленного стекловолокном полиамида (ПАГ)	Установочная мощность двигателя $N_u$ , кВт	Частота вращения, $min^{-1}$	Количество лопастей	Угол наклона лопастей, °	Масса, кг	Длина L, мм	Номер графика
710	4	3~400	ВПВО-710-4Д/0,75-6/20/АЛ	ВПВО-710-4Д/0,75-6/20/ПАГ	0,75	1440	6	20	99,1	450	①
			ВПВО-710-4Д/1,1-6/25/АЛ	ВПВО-710-4Д/1,1-6/25/ПАГ	1,1	1440	6	25	104,3	450	②
			ВПВО-710-4Д/1,5-6/30/АЛ	ВПВО-710-4Д/1,5-6/30/ПАГ	1,5	1440	6	30	107,3	450	③
			ВПВО-710-4Д/2,2-6/32,5/АЛ	ВПВО-710-4Д/2,2-6/32,5/ПАГ	2,2	1440	6	32,5	109,4	450 (550*)	④
			ВПВО-710-4Д/2,2-6/35/АЛ	ВПВО-710-4Д/2,2-6/35/ПАГ	2,2	1440	6	35	109,4	450 (550*)	⑤
			ВПВО-710-4Д/2,2-6/37,5/АЛ	ВПВО-710-4Д/2,2-6/37,5/ПАГ	2,2	1440	6	37,5	109,4	450 (550*)	⑥
			ВПВО-710-4Д/3-6/40/АЛ	ВПВО-710-4Д/3-6/40/ПАГ	3	1440	6	40	118,3	550	⑦
			ВПВО-710-4Д/4-6/45/АЛ	ВПВО-710-4Д/4-6/45/ПАГ	4	1440	6	45	129,4	550	⑧

\*С двигателем энергоэффективностью IE3

■ Аэродинамические характеристики

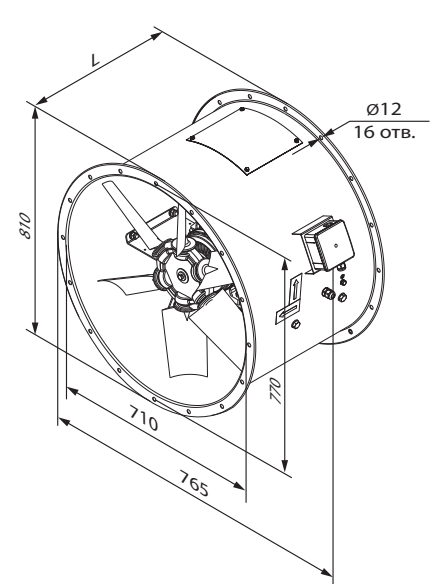
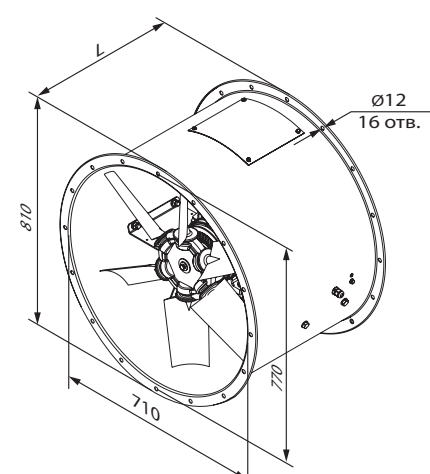
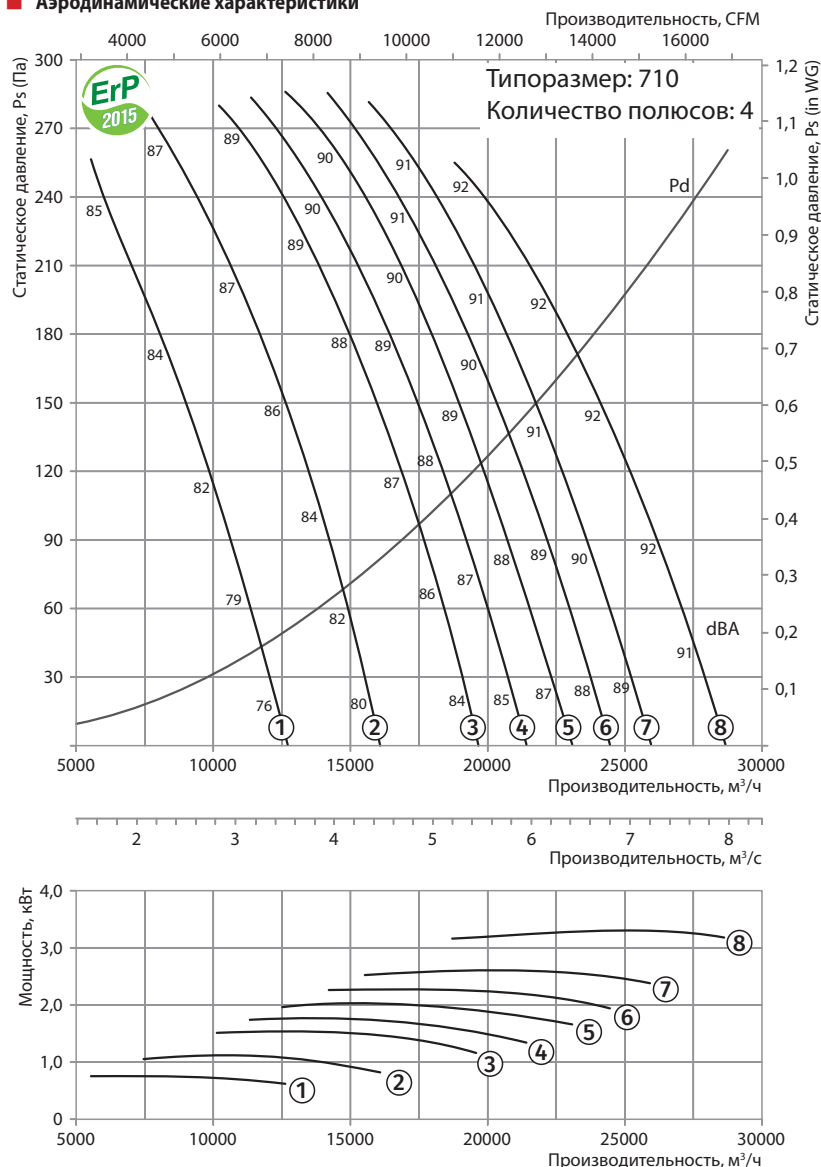

**Технические характеристики**

Типоразмер	Число полюсов	Напряжение, В/50 Гц	Модель вентилятора с алюминиевой крыльчаткой (АЛ)	Модель вентилятора с крыльчаткой из укрепленного стекловолокном полиамида (ПАГ)	Установочная мощность двигателя $N_u$ , кВт	Частота вращения, мин <sup>-1</sup>	Количество лопастей	Угол наклона лопастей, °	Масса, кг	Длина L, мм	Номер графика
710	2	3~400	ВПВО-710-2Д/7,5-6/20/АЛ	ВПВО-710-2Д/7,5-6/20/ПАГ	7,5	2880	6	20	150,8	550 (650*)	①
			ВПВО-710-2Д/9,2-6/25/АЛ	ВПВО-710-2Д/9,2-6/25/ПАГ	9,2	2880	6	25	156,3	650	②
			ВПВО-710-2Д/15-6/30/АЛ	ВПВО-710-2Д/15-6/30/ПАГ	15	2880	6	30	192,9	750	③
			ВПВО-710-2Д/15-6/32,5/АЛ	ВПВО-710-2Д/15-6/32,5/ПАГ	15	2880	6	32,5	192,9	750	④
			ВПВО-710-2Д/18,5-6/35/АЛ	ВПВО-710-2Д/18,5-6/35/ПАГ	18,5	2880	6	35	206	750	⑤
			ВПВО-710-2Д/18,5-6/37,5/АЛ	ВПВО-710-2Д/18,5-6/37,5/ПАГ	18,5	2880	6	37,5	206	750	⑥
			ВПВО-710-2Д/22-6/40/АЛ	ВПВО-710-2Д/22-6/40/ПАГ	22	2880	6	40	246	850	⑦

\*С двигателем энергоэффективностью IE3

**Аэродинамические характеристики**

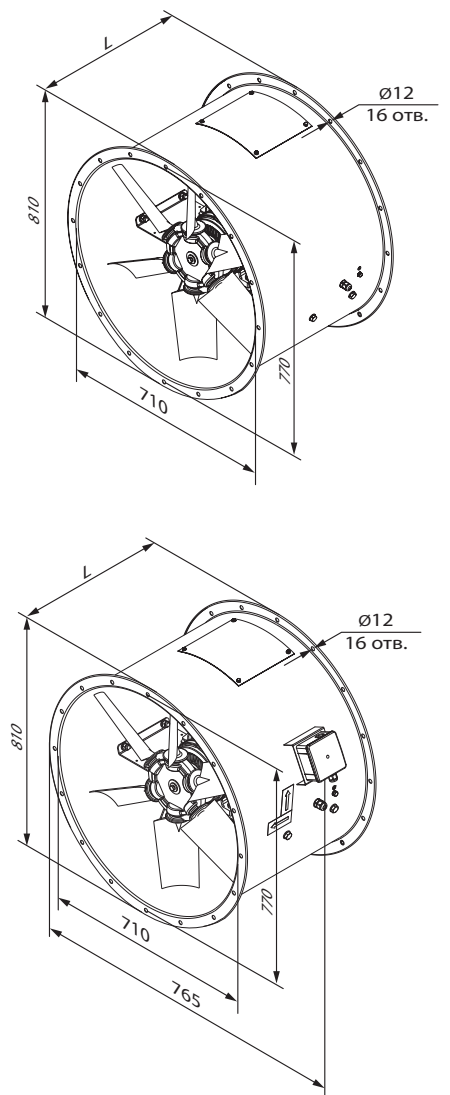
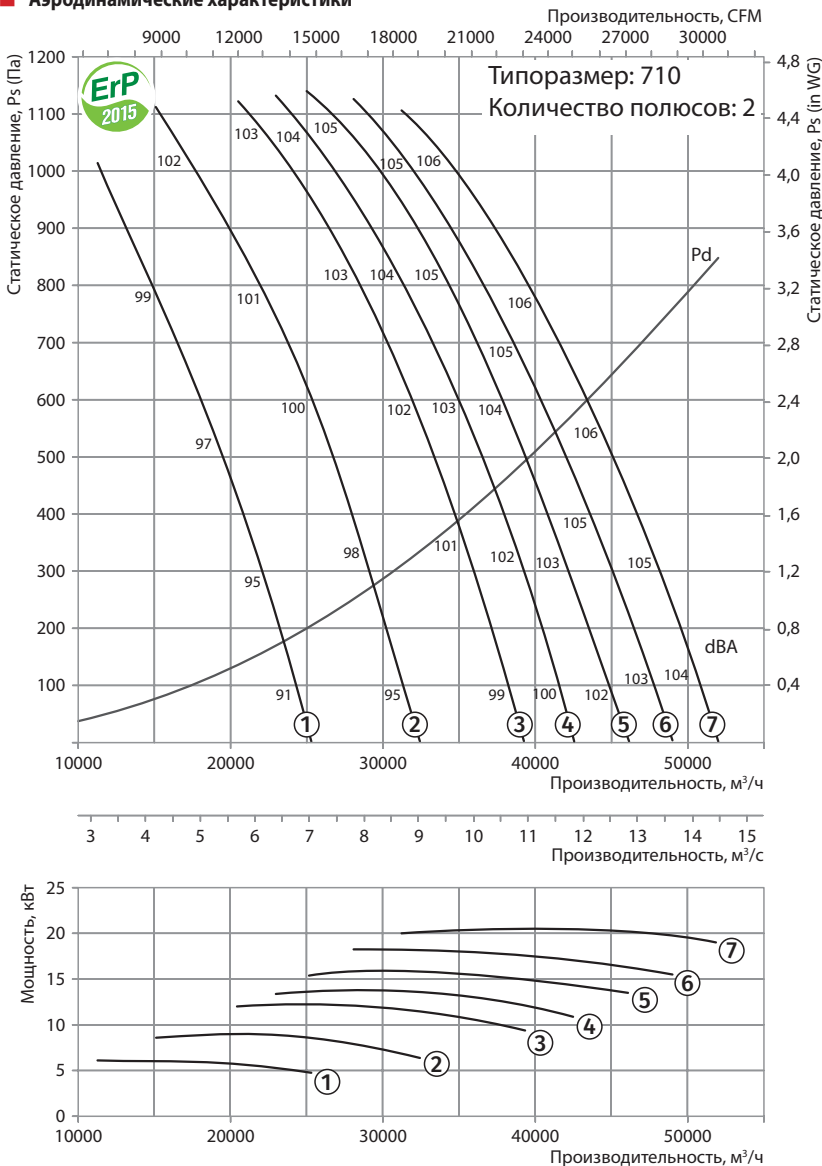

■ Технические характеристики

Типоразмер	Число полюсов	Напряжение, В/50 Гц	Модель вентилятора с алюминиевой крыльчаткой (АЛ)	Модель вентилятора с крыльчаткой из укрепленного стекловолокном полиамида (ПАГ)	Установочная мощность двигателя Ну, кВт	Частота вращения, мин <sup>-1</sup>	Количество лопастей	Угол наклона лопастей, °	Масса, кг	Длина L, мм	Номер графика
800	6	3~400	ВПВО-800-6Д/0,37-6/20/АЛ	ВПВО-800-6Д/0,37-6/20/ПАГ	0,37	960	6	20	109,6	450	①
			ВПВО-800-6Д/0,55-6/25/АЛ	ВПВО-800-6Д/0,55-6/25/ПАГ	0,55	960	6	25	111,1	450	②
			ВПВО-800-6Д/0,75-6/30/АЛ	ВПВО-800-6Д/0,75-6/30/ПАГ	0,75	960	6	30	116,4	450	③
			ВПВО-800-6Д/0,75-6/32,5/АЛ	ВПВО-800-6Д/0,75-6/32,5/ПАГ	0,75	960	6	32,5	116,4	450	④
			ВПВО-800-6Д/1,1-6/35/АЛ	ВПВО-800-6Д/1,1-6/35/ПАГ	1,1	960	6	35	116,5	450	⑤
			ВПВО-800-6Д/1,1-6/37,5/АЛ	ВПВО-800-6Д/1,1-6/37,5/ПАГ	1,1	960	6	37,5	116,5	450	⑥
			ВПВО-800-6Д/1,1-6/40/АЛ	ВПВО-800-6Д/1,1-6/40/ПАГ	1,1	960	6	40	116,5	450	⑦
			ВПВО-800-6Д/1,5-6/45/АЛ	ВПВО-800-6Д/1,5-6/45/ПАГ	1,5	960	6	45	124,6	550	⑧

■ Аэродинамические характеристики

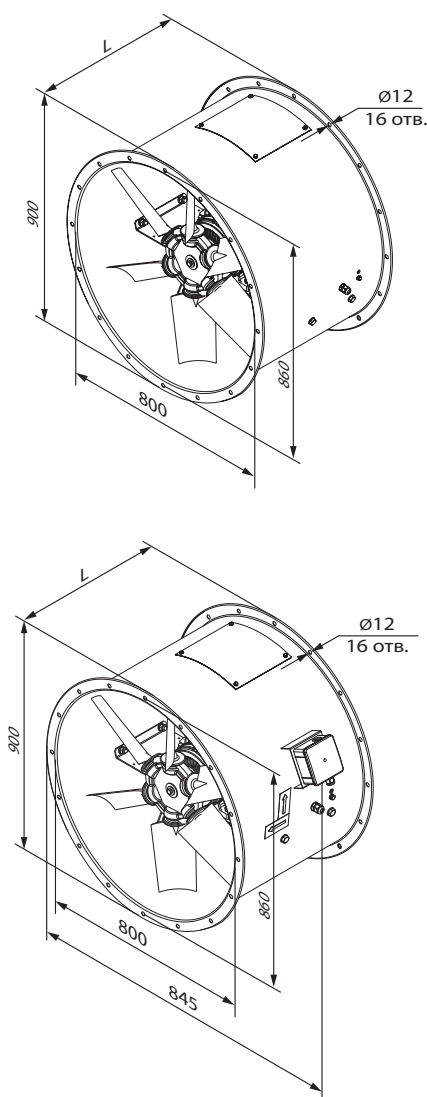
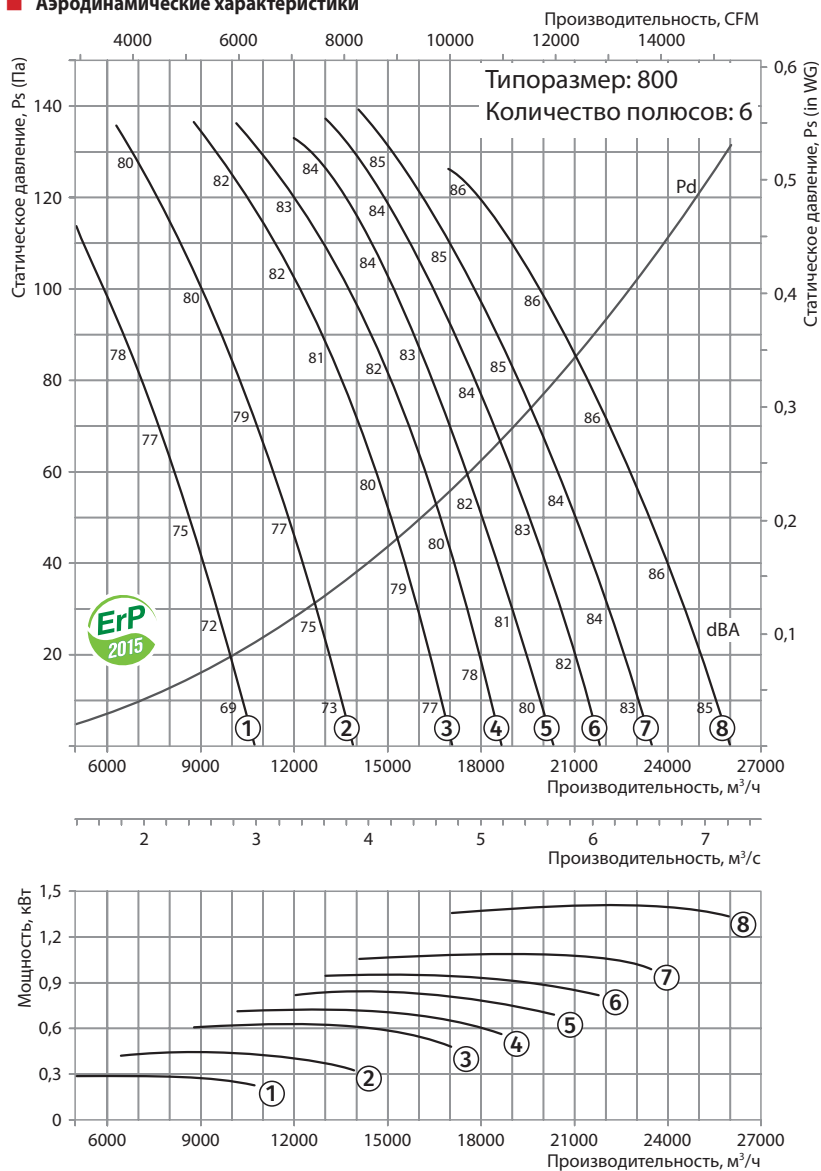

**Технические характеристики**

Типоразмер	Число полюсов	Напряжение, В/50 Гц	Модель вентилятора с алюминиевой крыльчаткой (АЛ)	Модель вентилятора с крыльчаткой из укрепленного стекловолокном полиамида (ПАГ)	Установочная мощность двигателя $N_u$ , кВт	Частота вращения, мин <sup>-1</sup>	Количество лопастей	Угол наклона лопастей, °	Масса, кг	Длина L, мм	Номер графика
800	4	3~400	ВПВО-800-4Д/1,1-6/20/АЛ	ВПВО-800-4Д/1,1-6/20/ПАГ	1,1	1440	6	20	115,6	450	①
			ВПВО-800-4Д/1,5-6/25/АЛ	ВПВО-800-4Д/1,5-6/25/ПАГ	1,5	1440	6	25	118,6	450	②
			ВПВО-800-4Д/2,2-6/30/АЛ	ВПВО-800-4Д/2,2-6/30/ПАГ	2,2	1440	6	30	120,7	450/(550)*	③
			ВПВО-800-4Д/3-6/32,5/АЛ	ВПВО-800-4Д/3-6/32,5/ПАГ	3	1440	6	32,5	129,6	550	④
			ВПВО-800-4Д/3-6/35/АЛ	ВПВО-800-4Д/3-6/35/ПАГ	3	1440	6	35	129,6	550	⑤
			ВПВО-800-4Д/4-6/37,5/АЛ	ВПВО-800-4Д/4-6/37,5/ПАГ	4	1440	6	37,5	140,7	550	⑥
			ВПВО-800-4Д/4-6/40/АЛ	ВПВО-800-4Д/4-6/40/ПАГ	4	1440	6	40	140,7	550	⑦
			ВПВО-800-4Д/5,5-6/45/АЛ	ВПВО-800-4Д/5,5-6/45/ПАГ	5,5	1440	6	45	157,6	550	⑧

\*С двигателем энергоэффективностью IE3

**Аэродинамические характеристики**

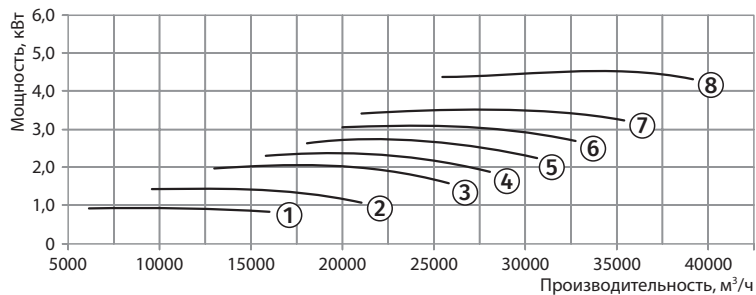
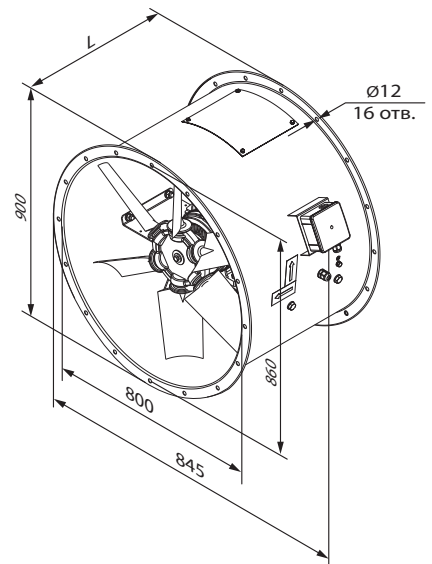
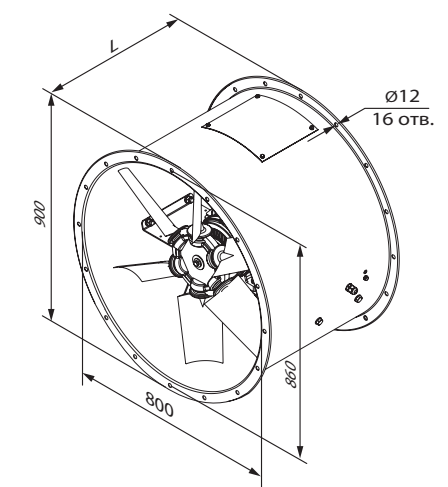
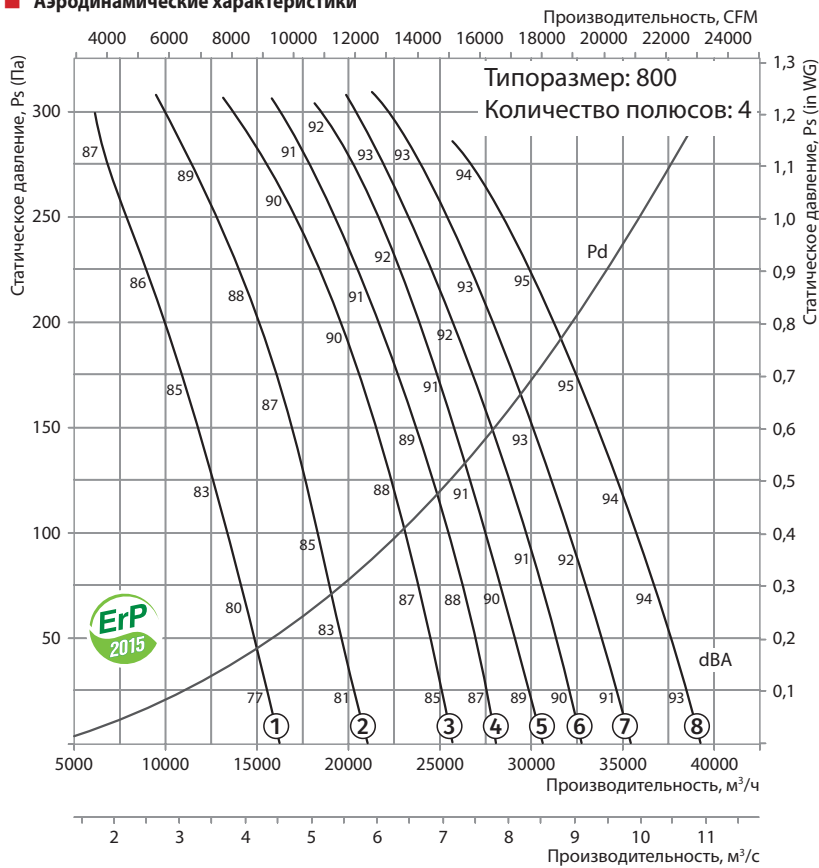

■ Технические характеристики

Типоразмер	Число полюсов	Напряжение, В/50 Гц	Модель вентилятора с алюминиевой крыльчаткой (АЛ)	Модель вентилятора с крыльчаткой из укрепленного стекловолокном полиамида (ПАГ)	Установочная мощность двигателя $P_u$ , кВт	Частота вращения, мин <sup>-1</sup>	Количество лопастей	Угол наклона лопастей, °	Масса, кг	Длина L, мм	Номер графика
900	6	3~400	ВПВО-900-6Д/0,75-8/20/АЛ	ВПВО-900-6Д/0,75-8/20/ПАГ	0,75	960	8	20	121,6	450	①
			ВПВО-900-6Д/1,1-8/25/АЛ	ВПВО-900-6Д/1,1-8/25/ПАГ	1,1	960	8	25	121,7	450	②
			ВПВО-900-6Д/1,5-8/30/АЛ	ВПВО-900-6Д/1,5-8/30/ПАГ	1,5	960	8	30	129,8	550	③
			ВПВО-900-6Д/1,5-8/32,5/АЛ	ВПВО-900-6Д/1,5-8/32,5/ПАГ	1,5	960	8	32,5	129,8	550	④
			ВПВО-900-6Д/2,2-8/35/АЛ	ВПВО-900-6Д/2,2-8/35/ПАГ	2,2	960	8	35	135,3	550	⑤
			ВПВО-900-6Д/2,2-8/37,5/АЛ	ВПВО-900-6Д/2,2-8/37,5/ПАГ	2,2	960	8	37,5	135,3	550	⑥
			ВПВО-900-6Д/2,2-8/40/АЛ	ВПВО-900-6Д/2,2-8/40/ПАГ	2,2	960	8	40	135,3	550	⑦
			ВПВО-900-6Д/3-8/45/АЛ	ВПВО-900-6Д/3-8/45/ПАГ	3	960	8	45	155,8	650	⑧

■ Аэродинамические характеристики

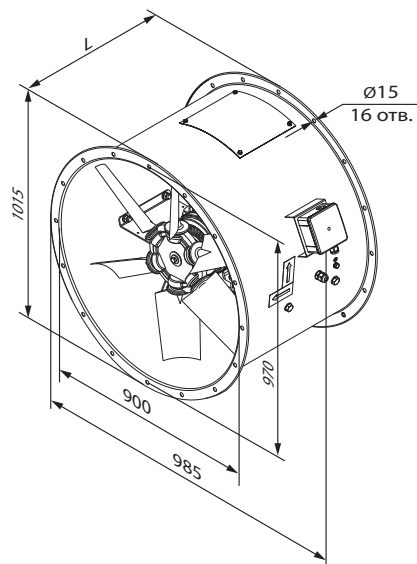
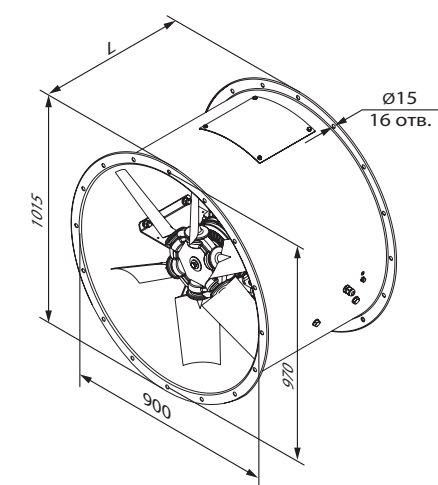
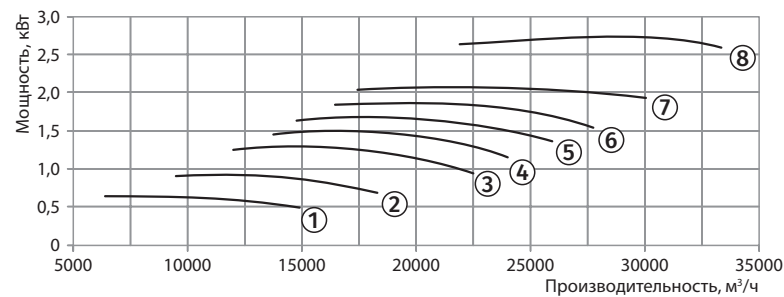
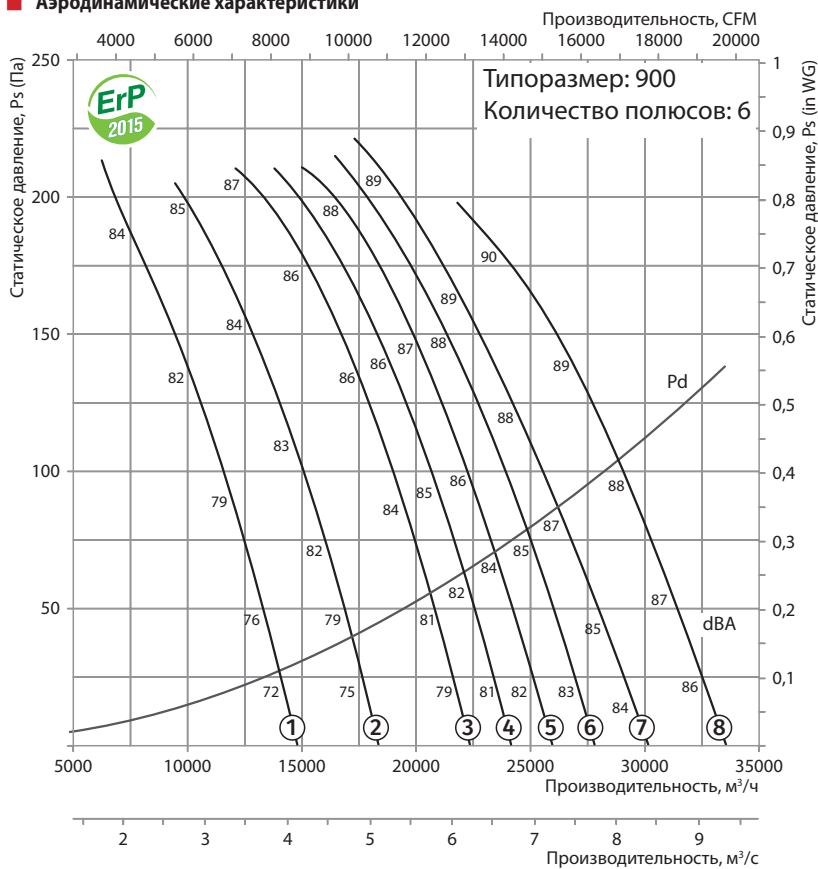



**Технические характеристики**

Типоразмер	Число полюсов	Напряжение, В/50 Гц	Модель вентилятора с алюминиевой крыльчаткой (АЛ)	Модель вентилятора с крыльчаткой из укрепленного стекловолокном полиамида (ПАГ)	Установочная мощность двигателя $P_u$ , кВт	Частота вращения, мин <sup>-1</sup>	Количество лопастей	Угол наклона лопастей, °	Масса, кг	Длина L, мм	Номер графика
900	4	3~400	ВПВО-900-4Д/3-8/20/АЛ	ВПВО-900-4Д/3-8/20/ПАГ	3	1440	8	20	134,8	550	①
			ВПВО-900-4Д/4-8/25/АЛ	ВПВО-900-4Д/4-8/25/ПАГ	4	1440	8	25	145,9	550	②
			ВПВО-900-4Д/5,5-8/30/АЛ	ВПВО-900-4Д/5,5-8/30/ПАГ	5,5	1440	8	30	162,8	550	③
			ВПВО-900-4Д/5,5-8/32,5/АЛ	ВПВО-900-4Д/5,5-8/32,5/ПАГ	5,5	1440	8	32,5	162,8	550	④
			ВПВО-900-4Д/7,5-8/35/АЛ	ВПВО-900-4Д/7,5-8/35/ПАГ	7,5	1440	8	35	165,3	650	⑤
			ВПВО-900-4Д/7,5-8/37,5/АЛ	ВПВО-900-4Д/7,5-8/37,5/ПАГ	7,5	1440	8	37,5	165,3	650	⑥
			ВПВО-900-4Д/7,5-8/40/АЛ	ВПВО-900-4Д/7,5-8/40/ПАГ	7,5	1440	8	40	165,3	650	⑦
			ВПВО-900-4Д/11-8/45/АЛ	ВПВО-900-4Д/11-8/45/ПАГ	11	1440	8	45	199,6	750	⑧

**Аэродинамические характеристики**

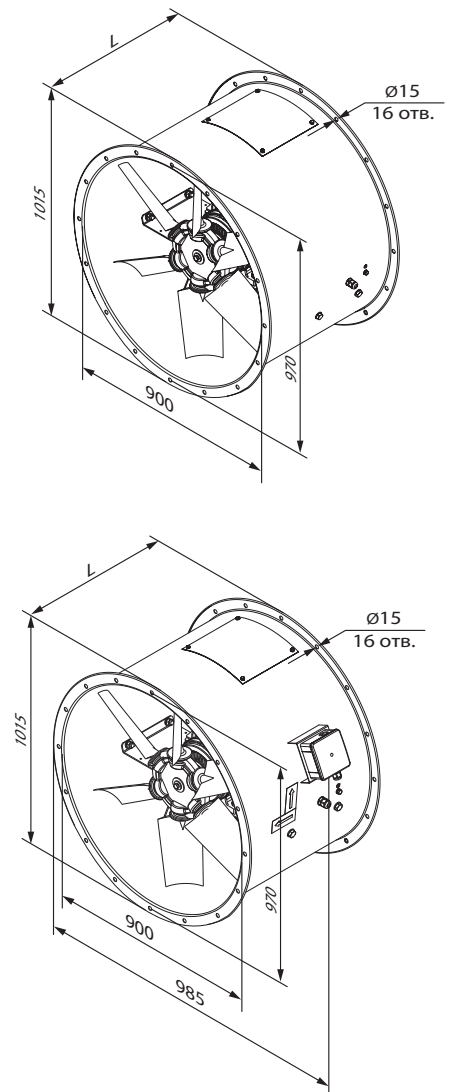
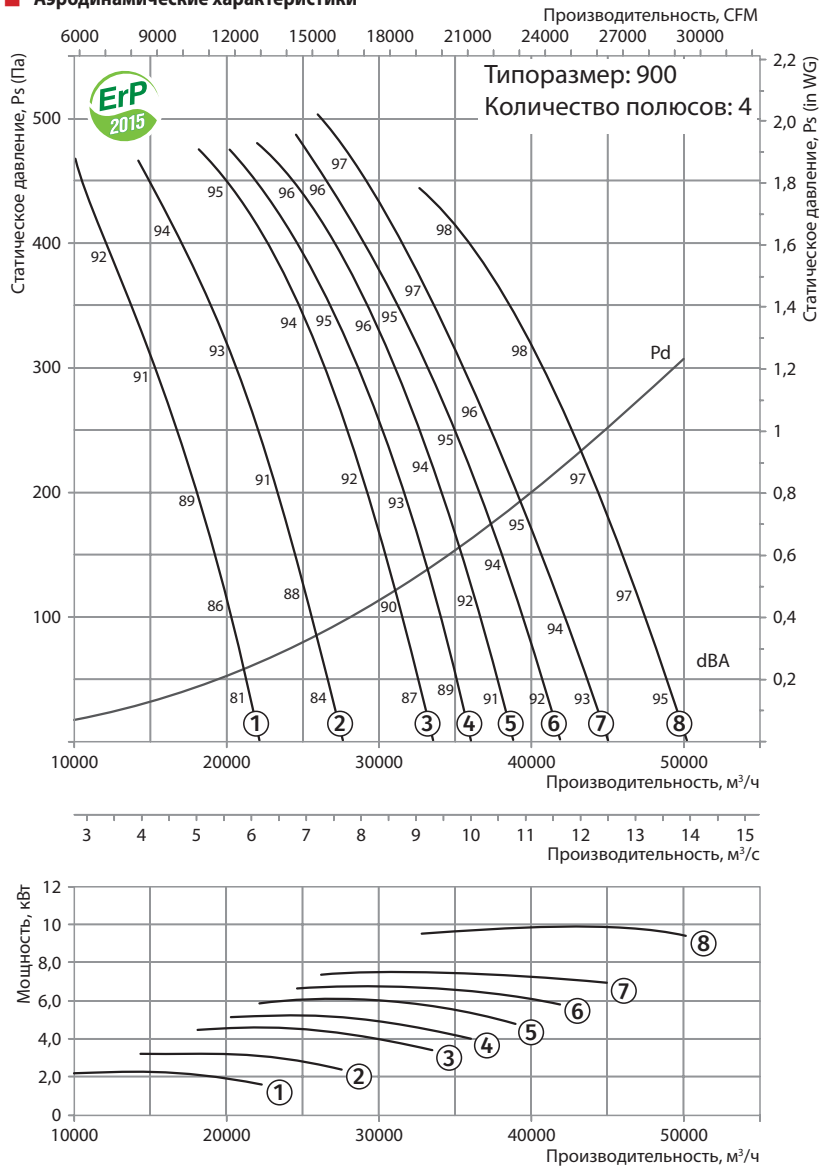

ВПВО-900-4

■ Технические характеристики

Типоразмер	Число полюсов	Напряжение, В/50 Гц	Модель вентилятора с алюминиевой крыльчаткой (АЛ)	Модель вентилятора с крыльчаткой из укрепленного стекловолокном полиамида (ПАГ)	Установочная мощность двигателя $N_u$ , кВт	Частота вращения, мин <sup>-1</sup>	Количество лопастей	Угол наклона лопастей, °	Масса, кг	Длина L, мм	Номер графика
1000	6	3~400	ВПВО-1000-6Д/1,5-8/25/АЛ	ВПВО-1000-6Д/1,5-8/25/ПАГ	1,5	960	8	25	167,5	550	①
			ВПВО-1000-6Д/2,2-8/30/АЛ	ВПВО-1000-6Д/2,2-8/30/ПАГ	2,2	960	8	30	173	550	②
			ВПВО-1000-6Д/2,2-8/32,5/АЛ	ВПВО-1000-6Д/2,2-8/32,5/ПАГ	2,2	960	8	32,5	173	550	③
			ВПВО-1000-6Д/3-8/35/АЛ	ВПВО-1000-6Д/3-8/35/ПАГ	3	960	8	35	193,5	650	④
			ВПВО-1000-6Д/3-8/37,5/АЛ	ВПВО-1000-6Д/3-8/37,5/ПАГ	3	960	8	37,5	193,5	650	⑤
			ВПВО-1000-6Д/4-8/40/АЛ	ВПВО-1000-6Д/4-8/40/ПАГ	4	960	8	40	203,5	650	⑥
			ВПВО-1000-6Д/5,5-8/45/АЛ	ВПВО-1000-6Д/5,5-8/45/ПАГ	5,5	960	8	45	207,5	650	⑦
			ВПВО-1000-6Д/5,5-8/50/АЛ	ВПВО-1000-6Д/5,5-8/50/ПАГ	5,5	960	8	50	207,5	650	⑧

■ Аэродинамические характеристики

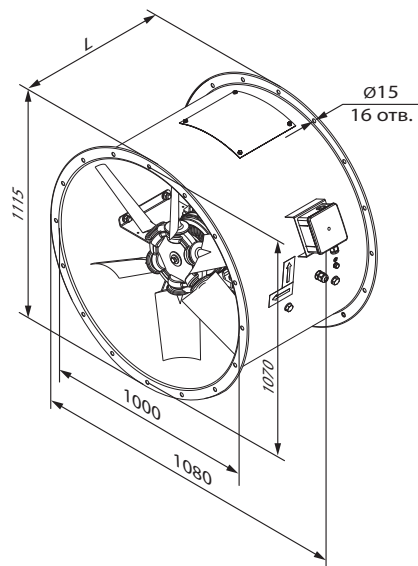
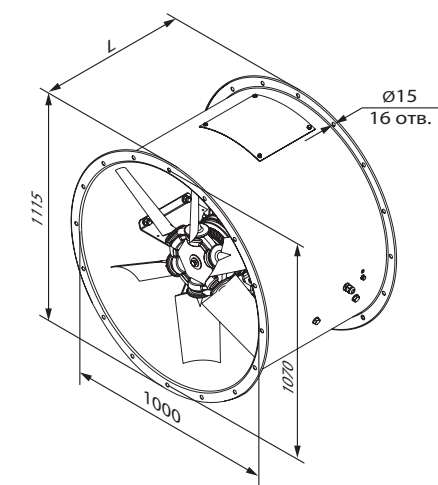
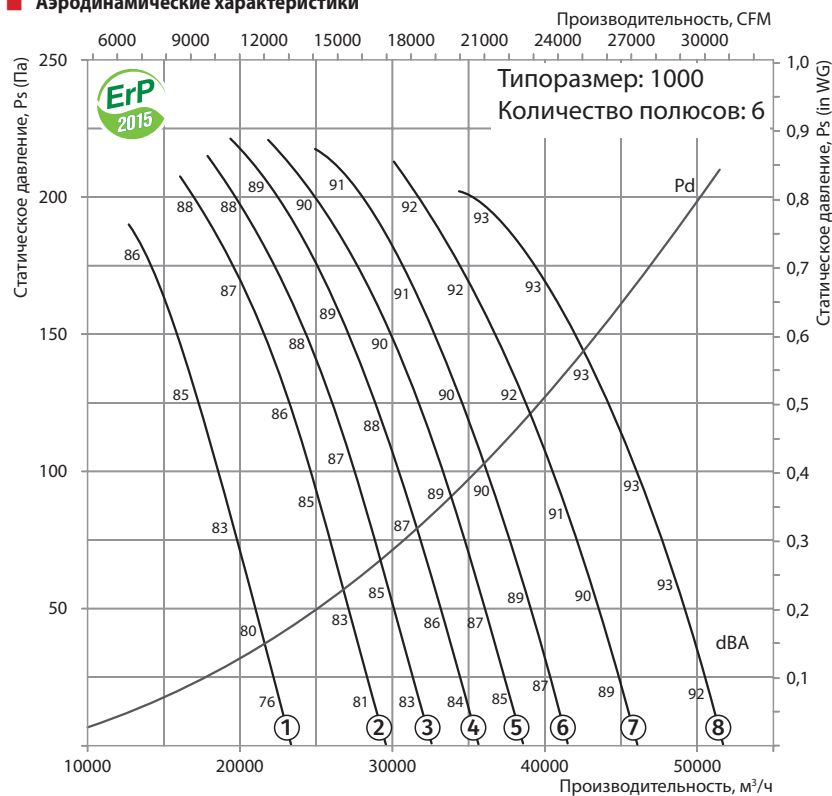

**Технические характеристики**

Типоразмер	Число полюсов	Напряжение, В/50 Гц	Модель вентилятора с алюминиевой крыльчаткой (АЛ)	Модель вентилятора с крыльчаткой из укрепленного стекловолокном полиамида (ПАГ)	Установочная мощность двигателя $N_u$ , кВт	Частота вращения, мин <sup>-1</sup>	Количество лопастей	Угол наклона лопастей, °	Масса, кг	Длина L, мм	Номер графика
1000	4	3~400	ВПВО-1000-4Д/5,5-8/25/АЛ	ВПВО-1000-4Д/5,5-8/25/ПАГ	5,5	1440	8	25	200,5	550	①
			ВПВО-1000-4Д/7,5-8/30/АЛ	ВПВО-1000-4Д/7,5-8/30/ПАГ	7,5	1440	8	30	203	650	②
			ВПВО-1000-4Д/7,5-8/32,5/АЛ	ВПВО-1000-4Д/7,5-8/32,5/ПАГ	7,5	1440	8	32,5	203	650	③
			ВПВО-1000-4Д/9,2-8/35/АЛ	ВПВО-1000-4Д/9,2-8/35/ПАГ	9,2	1440	8	35	233,5	650	④
			ВПВО-1000-4Д/11-8/37,5/АЛ	ВПВО-1000-4Д/11-8/37,5/ПАГ	11	1440	8	37,5	237,3	800	⑤
			ВПВО-1000-4Д/11-8/40/АЛ	ВПВО-1000-4Д/11-8/40/ПАГ	11	1440	8	40	237,3	800	⑥
			ВПВО-1000-4Д/15-8/45/АЛ	ВПВО-1000-4Д/15-8/45/ПАГ	15	1440	8	45	256,4	800	⑦
			ВПВО-1000-4Д/18,5-8/50/АЛ	ВПВО-1000-4Д/18,5-8/50/ПАГ	18,5	1440	8	50	301,9	900	⑧

**Аэродинамические характеристики**

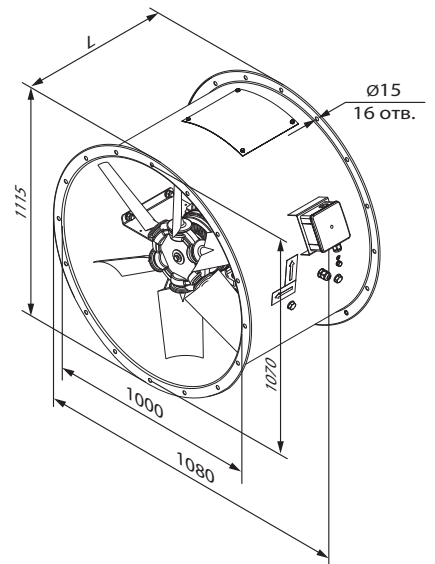
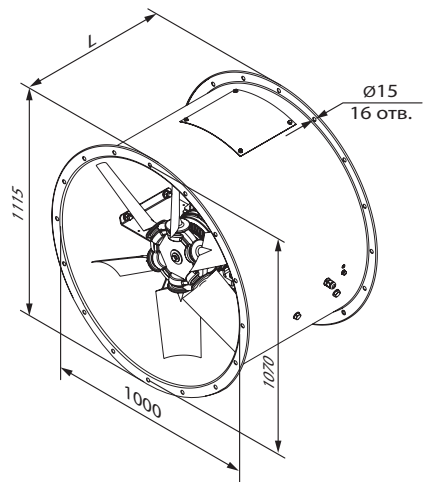
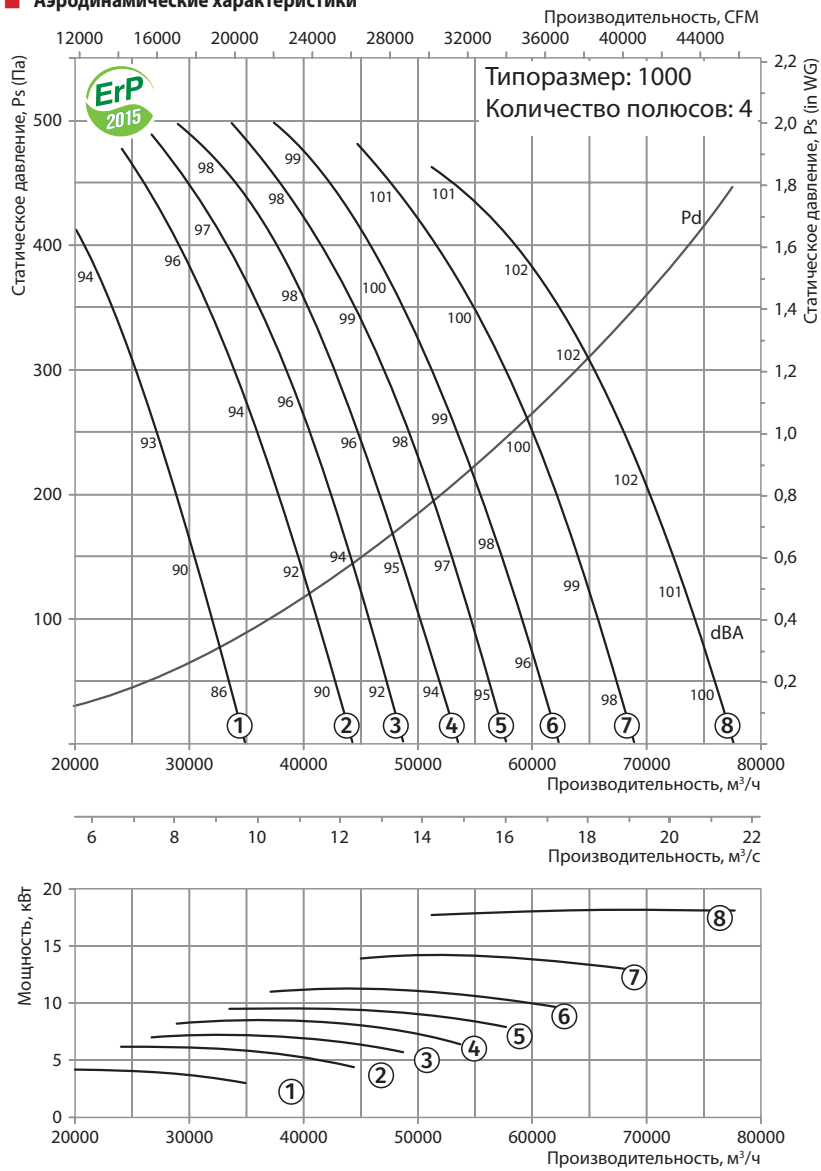

ВПВО-1000-4

■ Технические характеристики

Типоразмер	Число полюсов	Напряжение, В/50 Гц	Модель вентилятора с алюминиевой крыльчаткой (АЛ)	Модель вентилятора с крыльчаткой из укрепленного стекловолокном полиамида (ПАГ)	Установочная мощность двигателя $N_u$ , кВт	Частота вращения, мин <sup>-1</sup>	Количество лопастей	Угол наклона лопастей, °	Масса, кг	Длина L, мм	Номер графика
1120	6	3~400	ВПВО-1120-6Д/2,2-8/25/АЛ	ВПВО-1120-6Д/2,2-8/25/ПАГ	2,2	960	8	25	192	550	①
			ВПВО-1120-6Д/3-8/30/АЛ	ВПВО-1120-6Д/3-8/30/ПАГ	3	960	8	30	212,5	650	②
			ВПВО-1120-6Д/4-8/32,5/АЛ	ВПВО-1120-6Д/4-8/32,5/ПАГ	4	960	8	32,5	222,5	650	③
			ВПВО-1120-6Д/4-8/35/АЛ	ВПВО-1120-6Д/4-8/35/ПАГ	4	960	8	35	222,5	650	④
			ВПВО-1120-6Д/5,5-8/37,5/АЛ	ВПВО-1120-6Д/5,5-8/37,5/ПАГ	5,5	960	8	37,5	226,5	650	⑤
			ВПВО-1120-6Д/5,5-8/40/АЛ	ВПВО-1120-6Д/5,5-8/40/ПАГ	5,5	960	8	40	226,5	650	⑥
			ВПВО-1120-6Д/7,5-8/45/АЛ	ВПВО-1120-6Д/7,5-8/45/ПАГ	7,5	960	8	45	254,8	800	⑦
			ВПВО-1120-6Д/9,2-8/50/АЛ	ВПВО-1120-6Д/9,2-8/50/ПАГ	9,2	960	8	50	272,5	800	⑧

■ Аэродинамические характеристики

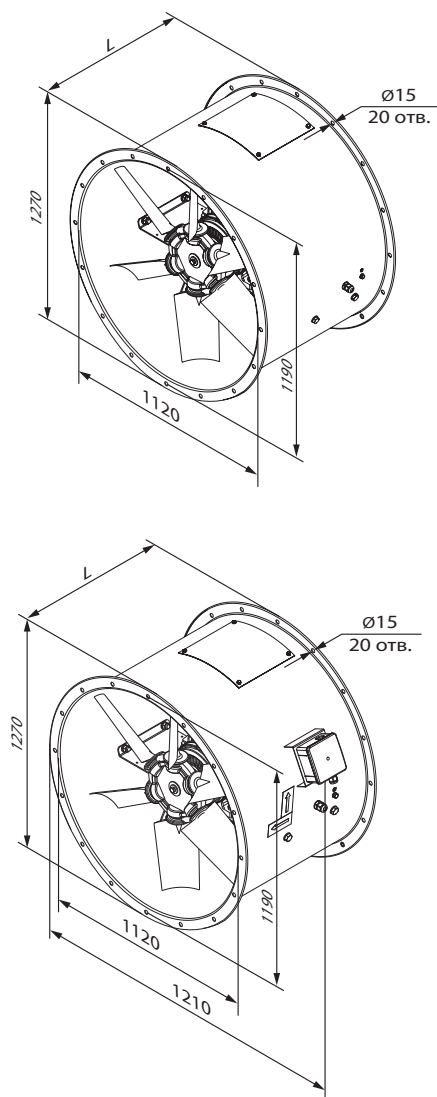
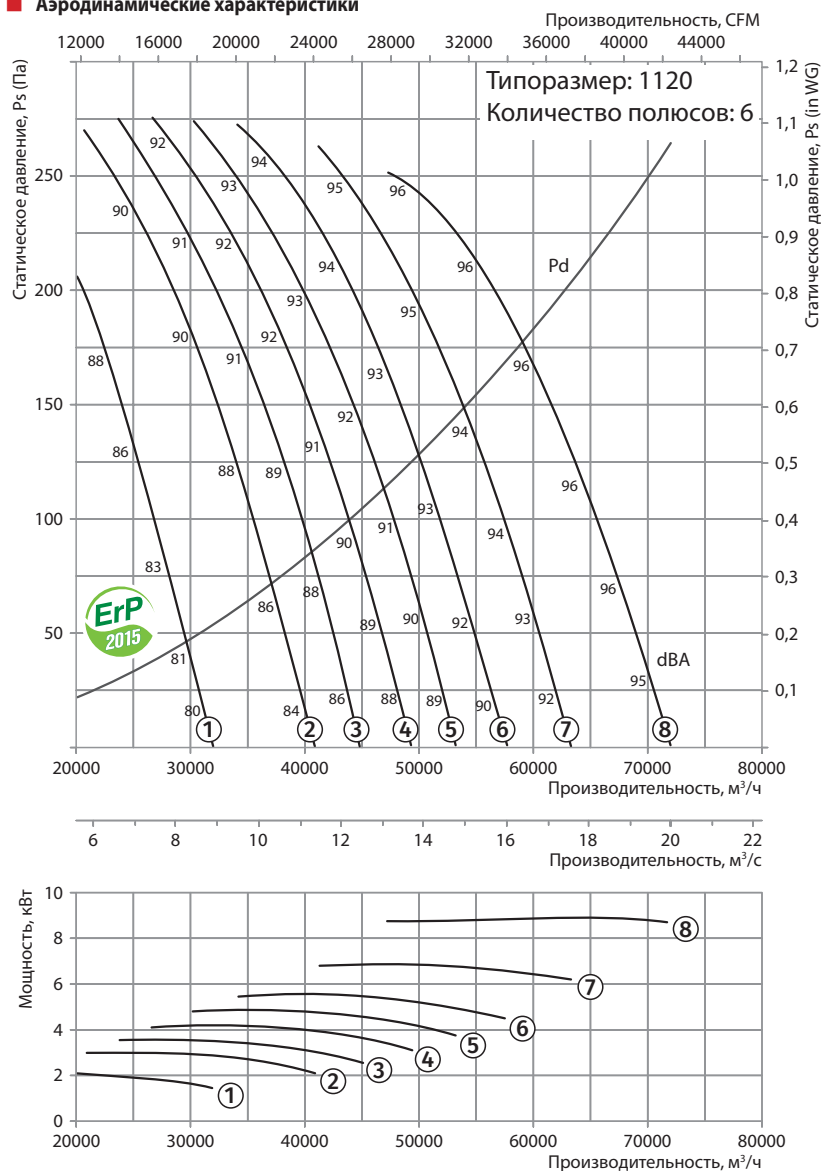



■ Технические характеристики

Типоразмер	Число полюсов	Напряжение, В/50 Гц	Модель вентилятора с алюминиевой крыльчаткой (АЛ)	Модель вентилятора с крыльчаткой из укрепленного стекловолокном полиамида (ПАГ)	Установочная мощность двигателя $N_u$ , кВт	Частота вращения, мин <sup>-1</sup>	Количество лопастей	Угол наклона лопастей, °	Масса, кг	Длина L, мм	Номер графика
1250	6	3~400	ВПВО-1250-6Д/2,2-8/25/АЛ	ВПВО-1250-6Д/2,2-8/25/ПАГ	2,2	960	8	25	211	550	①
			ВПВО-1250-6Д/3-8/30/АЛ	ВПВО-1250-6Д/3-8/30/ПАГ	3	960	8	30	231,5	650	②
			ВПВО-1250-6Д/4-8/32,5/АЛ	ВПВО-1250-6Д/4-8/32,5/ПАГ	4	960	8	32,5	241,5	650	③
			ВПВО-1250-6Д/5,5-8/35/АЛ	ВПВО-1250-6Д/5,5-8/35/ПАГ	5,5	960	8	35	245,5	650	④
			ВПВО-1250-6Д/5,5-8/37,5/АЛ	ВПВО-1250-6Д/5,5-8/37,5/ПАГ	5,5	960	8	37,5	245,5	650	⑤
			ВПВО-1250-6Д/7,5-8/40/АЛ	ВПВО-1250-6Д/7,5-8/40/ПАГ	7,5	960	8	40	273,8	800	⑥
			ВПВО-1250-6Д/9,2-8/45/АЛ	ВПВО-1250-6Д/9,2-8/45/ПАГ	9,2	960	8	45	291,5	800	⑦
			ВПВО-1250-6Д/11-8/50/АЛ	ВПВО-1250-6Д/11-8/50/ПАГ	11	960	8	50	299,3	800	⑧

■ Аэродинамические характеристики

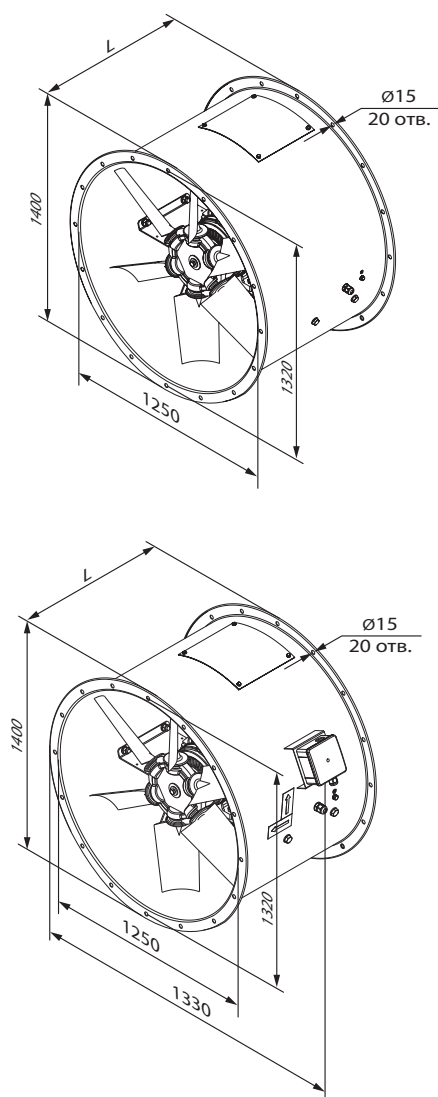
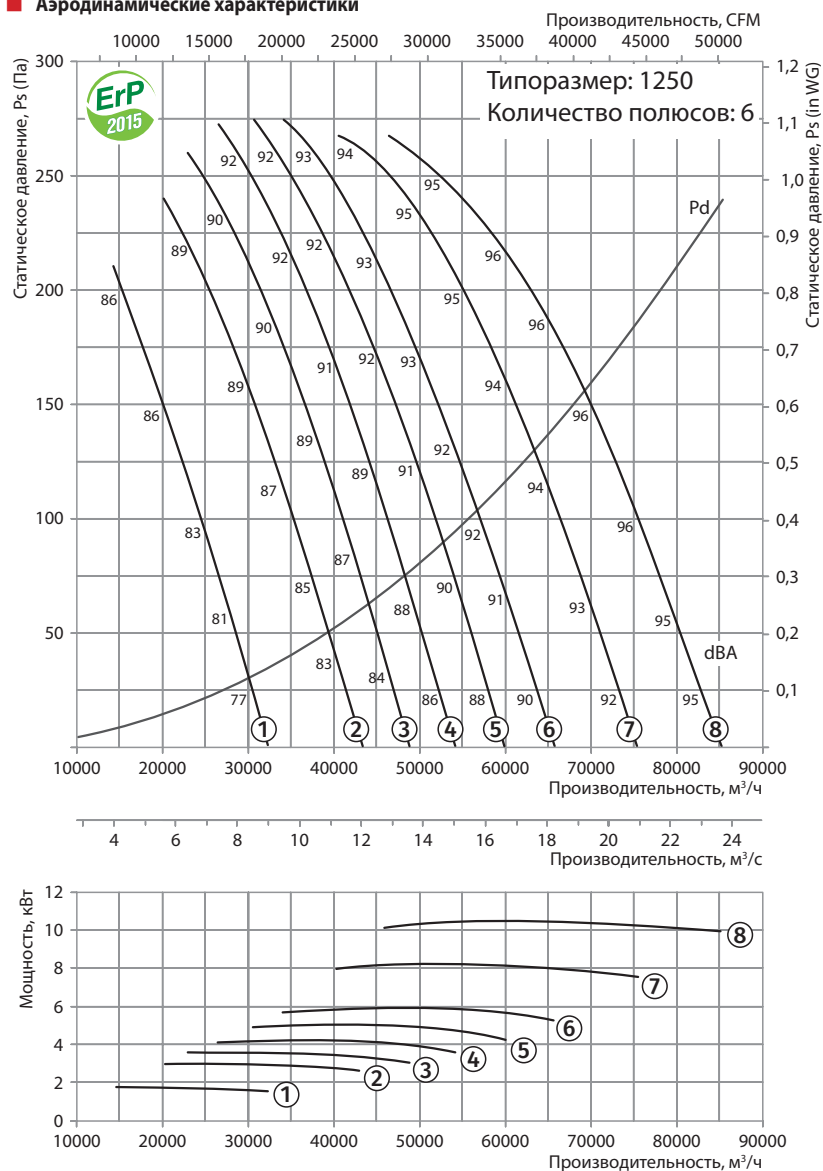

**Технические характеристики**

Типоразмер	Число полюсов	Напряжение, В/50 Гц	Модель вентилятора с алюминиевой крыльчаткой (АЛ)	Модель вентилятора с крыльчаткой из укрепленного стекловолокном полиамида (ПАГ)	Установочная мощность двигателя Ну, кВт	Частота вращения, мин <sup>-1</sup>	Количество лопастей	Угол наклона лопастей, °	Масса, кг	Длина L, мм	Номер графика
1250	4	3~400	ВПВО-1250-4Д/7,5-8/25/АЛ	ВПВО-1250-4Д/7,5-8/25/ПАГ	7,5	1440	8	25	241	650	①
			ВПВО-1250-4Д/11-8/30/АЛ	ВПВО-1250-4Д/11-8/30/ПАГ	11	1440	8	30	275,3	800	②
			ВПВО-1250-4Д/15-8/32,5/АЛ	ВПВО-1250-4Д/15-8/32,5/ПАГ	15	1440	8	32,5	294,4	800	③
			ВПВО-1250-4Д/15-8/35/АЛ	ВПВО-1250-4Д/15-8/35/ПАГ	15	1440	8	35	294,4	800	④
			ВПВО-1250-4Д/18,5-8/37,5/АЛ	ВПВО-1250-4Д/18,5-8/37,5/ПАГ	18,5	1440	8	37,5	339,9	900	⑤
			ВПВО-1250-4Д/22-8/40/АЛ	ВПВО-1250-4Д/22-8/40/ПАГ	22	1440	8	40	353,2	900	⑥
			ВПВО-1250-4Д/30-8/45/АЛ	ВПВО-1250-4Д/30-8/45/ПАГ	30	1440	8	45	416,2	900	⑦

**Аэродинамические характеристики**

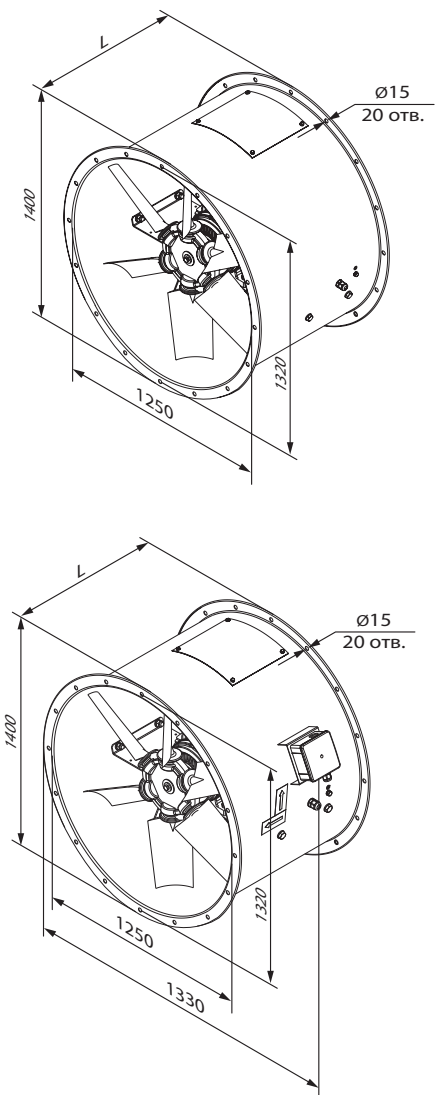
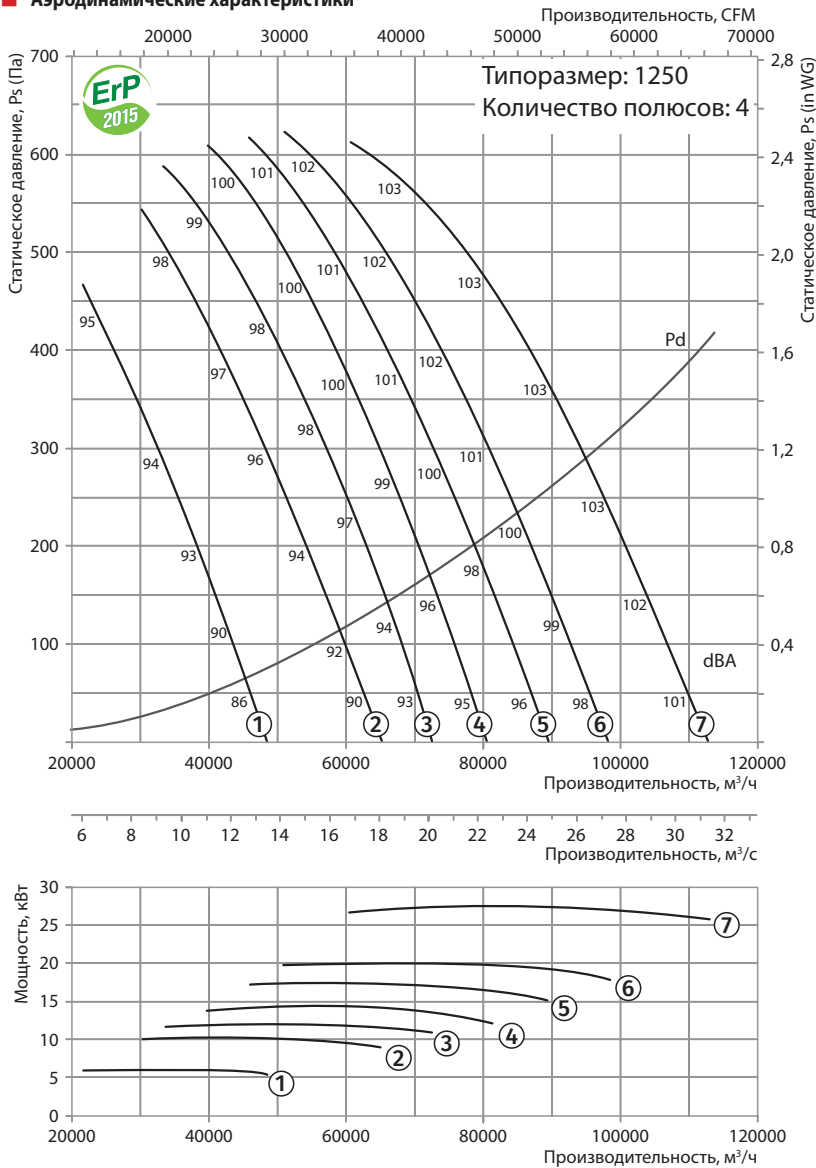

ВПВО-1250-4

Серия  
**ВЕНТС ВДО**

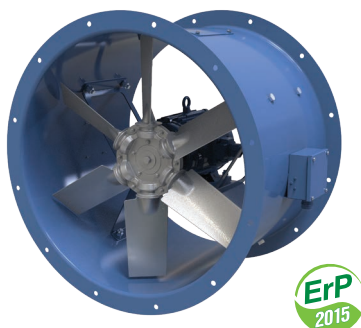

Осевые вентиляторы дымоудаления  
производительностью до  
**114 000 м<sup>3</sup>/ч**  
с пределом огнестойкости:  
300 °С/2 часа  
400 °С/2 часа

■ **Применение**

Вентиляторы применяются для удаления возникающего при пожаре дыма и одновременно отвода тепла за пределы помещения или здания. Применяются для постоянной работы в общеобменной системе вентиляции.

Вентиляторы применяются при температуре окружающего воздуха от -60 до 50 °С (зависит от климатического исполнения, см. условные обозначения) для непрерывной работы. При температуре 300 °С, 400 °С в режиме дымоудаления – 2 часа.

Вентиляторы с классом огнестойкости 200 °С/2 часа могут быть изготовлены по отдельному заказу. Характеристики вентиляторов 200 °С/2 часа полностью идентичны вентиляторам 300 °С/2 часа.

■ **Конструкция**

Вентилятор состоит из корпуса, крыльчатки и двигателя. Металлический корпус вентилятора с выкатанными фланцами обеспечивает высокую жесткость и минимальные зазоры между корпусом и крыльчаткой. На корпусе вентилятора предусмотрен ревизионный люк. Все элементы корпуса покрыты полимерным покрытием для защиты от внешних воздействий. Вес вентиляторов может отличаться от заявленного в каталоге и зависит от применяемых комплектующих (двигатель, клеммная коробка и т. д.).

■ **Двигатель**

Вентиляторы оснащены трехфазными двигателями, рассчитанными на напряжение 400 В/50 Гц. В зависимости от модели применяются 1- или 2-скоростные двигатели.

- Односкоростные вентиляторы оборудованы 2-, 4- или 6-полюсными двигателями.
- Двухскоростные вентиляторы оборудованы 2/4-, 4/6- или 4/8-полюсными двигателями.

■ **Крыльчатка**

В зависимости от типоразмера и требуемой производительности в вентиляторах применяются рабочие колеса с 4, 5, 6, 7, 8, 9 или 12 лопатками и углом наклона от 20° до 50°, что позволяет подобрать вентилятор максимально близко к заданной рабочей точке.

Лопатки особой формы обеспечивают высокую эффективность вентилятора (КПД) при низком уровне шума.

Крыльчатка динамически сбалансирована. Небольшая масса и низкий момент инерции рабочего колеса способствуют быстрому запуску вентилятора. Лопатки вентилятора изготовлены из литого под давлением алюминия.

■ **Монтаж**

Вентилятор устанавливается на любую ровную поверхность или непосредственно в вентиляционный канал. Возможна установка вентилятора в горизонтальном или вертикальном положении. При монтаже вентилятора в воздушном канале соединение с воздуховодами осуществляется с помощью фланцев. Для напольного, настенного или потолочного монтажа вентилятора применяются опоры О-ВО (не входят в комплект поставки, приобретаются отдельно). Могут устанавливаться на кровлях зданий.



## ■ Условные обозначения

	Корпус	Двигатель	Крыльчатка	Исполнение
<b>ВДО-630К-2Д/5,5-8/35/АЛ-У1-300/2</b>				
<b>ВДО:</b> вентилятор дымоудаления осевой				
<b>Типоразмер (диаметр канала), мм</b>				
<b>Исполнение корпуса:</b> _ : стандартный корпус; <b>К:</b> укороченный корпус				
<b>Число полюсов двигателя</b>				
<b>Фазность двигателя:</b> <b>Е:</b> однофазный; <b>Д:</b> трехфазный				
<b>Мощность двигателя, кВт</b>				
<b>Число лопаток крыльчатки, шт.</b>				
<b>Угол установки лопаток, °</b>				
<b>Материал лопаток:</b> <b>АЛ:</b> алюминий				
<b>Климатическое исполнение:</b> <b>У:</b> умеренный климат (-40...+40 °С) <b>ХЛ:</b> холодный климат (-60...+40 °С) <b>УХЛ:</b> умеренный и холодный климат (-60...+40 °С) <b>Т:</b> тропический климат (-10...+50 °С) <b>М:</b> морской умеренно-холодный климат (-40...+40 °С) <b>О:</b> общеклиматическое исполнение (кроме морского) (-60...+50 °С) <b>ОМ:</b> общеклиматическое морское исполнение (-40...+40 °С) <b>В:</b> всеклиматическое исполнение (-60...+50 °С)				
<b>Категория размещения:</b> <b>1:</b> на открытом воздухе <b>2:</b> под навесом или в помещении, где условия такие же, как на открытом воздухе, за исключением солнечной радиации, атмосферных осадков <b>3:</b> в закрытом помещении без искусственного регулирования климатических условий <b>4:</b> в закрытом помещении с искусственным регулированием климатических условий (вентиляция, отопление) <b>5:</b> в помещениях с повышенной влажностью, без искусственного регулирования климатических условий				
<b>Предел огнестойкости:</b> 300/2 – 300 °С, 2 часа 400/2 – 400 °С, 2 часа				

## ■ Габаритные размеры, мм

Модель	Ø D	Ø D1	Ø D2	Ø d	n	W
ВДО 400...	400	450	490	8	12	525
ВДО 450...	450	500	540	8	12	580
ВДО 500...	500	560	600	12	12	620
ВДО 560...	560	620	660	12	12	680
ВДО 630...	630	690	730	12	12	750
ВДО 700...	710	770	810	12	16	845
ВДО 800...	800	860	900	12	16	925
ВДО 900...	900	970	1015	15	16	1025
ВДО 1000...	1000	1070	1115	15	16	1140
ВДО 1120...	1120	1190	1270	15	20	1280
ВДО 1250...	1250	1320	1400	15	20	1450

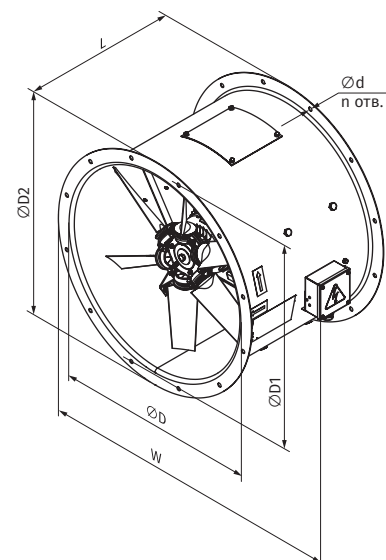

# ТЕХНИЧЕСКИЕ ХАРАКТЕРИСТИКИ ВДО...300/2

## ВДО-400...300/2

Типоразмер	Число полюсов	Напряжение, В/50 Гц	Модель вентилятора	Установочная мощность двигателя $N_u$ , кВт	Частота вращения, $\text{мин}^{-1}$	Количество лопастей	Угол наклона лопастей, °	Масса, кг	Длина L, мм	Номер графика
<b>ВДО-400-2Д...300/2</b>										
400	2	3~400	ВДО-400-2Д/0,55-6/25/АЛ	0,55	2880	6	25	23	400	①
			ВДО-400-2Д/0,75-6/30/АЛ	0,75	2880	6	30	24,6	400	②
			ВДО-400-2Д/1,1-6/35/АЛ	1,1	2880	6	35	28,6	400	③
			ВДО-400-2Д/1,5-6/40/АЛ	1,5	2880	6	40	30,1	400	④
			ВДО-400-2Д/1,5-6/45/АЛ	1,5	2880	6	45	30,1	400	⑤
			ВДО-400-2Д/2,2-8/45/АЛ	2,2	2880	8	45	32,6	400	⑥
<b>ВДО-400-4Д...300/2</b>										
400	4	3~400	ВДО-400-4Д/0,55-6/30/АЛ	0,55	1440	6	30	24,5	400	①
			ВДО-400-4Д/0,55-6/35/АЛ	0,55	1440	6	35	24,5	400	②
			ВДО-400-4Д/0,55-6/40/АЛ	0,55	1440	6	40	24,5	400	③
			ВДО-400-4Д/0,55-6/45/АЛ	0,55	1440	6	45	24,5	400	④
			ВДО-400-4Д/0,55-8/45/АЛ	0,55	1440	8	45	25,0	400	⑤

Типоразмер: 400  
 Количество полюсов: 2  
 Предел огнестойкости: 300/2

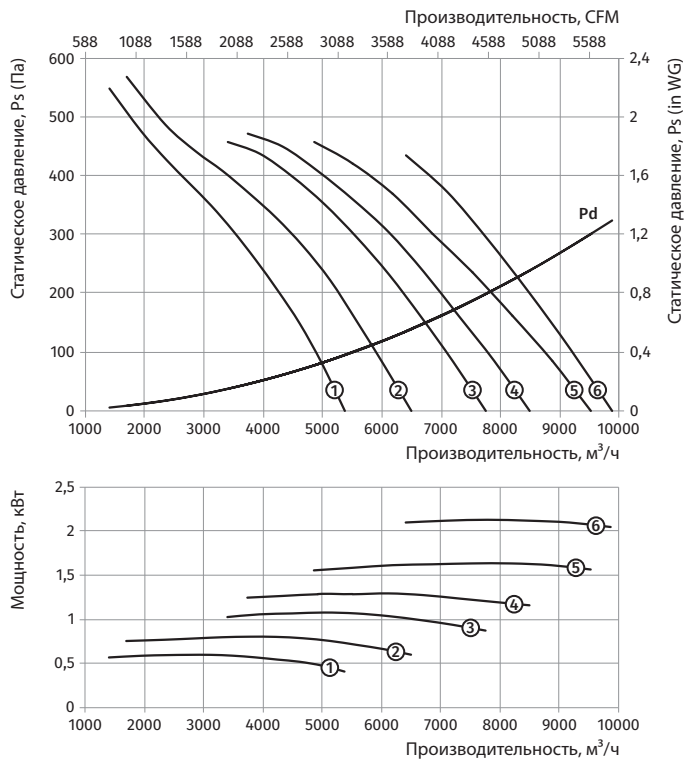

Типоразмер: 400  
 Количество полюсов: 4  
 Предел огнестойкости: 300/2

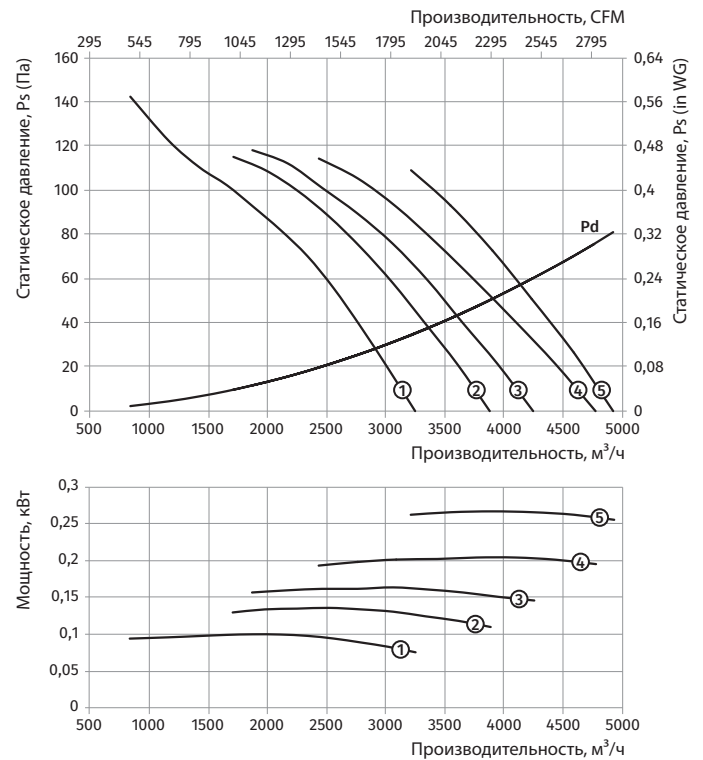

**ВДО-400...300/2**

Типоразмер	Число полюсов	Напряжение, В/50 Гц	Модель вентилятора	Установочная мощность двигателя Nu, кВт	Частота вращения, мин <sup>-1</sup>	Количество лопастей	Угол наклона лопастей, °	Масса, кг	Длина L, мм	Номер графика
ВДО-400-2/4Д...300/2										
400	2/4	3~400	ВДО-400-2/4Д/0,8/0,2-6/30/АЛ	0,8/0,2	2880/1440	6	30	29,1	400	①
			ВДО-400-2/4Д/1,1/0,25-6/35/АЛ	1,1/0,25	2880/1440	6	35	30,1	400	②
			ВДО-400-2/4Д/1,5/0,37-6/40/АЛ	1,5/0,37	2880/1440	6	40	35,8	400	③
			ВДО-400-2/4Д/1,5/0,37-6/45/АЛ	1,5/0,37	2880/1440	6	45	35,8	400	④
			ВДО-400-2/4Д/2,2/0,5-8/45/АЛ	2,2/0,5	2880/1440	8	45	38	400	⑤

Типоразмер: 400  
 Количество полюсов: 2  
 Предел огнестойкости: 300/2

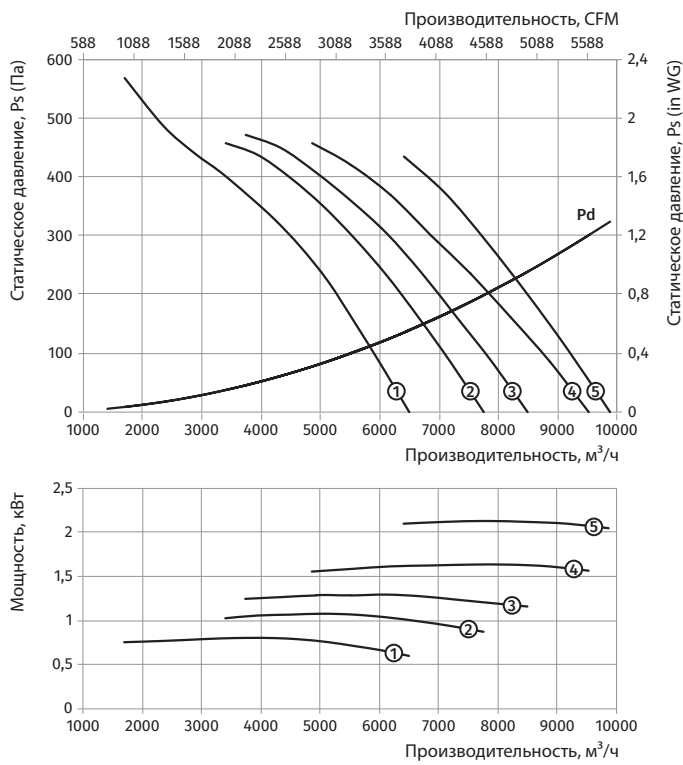

Типоразмер: 400  
 Количество полюсов: 4  
 Предел огнестойкости: 300/2

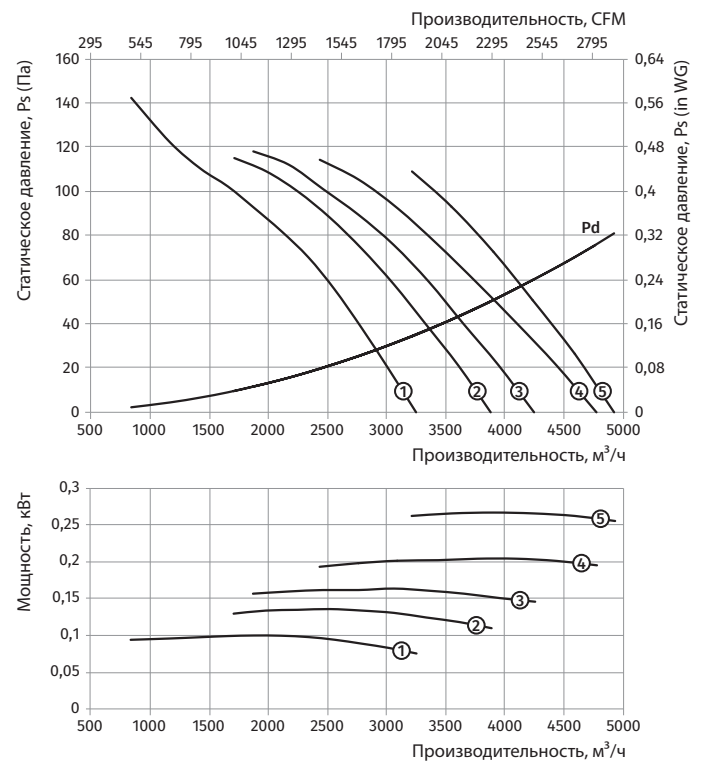

**ВДО-450...300/2**

Типо-размер	Число полюсов	Напряжение, В/50 Гц	Модель вентилятора	Установочная мощность двигателя Nu, кВт	Частота вращения, мин <sup>-1</sup>	Количество лопастей	Угол наклона лопастей, °	Масса, кг	Длина L, мм	Номер графика
<b>ВДО-450-2Д...300/2</b>										
450	2	3~400	ВДО-450-2Д/0,75-6/25/АЛ	0,75	2880	6	25	26,1	400	①
			ВДО-450-2Д/1,1-6/30/АЛ	1,1	2880	6	30	30,1	400	②
			ВДО-450-2Д/1,5-6/35/АЛ	1,5	2880	6	35	31,6	400	③
			ВДО-450-2Д/2,2-6/40/АЛ	2,2	2880	6	40	34	400	④
			ВДО-450-2Д/3-8/40/АЛ	3	2880	8	40	41	400	⑤
			ВДО-450-2Д/4-8/45/АЛ	4	2880	8	45	52,8	500	⑥
<b>ВДО-450-4Д...300/2</b>										
450	4	3~400	ВДО-450-4Д/0,55-6/25/АЛ	0,55	1440	6	25	24,6	400	①
			ВДО-450-4Д/0,55-6/30/АЛ	0,55	1440	6	30	24,6	400	②
			ВДО-450-4Д/0,55-6/35/АЛ	0,55	1440	6	35	24,6	400	③
			ВДО-450-4Д/0,55-6/40/АЛ	0,55	1440	6	40	24,6	400	④
			ВДО-450-4Д/0,55-8/40/АЛ	0,55	1440	8	40	24,6	400	⑤
			ВДО-450-4Д/0,55-8/45/АЛ	0,55	1440	8	45	25	400	⑥

Типоразмер: 450  
 Количество полюсов: 2  
 Предел огнестойкости: 300/2

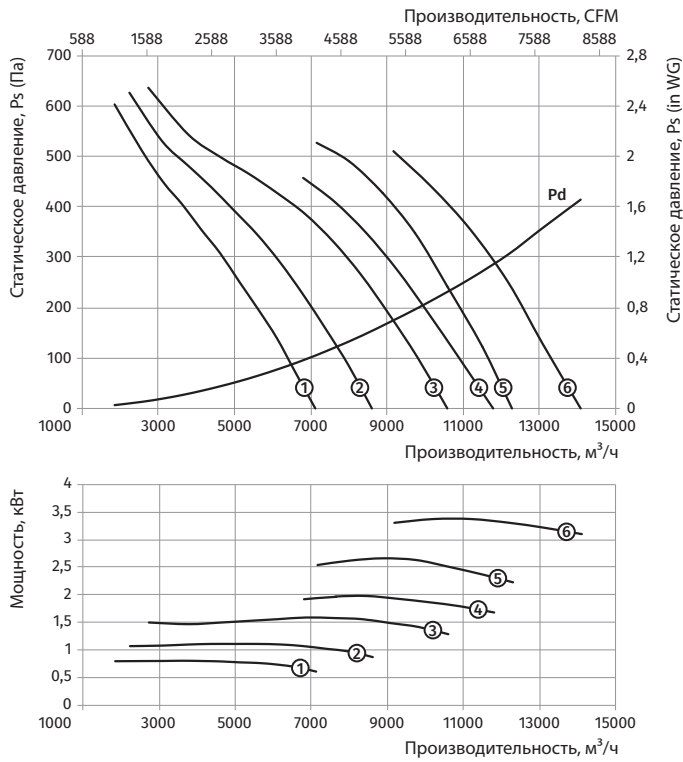

Типоразмер: 450  
 Количество полюсов: 4  
 Предел огнестойкости: 300/2

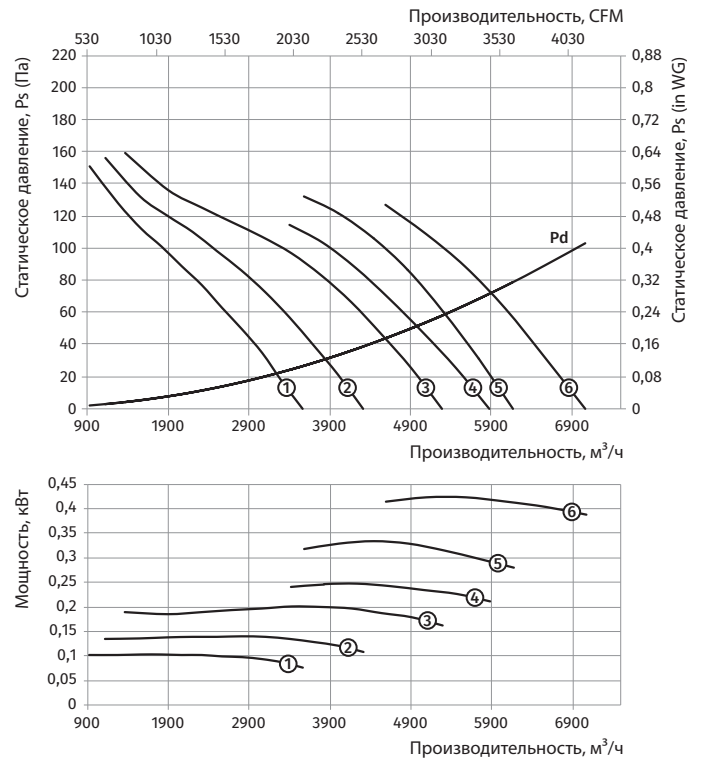

**ВДО-450...300/2**

Типоразмер	Число полюсов	Напряжение, В/50 Гц	Модель вентилятора	Установочная мощность двигателя $P_u$ , кВт	Частота вращения, $\text{мин}^{-1}$	Количество лопастей	Угол наклона лопастей, °	Масса, кг	Длина L, мм	Номер графика
ВДО-450-2/4Д...300/2										
450	2/4	3~400	ВДО-450-2/4Д/0,8/0,2-6/25/АЛ	0,8/0,2	2880/1440	6	25	30,6	400	①
			ВДО-450-2/4Д/1,1/0,25-6/30/АЛ	1,1/0,25	2880/1440	6	30	31,6	400	②
			ВДО-450-2/4Д/1,5/0,37-6/35/АЛ	1,5/0,37	2880/1440	6	35	37,3	400	③
			ВДО-450-2/4Д/2,2/0,5-6/40/АЛ	2,2/0,5	2880/1440	6	40	39,3	400	④
			ВДО-450-2/4Д/3,1/0,8-8/40/АЛ	3,1/0,8	2880/1440	8	40	51,9	500	⑤
			ВДО-450-2/4Д/4,4/1,1-8/45/АЛ	4,4/1,1	2880/1440	8	45	63,8	500	⑥

Типоразмер: 450  
 Количество полюсов: 2  
 Предел огнестойкости: 300/2

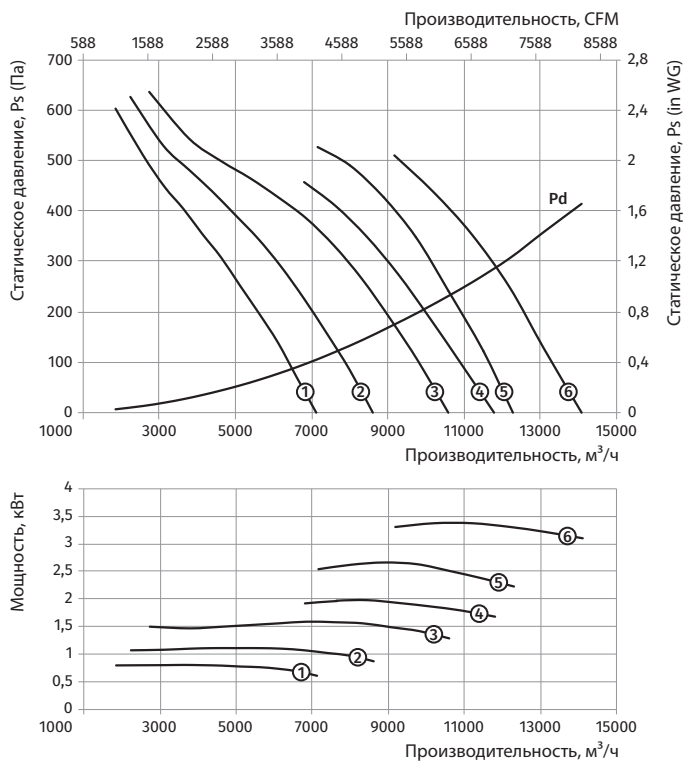

Типоразмер: 450  
 Количество полюсов: 4  
 Предел огнестойкости: 300/2

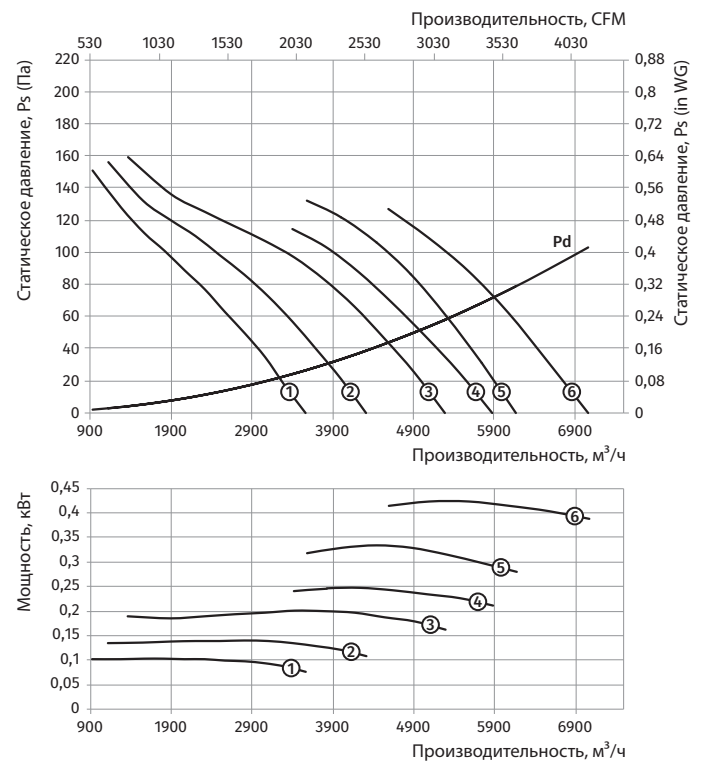

**ВДО-450...300/2**

**ВДО-500...300/2**

Типоразмер	Число полюсов	Напряжение, В/50 Гц	Модель вентилятора	Установочная мощность двигателя Nu, кВт	Частота вращения, мин <sup>-1</sup>	Количество лопастей	Угол наклона лопастей, °	Масса, кг	Длина L, мм	Номер графика
<b>ВДО-500-2Д...300/2</b>										
500	2	3~400	ВДО-500-2Д/1,1-6/25/АЛ	1,1	2880	6	25	32,0	400	①
			ВДО-500-2Д/1,5-6/30/АЛ	1,5	2880	6	30	33,5	400	②
			ВДО-500-2Д/2,2-6/35/АЛ	2,2	2880	6	35	36,0	400	③
			ВДО-500-2Д/3-8/35/АЛ	3	2880	8	35	43,0	400	④
			ВДО-500-2Д/4-8/40/АЛ	4	2880	8	40	55,0	500	⑤
			ВДО-500-2Д/5,5-8/45/АЛ	5,5	2880	8	45	63	500	⑥
<b>ВДО-500-4Д...300/2</b>										
500	4	3~400	ВДО-500-4Д/0,55-6/25/АЛ	0,55	1440	6	25	28,0	400	①
			ВДО-500-4Д/0,55-6/30/АЛ	0,55	1440	6	30	28,0	400	②
			ВДО-500-4Д/0,55-6/35/АЛ	0,55	1440	6	35	28,0	400	③
			ВДО-500-4Д/0,55-6/40/АЛ	0,55	1440	6	40	28,0	400	④
			ВДО-500-4Д/0,55-6/45/АЛ	0,55	1440	6	45	28,0	400	⑤
			ВДО-500-4Д/0,75-8/45/АЛ	0,75	1440	8	45	29,5	400	⑥

Типоразмер: 500  
 Количество полюсов: 2  
 Предел огнестойкости: 300/2

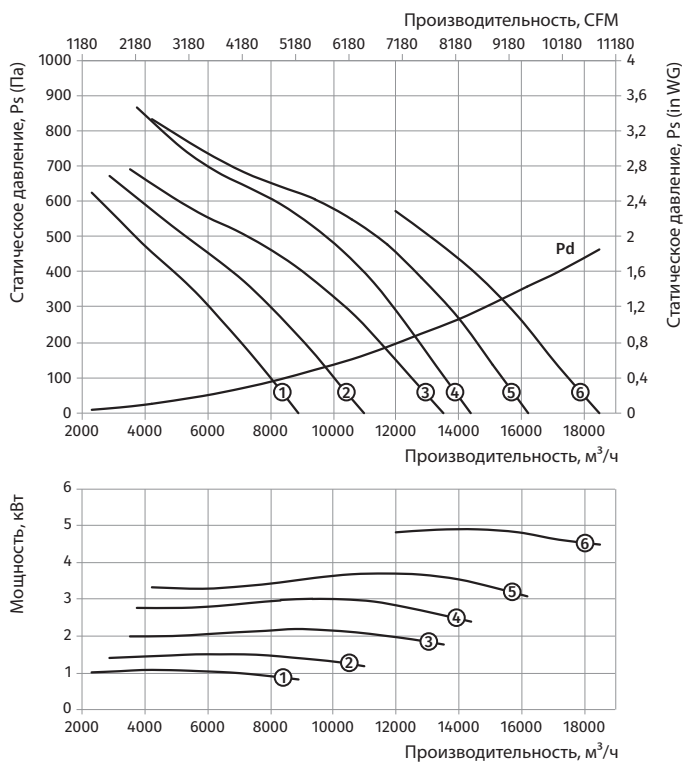

Типоразмер: 500  
 Количество полюсов: 4  
 Предел огнестойкости: 300/2

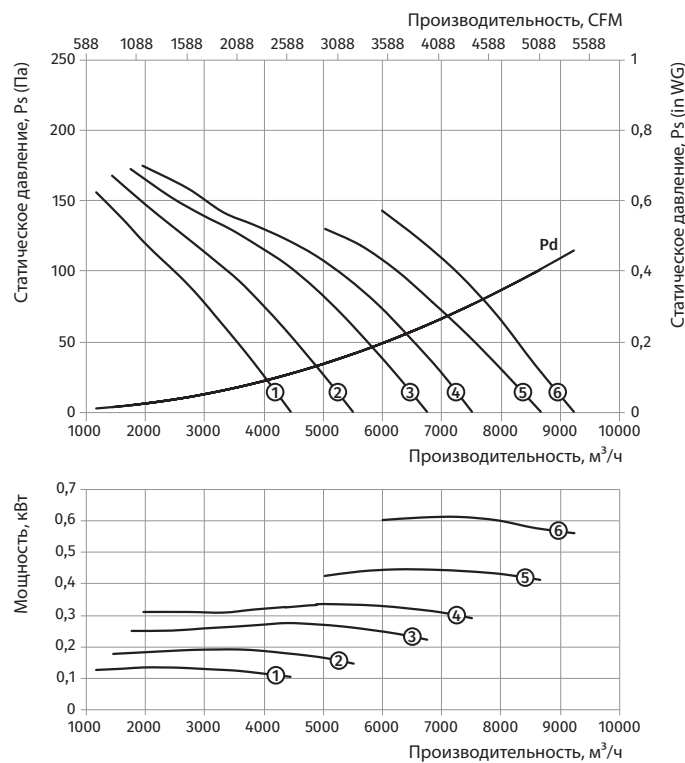

**ВДО-500...300/2**

Типоразмер	Число полюсов	Напряжение, В/50 Гц	Модель вентилятора	Установочная мощность двигателя Nu, кВт	Частота вращения, мин <sup>-1</sup>	Количество лопастей	Угол наклона лопастей, °	Масса, кг	Длина L, мм	Номер графика
ВДО-500-2/4Д...300/2										
500	2/4	3~400	ВДО-500-2/4Д/1,1/0,25-6/25/АЛ	1,1/0,25	2880/1440	6	25	33,5	400	①
			ВДО-500-2/4Д/1,5/0,37-6/30/АЛ	1,5/0,37	2880/1440	6	30	39	400	②
			ВДО-500-2/4Д/2,2/0,5-6/35/АЛ	2,2/0,5	2880/1440	6	35	41	400	③
			ВДО-500-2/4Д/3,1/0,8-8/35/АЛ	3,1/0,8	2880/1440	8	35	54	500	④
			ВДО-500-2/4Д/4,4/1,1-8/40/АЛ	4,4/1,1	2880/1440	8	40	66	500	⑤
			ВДО-500-2/4Д/6/1,5-8/45/АЛ	6/1,5	2880/1440	8	45	85	550	⑥

Типоразмер: 500  
 Количество полюсов: 2  
 Предел огнестойкости: 300/2

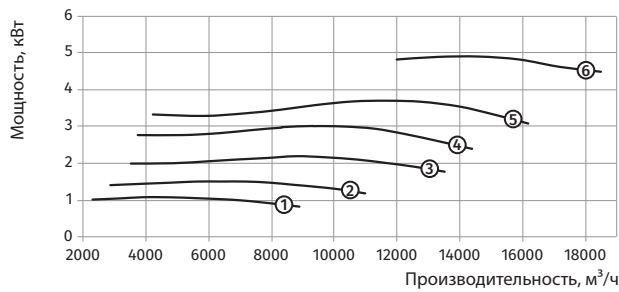
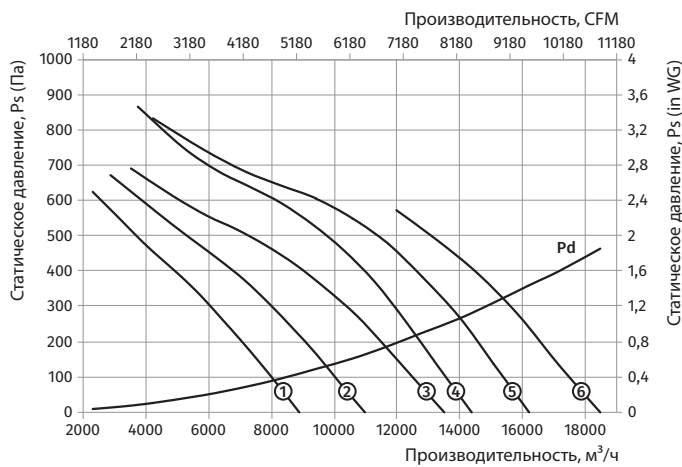

Типоразмер: 500  
 Количество полюсов: 4  
 Предел огнестойкости: 300/2

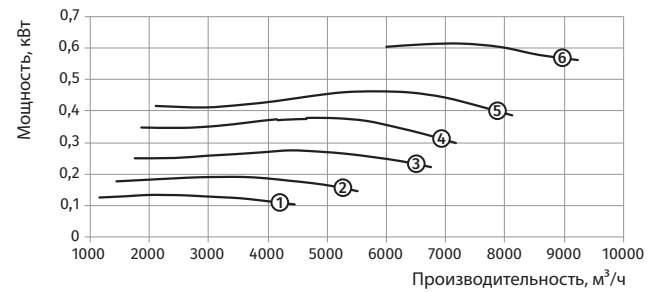
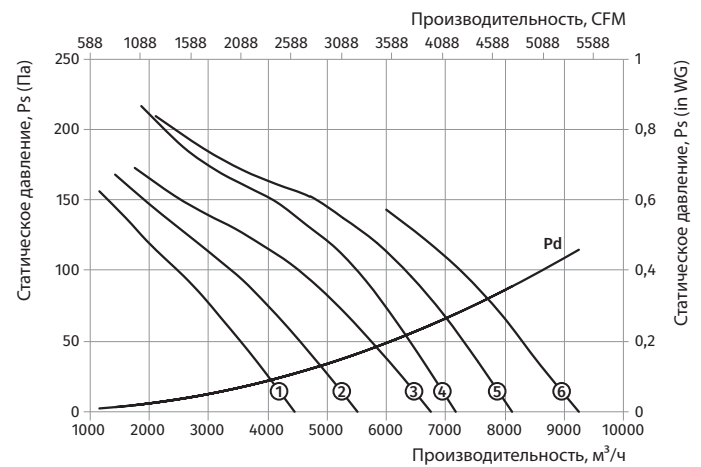

**ВДО-500...300/2**

**ВДО-560...300/2**

Типоразмер	Число полюсов	Напряжение, В/50 Гц	Модель вентилятора	Установочная мощность двигателя $N_u$ , кВт	Частота вращения, $\text{мин}^{-1}$	Количество лопастей	Угол наклона лопастей, °	Масса, кг	Длина L, мм	Номер графика
<b>ВДО-560-2Д...300/2</b>										
560	2	3~400	ВДО-560-2Д/1,1-6/25/АП	1,1	2880	6	25	34	400	①
			ВДО-560-2Д/1,5-6/30/АП	1,5	2880	6	30	35,5	400	②
			ВДО-560-2Д/2,2-8/30/АП	2,2	2880	8	30	38	400	③
			ВДО-560-2Д/4-8/35/АП	4	2880	8	35	57,5	500	④
			ВДО-560-2Д/5,5-8/40/АП	5,5	2880	8	40	65,5	500	⑤
			ВДО-560-2Д/7,5-8/45/АП	7,5	2880	8	45	67,5	500	⑥
<b>ВДО-560-4Д...300/2</b>										
560	4	3~400	ВДО-560-4Д/0,55-6/25/АП	0,55	1440	6	25	30	400	①
			ВДО-560-4Д/0,55-6/30/АП	0,55	1440	6	30	30	400	②
			ВДО-560-4Д/0,55-6/35/АП	0,55	1440	6	35	30	400	③
			ВДО-560-4Д/0,55-6/40/АП	0,55	1440	6	40	30	400	④
			ВДО-560-4Д/0,55-6/45/АП	0,55	1440	6	45	30	400	⑤
			ВДО-560-4Д/0,75-8/45/АП	0,75	1440	8	45	31,5	400	⑥

Типоразмер: 560  
 Количество полюсов: 2  
 Предел огнестойкости: 300/2

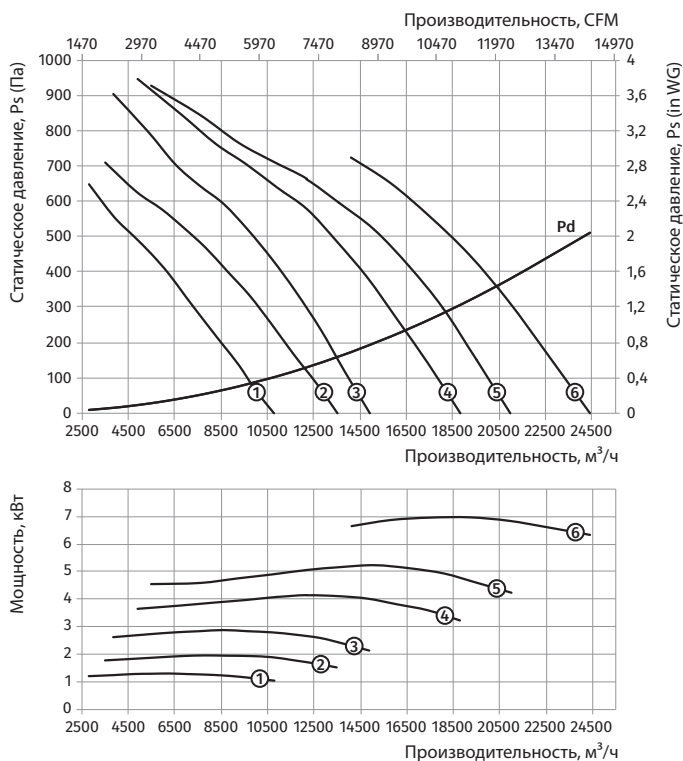

Типоразмер: 560  
 Количество полюсов: 4  
 Предел огнестойкости: 300/2

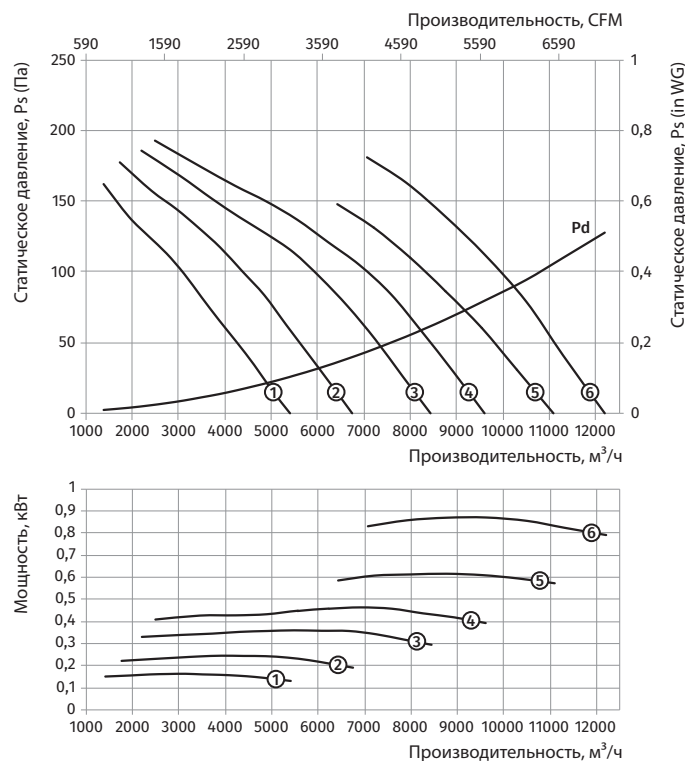



**ВДО-560...300/2**

Типоразмер	Число полюсов	Напряжение, В/50 Гц	Модель вентилятора	Установочная мощность двигателя Nu, кВт	Частота вращения, мин <sup>-1</sup>	Количество лопастей	Угол наклона лопастей, °	Масса, кг	Длина L, мм	Номер графика
ВДО-560-2/4Д...300/2										
560	2/4	3~400	ВДО-560-2/4Д/1,1/0,25-6/25/АЛ	1,1/0,25	2880/1440	6	25	35,5	400	①
			ВДО-560-2/4Д/1,5/0,37-6/30/АЛ	1,5/0,37	2880/1440	6	30	41	400	②
			ВДО-560-2/4Д/2,2/0,5-8/30/АЛ	2,2/0,5	2880/1440	8	30	43,5	400	③
			ВДО-560-2/4Д/4,4/1,1-8/35/АЛ	4,4/1,1	2880/1440	8	35	68,5	500	④
			ВДО-560-2/4Д/6/1,5-8/40/АЛ	6/1,5	2880/1440	8	40	96,5	550	⑤
			ВДО-560-2/4Д/8/2-8/45/АЛ	8/2	2880/1440	8	45	105,5	550	⑥

Типоразмер: **560**  
 Количество полюсов: **2**  
 Предел огнестойкости: **300/2**

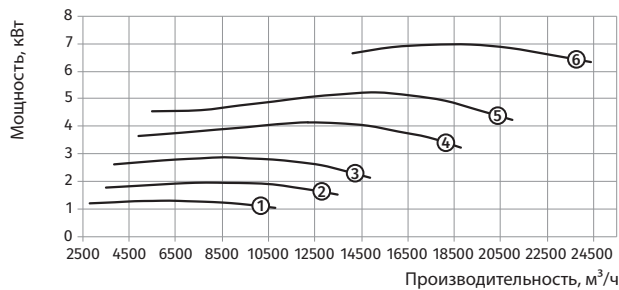
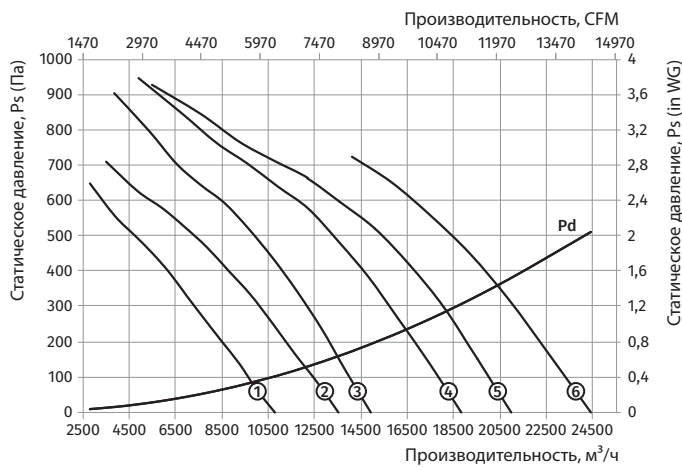

Типоразмер: **560**  
 Количество полюсов: **4**  
 Предел огнестойкости: **300/2**

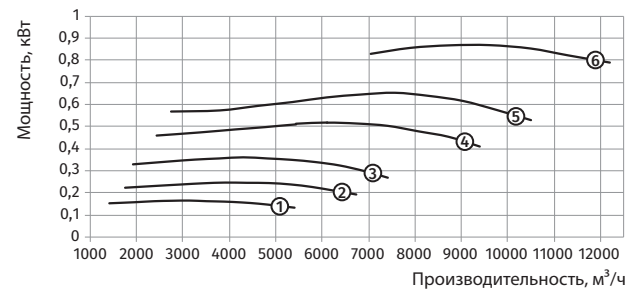
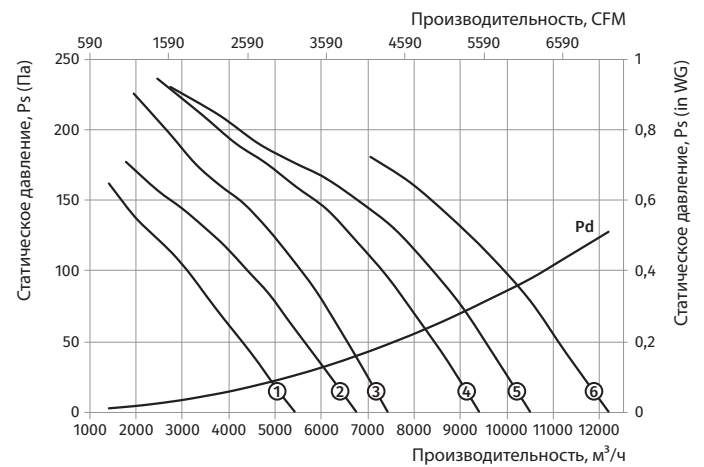

**ВДО-630...300/2**

Типоразмер	Число полюсов	Напряжение, В/50 Гц	Модель вентилятора	Установочная мощность двигателя Ny, кВт	Частота вращения, мин <sup>-1</sup>	Количество лопастей	Угол наклона лопастей, °	Масса, кг	Длина L, мм	Номер графика
<b>ВДО-630-2Д...300/2</b>										
630	2	3~400	ВДО-630-2Д/2,2-6/25/АЛ	2,2	2880	6	25	41,5	400	①
			ВДО-630-2Д/3-6/30/АЛ	3	2880	6	30	48	400	②
			ВДО-630-2Д/4-7/32,5/АЛ	4	2880	7	32,5	61,5	500	③
			ВДО-630-2Д/5,5-7/35/АЛ	5,5	2880	7	35	70	500	④
			ВДО-630-2Д/5,5-7/37,5/АЛ	5,5	2880	7	37,5	70	500	⑤
			ВДО-630-2Д/7,5-7/41,5/АЛ	7,5	2880	7	41,5	71,5	500	⑥
			ВДО-630-2Д/11-8/41,5/АЛ	11	2880	8	41,5	119,5	550	⑦
			ВДО-630-2Д/15-8/46,5/АЛ	15	2880	8	46,5	167	700	⑧
			ВДО-630-2Д/15-9/48,5/АЛ	15	2880	9	48,5	166	700	⑨
<b>ВДО-630-4Д...300/2</b>										
630	4	3~400	ВДО-630-4Д/0,55-8/25/АЛ	0,55	1440	8	25	31,5	400	①
			ВДО-630-4Д/0,55-8/30/АЛ	0,55	1440	8	30	31,5	400	②
			ВДО-630-4Д/0,75-8/35/АЛ	0,75	1440	8	35	32,5	400	③
			ВДО-630-4Д/1,1-8/40/АЛ	1,1	1440	8	40	36,5	400	④
			ВДО-630-4Д/1,1-6/32,5/АЛ	1,1	1440	6	32,5	38,5	400	⑤
			ВДО-630-4Д/1,5-6/37,5/АЛ	1,5	1440	6	37,5	42,5	400	⑥
			ВДО-630-4Д/2,2-6/45/АЛ	2,2	1440	6	45	48,5	400	⑦

Типоразмер: 630  
 Количество полюсов: 2  
 Предел огнестойкости: 300/2

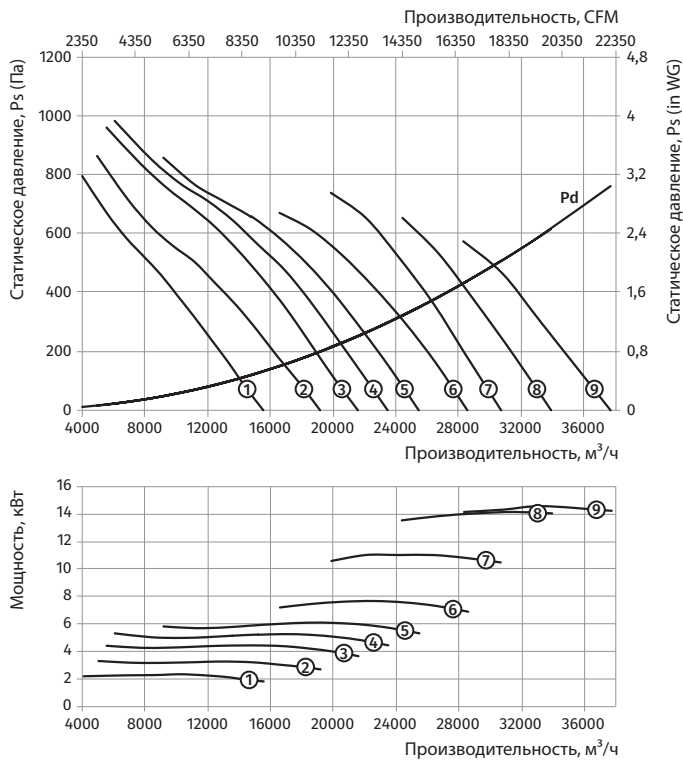

Типоразмер: 630  
 Количество полюсов: 4  
 Предел огнестойкости: 300/2

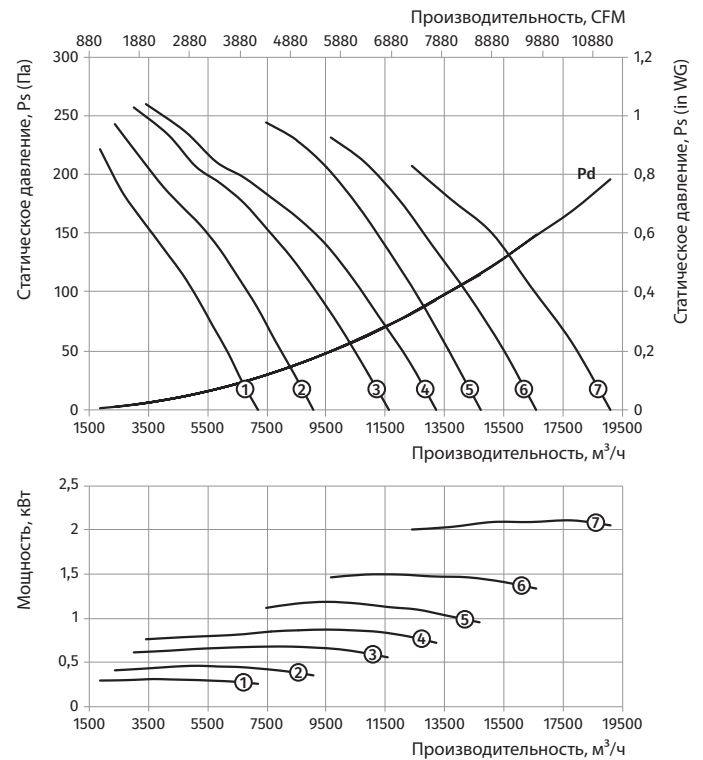

**ВДО-630...300/2**

Типоразмер	Число полюсов	Напряжение, В/50 Гц	Модель вентилятора	Установочная мощность двигателя Nu, кВт	Частота вращения, мин <sup>-1</sup>	Количество лопастей	Угол наклона лопастей, °	Масса, кг	Длина L, мм	Номер графика
ВДО-630-2/4Д...300/2										
630	2/4	3~400	ВДО-630-2/4Д/2,2/0,5-6/25/АЛ	2,2/0,5	2880/1440	6	25	46,5	400	①
			ВДО-630-2/4Д/3,1/0,8-6/30/АЛ	3,1/0,8	2880/1440	6	30	60	500	②
			ВДО-630-2/4Д/4,4/1,1-7/32,5/АЛ	4,4/1,1	2880/1440	7	32,5	72,5	500	③
			ВДО-630-2/4Д/6/1,5-7/35/АЛ	6/1,5	2880/1440	7	35	102	550	④
			ВДО-630-2/4Д/6/1,5-7/37,5/АЛ	6/1,5	2880/1440	7	37,5	102	550	⑤
			ВДО-630-2/4Д/8/2-7/41,5/АЛ	8/2	2880/1440	7	41,5	111	550	⑥
			ВДО-630-2/4Д/12/3-8/41,5/АЛ	12/3	2880/1440	8	41,5	177	700	⑦
			ВДО-630-2/4Д/16/4-8/46,5/АЛ	16/4	2880/1440	8	46,5	194	700	⑧
			ВДО-630-2/4Д/16/4-9/48,5/АЛ	16/4	2880/1440	9	48,5	195	700	⑨

**ВДО-630...300/2**

Типоразмер: **630**  
 Количество полюсов: **2**  
 Предел огнестойкости: **300/2**

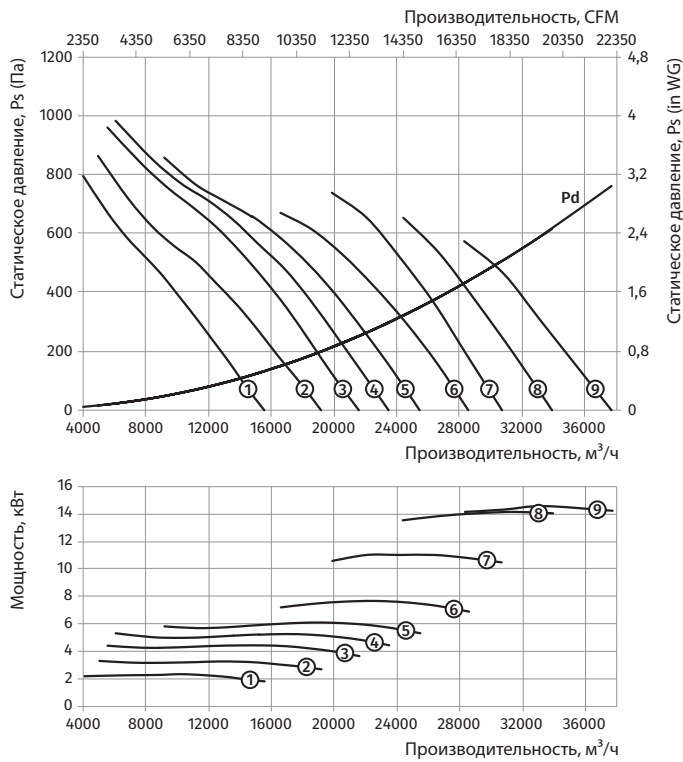

Типоразмер: **630**  
 Количество полюсов: **4**  
 Предел огнестойкости: **300/2**

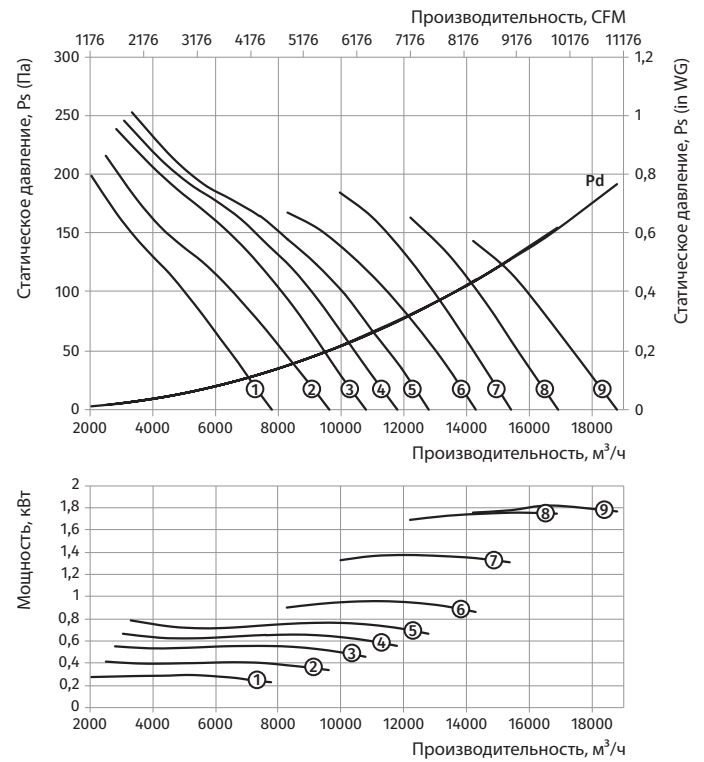

**ВДО-630...300/2**

Типоразмер	Число полюсов	Напряжение, В/50 Гц	Модель вентилятора	Установочная мощность двигателя $N_u$ , кВт	Частота вращения, $\text{мин}^{-1}$	Количество лопастей	Угол наклона лопастей, °	Масса, кг	Длина L, мм	Номер графика
ВДО-630-4/6Д...300/2										
630	4/6	3~400	ВДО-630-4/6Д/0,55/0,2-8/25/АЛ	0,55/0,2	1440/960	8	25	34	400	①
			ВДО-630-4/6Д/0,55/0,2-8/30/АЛ	0,55/0,2	1440/960	8	30	34	400	②
			ВДО-630-4/6Д/0,75/0,25-8/35/АЛ	0,75/0,25	1440/960	8	35	34	400	③
			ВДО-630-4/6Д/1,1/0,3-8/40/АЛ	1,1/0,3	1440/960	8	40	39,5	400	④
			ВДО-630-4/6Д/1,1/0,3-6/32,5/АЛ	1,1/0,3	1440/960	6	32,5	42	400	⑤
			ВДО-630-4/6Д/1,5/0,37-6/37,5/АЛ	1,5/0,37	1440/960	6	37,5	46	400	⑥
			ВДО-630-4/6Д/2,2/0,7-6/45/АЛ	2,2/0,7	1440/960	6	45	57	500	⑦

Типоразмер: **630**  
 Количество полюсов: **4**  
 Предел огнестойкости: **300/2**

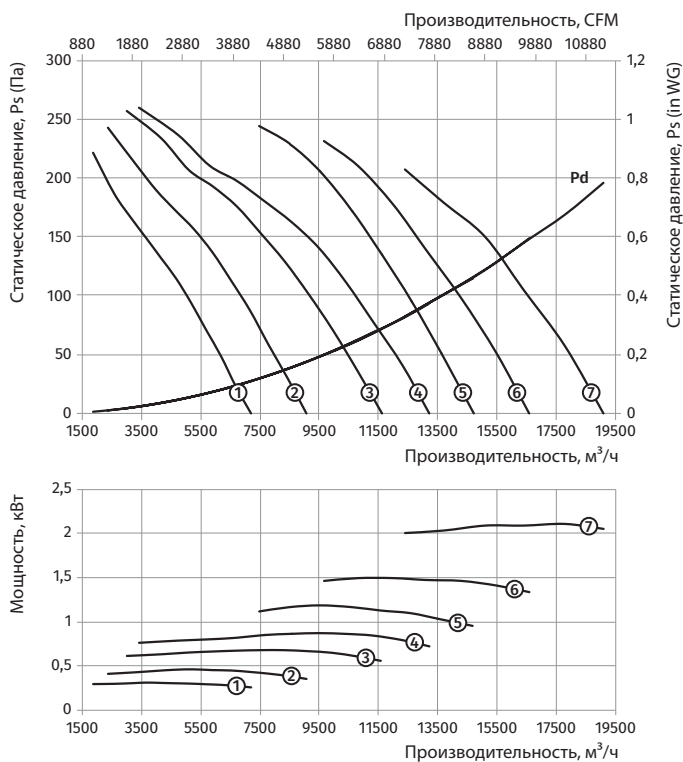

Типоразмер: **630**  
 Количество полюсов: **6**  
 Предел огнестойкости: **300/2**

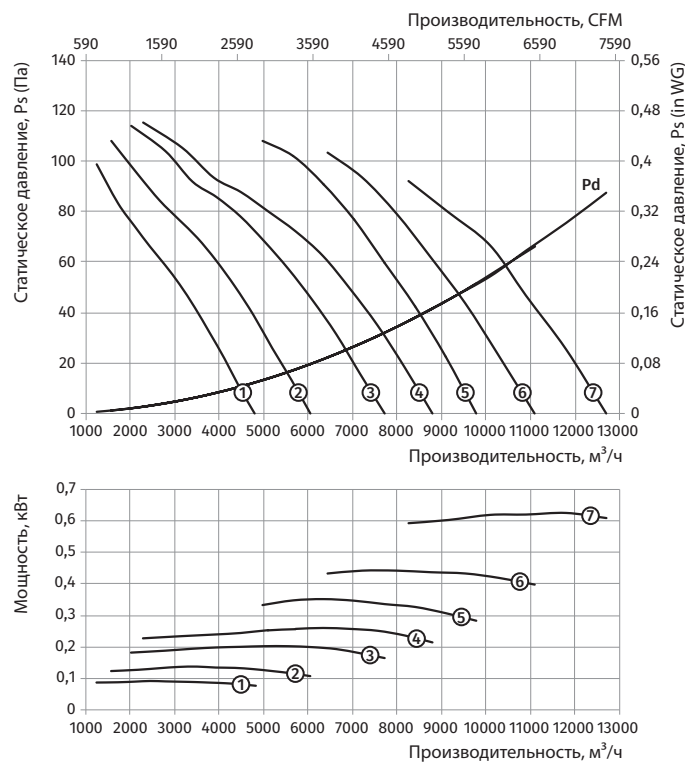

**ВДО-630...300/2**

Типоразмер	Число полюсов	Напряжение, В/50 Гц	Модель вентилятора	Установочная мощность двигателя $P_u$ , кВт	Частота вращения, мин <sup>-1</sup>	Количество лопастей	Угол наклона лопастей, °	Масса, кг	Длина L, мм	Номер графика
ВДО-630-4/8Д...300/2										
630	4/8	3~400	ВДО-630-4/8Д/0,6/0,15-8/25/АЛ	0,6/0,15	1440/720	8	25	38	400	①
			ВДО-630-4/8Д/0,6/0,15-8/30/АЛ	0,6/0,15	1440/720	8	30	38	400	②
			ВДО-630-4/8Д/0,8/0,2-8/35/АЛ	0,8/0,2	1440/720	8	35	38	400	③
			ВДО-630-4/8Д/1,2/0,3-8/40/АЛ	1,2/0,3	1440/720	8	40	43,5	400	④
			ВДО-630-4/8Д/1,2/0,3-6/32,5/АЛ	1,2/0,3	1440/720	6	32,5	46	400	⑤
			ВДО-630-4/8Д/1,6/0,4-6/37,5/АЛ	1,6/0,4	1440/720	6	37,5	49	400	⑥
			ВДО-630-4/8Д/2,2/0,55-6/45/АЛ	2,2/0,55	1440/720	6	45	60	500	⑦

**ВДО-630...300/2**

Типоразмер: **630**  
 Количество полюсов: **4**  
 Предел огнестойкости: **300/2**

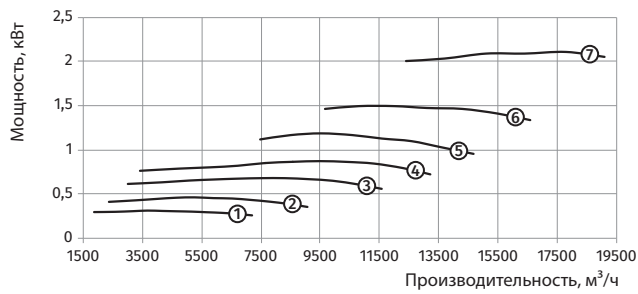
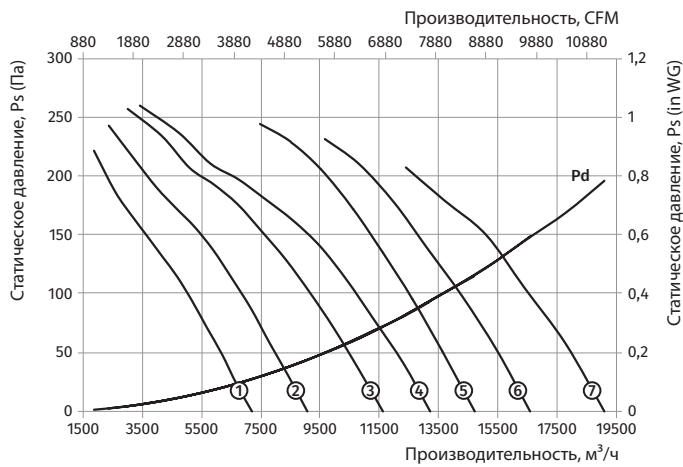

Типоразмер: **630**  
 Количество полюсов: **8**  
 Предел огнестойкости: **300/2**

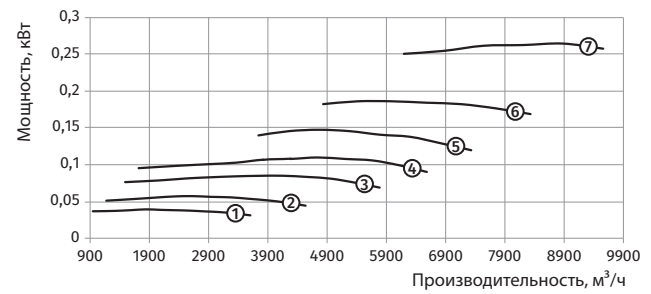
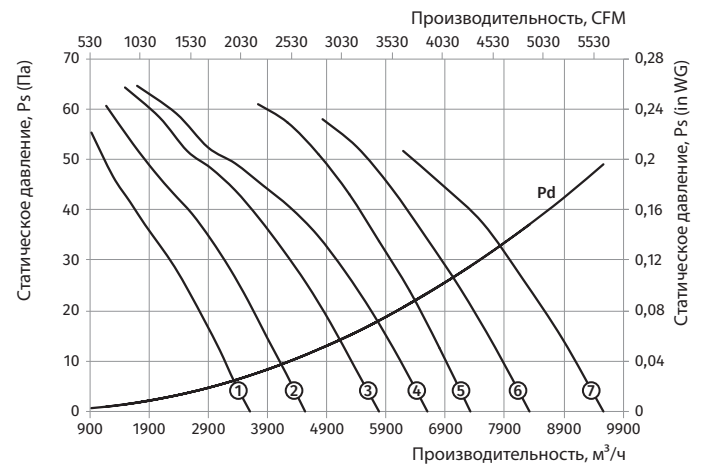

**ВДО-710...300/2**

Типоразмер	Число полюсов	Напряжение, В/50 Гц	Модель вентилятора	Установочная мощность двигателя Nu, кВт	Частота вращения, мин <sup>-1</sup>	Количество лопастей	Угол наклона лопастей, °	Масса, кг	Длина L, мм	Номер графика
<b>ВДО-710-4Д...300/2</b>										
710	4	3~400	ВДО-710-4Д/0,75-6/20/АЛ	0,75	1440	6	20	47,5	400	①
			ВДО-710-4Д/1,1-6/25/АЛ	1,1	1440	6	25	51,5	400	②
			ВДО-710-4Д/1,5-6/30/АЛ	1,5	1440	6	30	55	400	③
			ВДО-710-4Д/2,2-6/35/АЛ	2,2	1440	6	35	61	400	④
			ВДО-710-4Д/2,2-6/40/АЛ	2,2	1440	6	40	61	400	⑤
			ВДО-710-4Д/3-6/45/АЛ	3	1440	6	45	75	500	⑥
<b>ВДО-710-6Д...300/2</b>										
710	6	3~400	ВДО-710-6Д/0,25-6/20/АЛ	0,25	960	6	20	45,5	400	①
			ВДО-710-6Д/0,25-6/25/АЛ	0,25	960	6	25	45,5	400	②
			ВДО-710-6Д/0,37-6/30/АЛ	0,37	960	6	30	49,5	400	③
			ВДО-710-6Д/0,55-6/35/АЛ	0,55	960	6	35	53	400	④
			ВДО-710-6Д/0,75-6/40/АЛ	0,75	960	6	40	56	400	⑤
			ВДО-710-6Д/1,1-6/45/АЛ	1,1	960	6	45	60	400	⑥

Типоразмер: **710**  
 Количество полюсов: **4**  
 Предел огнестойкости: **300/2**

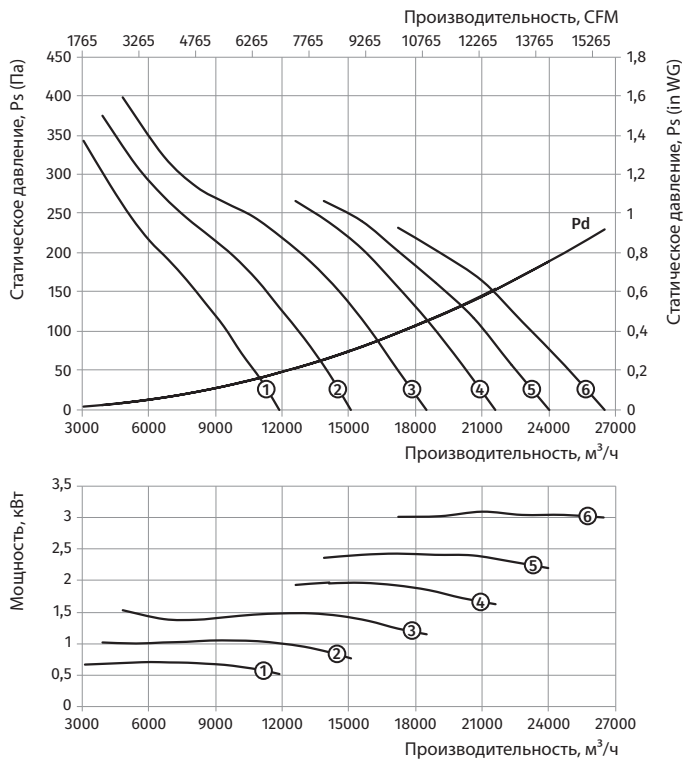

Типоразмер: **710**  
 Количество полюсов: **6**  
 Предел огнестойкости: **300/2**

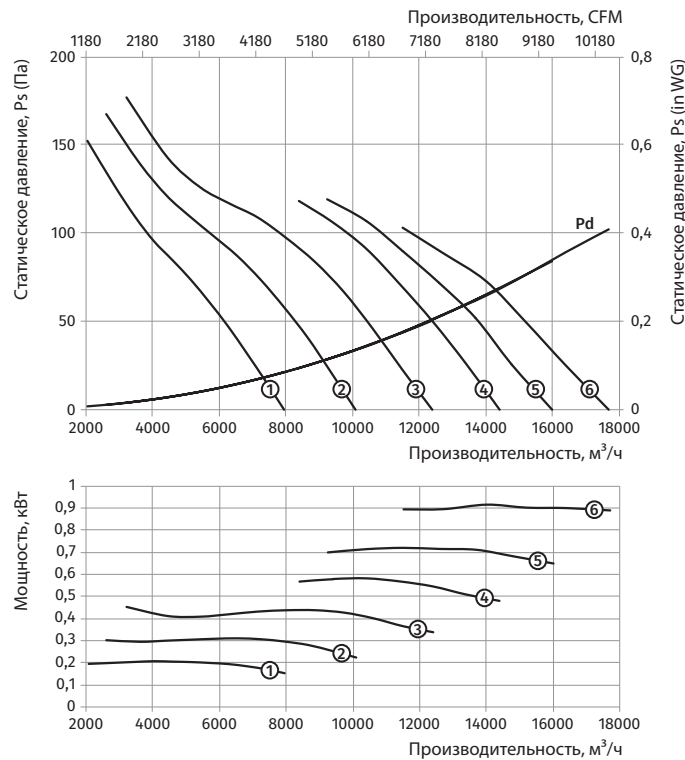

**ВДО-710...300/2**

Типоразмер	Число полюсов	Напряжение, В/50 Гц	Модель вентилятора	Установочная мощность двигателя Nu, кВт	Частота вращения, мин <sup>-1</sup>	Количество лопастей	Угол наклона лопастей, °	Масса, кг	Длина L, мм	Номер графика
ВДО-710-4/6Д...300/2										
710	4/6	3~400	ВДО-710-4/6Д/0,75/0,25-6/20/АЛ	0,75/0,25	1440/960	6	20	49	400	①
			ВДО-710-4/6Д/1,1/0,3-6/25/АЛ	1,1/0,3	1440/960	6	25	54	400	②
			ВДО-710-4/6Д/1,5/0,37-6/30/АЛ	1,5/0,37	1440/960	6	30	58	400	③
			ВДО-710-4/6Д/2,2/0,7-6/35/АЛ	2,2/0,7	1440/960	6	35	72	500	④
			ВДО-710-4/6Д/2,2/0,7-6/40/АЛ	2,2/0,7	1440/960	6	40	72	500	⑤
			ВДО-710-4/6Д/3/1-6/45/АЛ	3/1	1440/960	6	45	81	500	⑥

Типоразмер: 710  
 Количество полюсов: 4  
 Предел огнестойкости: 300/2

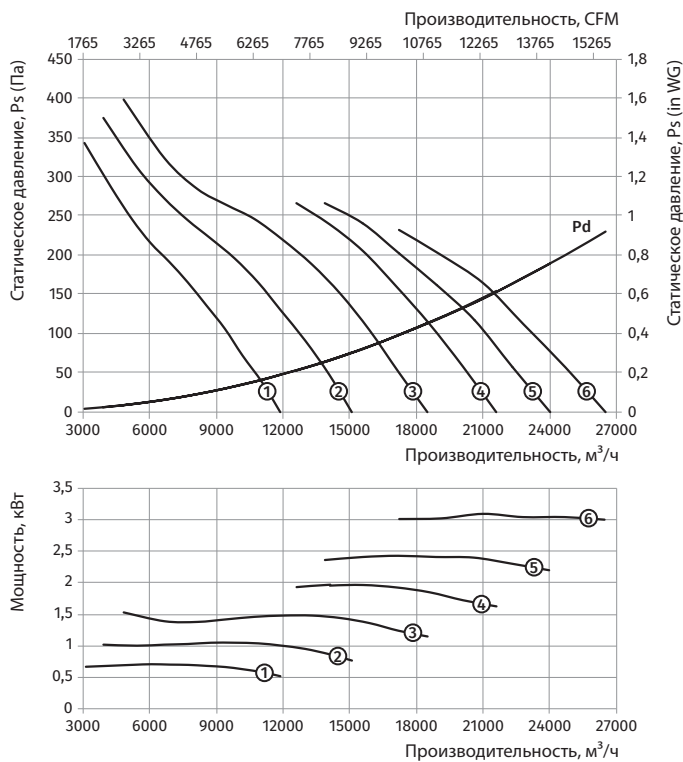

Типоразмер: 710  
 Количество полюсов: 6  
 Предел огнестойкости: 300/2

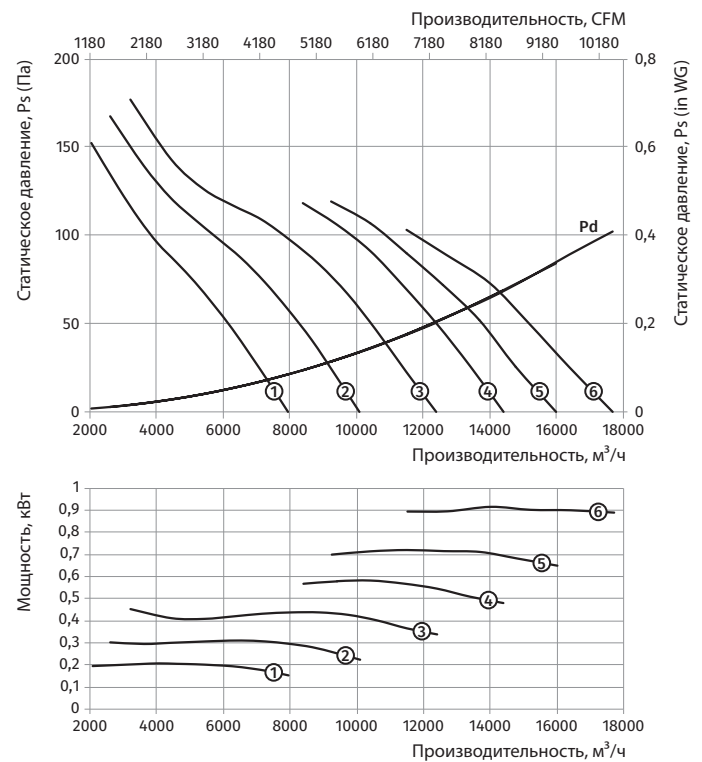

ВДО-710...300/2

**ВДО-710...300/2**

Типоразмер	Число полюсов	Напряжение, В/50 Гц	Модель вентилятора	Установочная мощность двигателя $N_u$ , кВт	Частота вращения, $\text{мин}^{-1}$	Количество лопастей	Угол наклона лопастей, °	Масса, кг	Длина L, мм	Номер графика
ВДО-710-4/8Д...300/2										
710	4/8	3~400	ВДО-710-4/8Д/0,8/0,2-6/20/АЛ	0,8/0,2	1440/720	6	20	52	400	①
			ВДО-710-4/8Д/1,2/0,3-6/25/АЛ	1,2/0,3	1440/720	6	25	58	400	②
			ВДО-710-4/8Д/1,6/0,4-6/30/АЛ	1,6/0,4	1440/720	6	30	61	400	③
			ВДО-710-4/8Д/2,2/0,55-6/35/АЛ	2,2/0,55	1440/720	6	35	75	500	④
			ВДО-710-4/8Д/2,2/0,55-6/40/АЛ	2,2/0,55	1440/720	6	40	75	500	⑤
			ВДО-710-4/8Д/2,8/0,7-6/45/АЛ	2,8/0,7	1440/720	6	45	78	500	⑥

Типоразмер: **710**  
 Количество полюсов: **4**  
 Предел огнестойкости: **300/2**

Типоразмер: **710**  
 Количество полюсов: **8**  
 Предел огнестойкости: **300/2**

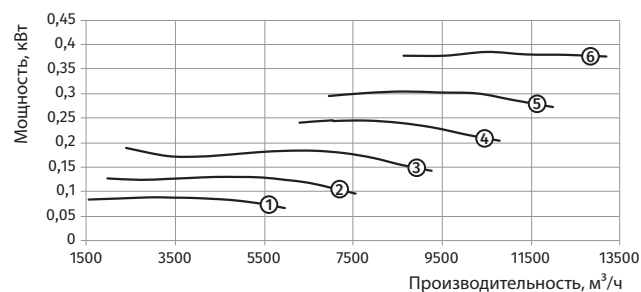
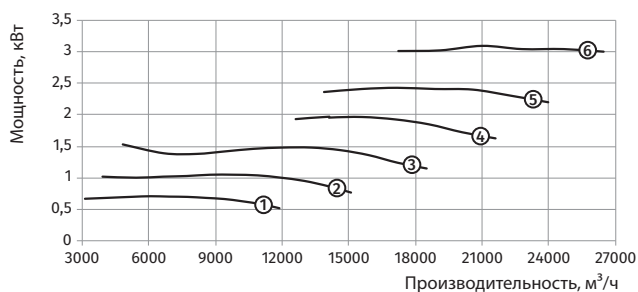
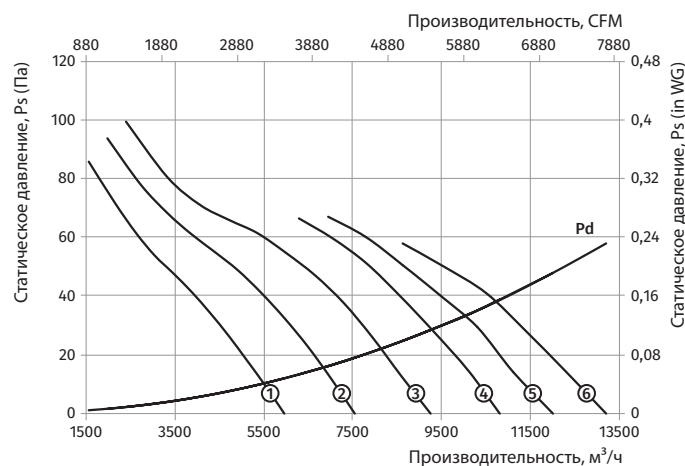
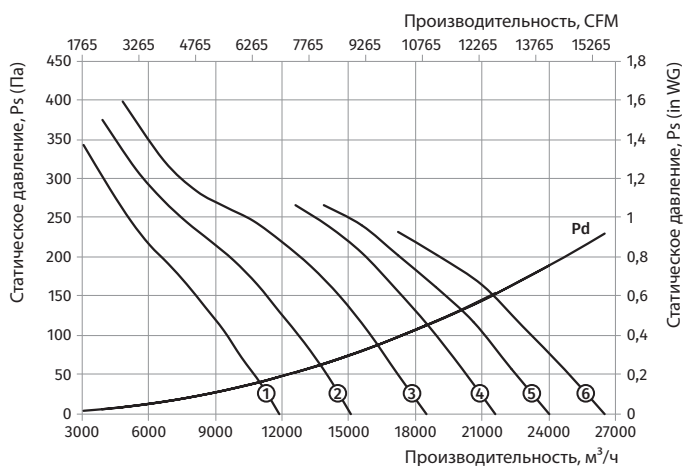



**ВДО-800...300/2**

Типоразмер	Число полюсов	Напряжение, В/50 Гц	Модель вентилятора	Установочная мощность двигателя $P_N$ , кВт	Частота вращения, $\text{мин}^{-1}$	Количество лопастей	Угол наклона лопастей, °	Масса, кг	Длина L, мм	Номер графика
<b>ВДО-800-4Д...300/2</b>										
800	4	3~400	ВДО-800-4Д/1,1-6/20/АЛ	1,1	1440	6	20	59,5	400	①
			ВДО-800-4Д/1,5-6/25/АЛ	1,5	1440	6	25	65,5	400	②
			ВДО-800-4Д/2,2-6/30/АЛ	2,2	1440	6	30	65,5	400	③
			ВДО-800-4Д/3-6/32,5/АЛ	3	1440	6	32,5	80	500	④
			ВДО-800-4Д/3-6/35/АЛ	3	1440	6	35	80	500	⑤
			ВДО-800-4Д/4-6/37,5/АЛ	4	1440	6	37,5	85	500	⑥
			ВДО-800-4Д/4-6/40/АЛ	4	1440	6	40	85	500	⑦
			ВДО-800-4Д/5,5-6/45/АЛ	5,5	1440	6	45	104	550	⑧
<b>ВДО-800-6Д...300/2</b>										
800	6	3~400	ВДО-800-6Д/0,37-6/20/АЛ	0,37	960	6	20	53,5	400	①
			ВДО-800-6Д/0,55-6/25/АЛ	0,55	960	6	25	56,5	400	②
			ВДО-800-6Д/0,75-6/30/АЛ	0,75	960	6	30	60,5	400	③
			ВДО-800-6Д/0,75-6/32,5/АЛ	0,75	960	6	32,5	60,5	400	④
			ВДО-800-6Д/1,1-6/35/АЛ	1,1	960	6	35	64,5	400	⑤
			ВДО-800-6Д/1,1-6/37,5/АЛ	1,1	960	6	37,5	64,5	400	⑥
			ВДО-800-6Д/1,1-6/40/АЛ	1,1	960	6	40	64,5	400	⑦
			ВДО-800-6Д/1,5-6/45/АЛ	1,5	960	6	45	77	500	⑧

Типоразмер: **800**  
 Количество полюсов: **4**  
 Предел огнестойкости: **300/2**

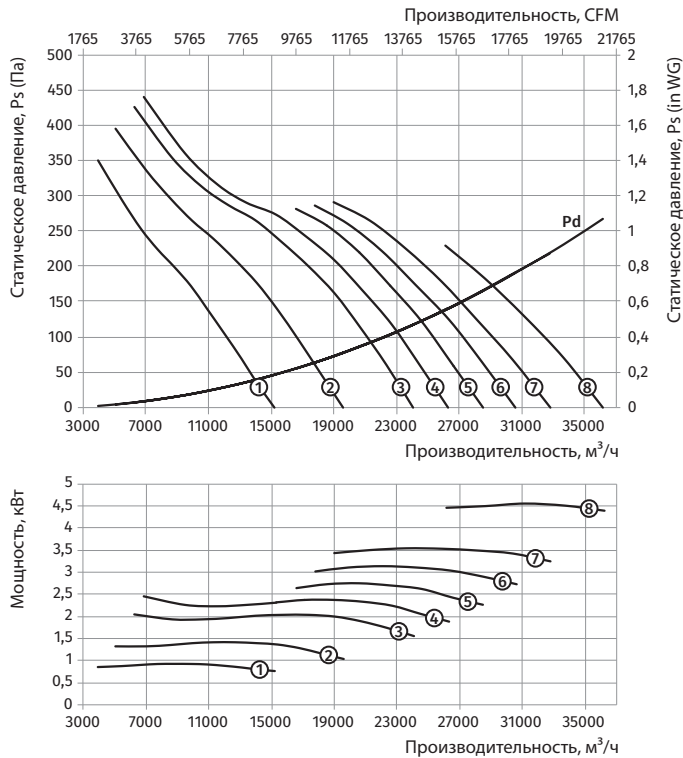

Типоразмер: **800**  
 Количество полюсов: **6**  
 Предел огнестойкости: **300/2**

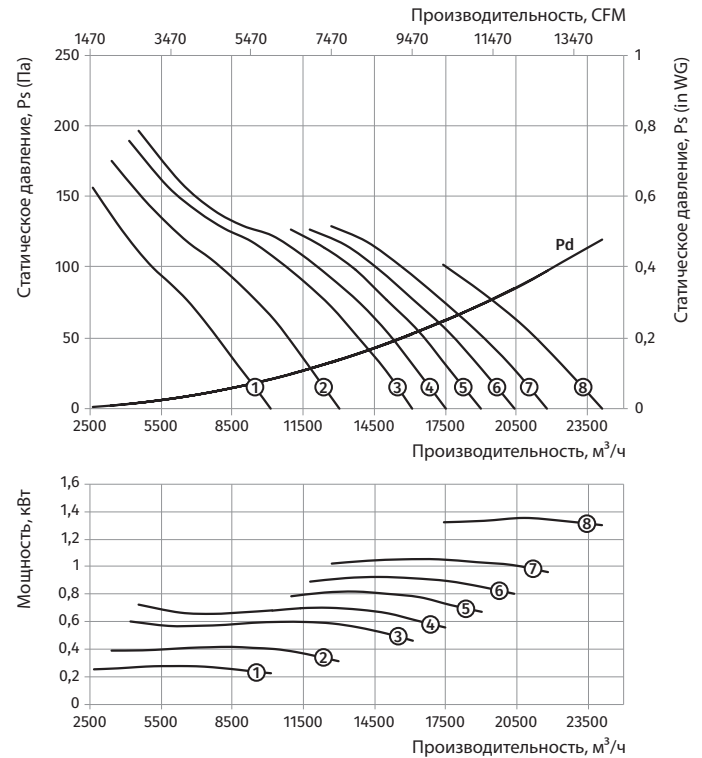

**ВДО-800...300/2**

**ВДО-800...300/2**

Типоразмер	Число полюсов	Напряжение, В/50 Гц	Модель вентилятора	Установочная мощность двигателя $P_u$ , кВт	Частота вращения, $\text{мин}^{-1}$	Количество лопастей	Угол наклона лопастей, °	Масса, кг	Длина L, мм	Номер графика
ВДО-800-4/6Д...300/2										
800	4/6	3~400	ВДО-800-4/6Д/1,1/0,3-6/20/АЛ	1,1/0,3	1440/960	6	20	58,5	400	①
			ВДО-800-4/6Д/1,5/0,37-6/25/АЛ	1,5/0,37	1440/960	6	25	62,5	400	②
			ВДО-800-4/6Д/2,2/0,7-6/30/АЛ	2,2/0,7	1440/960	6	30	77	500	③
			ВДО-800-4/6Д/2,2/0,7-6/32,5/АЛ	2,2/0,7	1440/960	6	32,5	77	500	④
			ВДО-800-4/6Д/3/1-6/35/АЛ	3/1	1440/960	6	35	88	500	⑤
			ВДО-800-4/6Д/3/1-6/37,5/АЛ	3/1	1440/960	6	37,5	88	500	⑥
			ВДО-800-4/6Д/4,5/1,5-6/45/АЛ	4,5/1,5	1440/960	6	45	125	550	⑦

Типоразмер: **800**  
 Количество полюсов: **4**  
 Предел огнестойкости: **300/2**

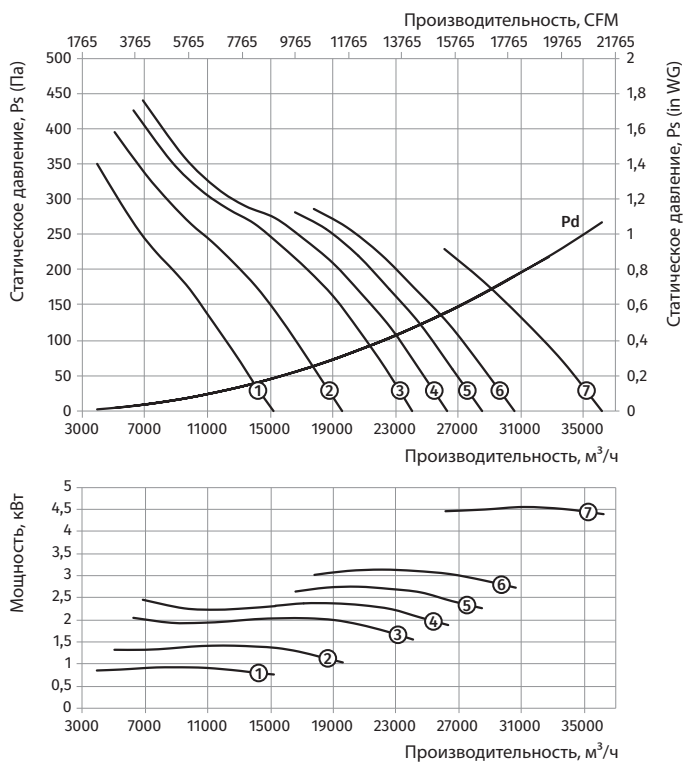

Типоразмер: **800**  
 Количество полюсов: **6**  
 Предел огнестойкости: **300/2**

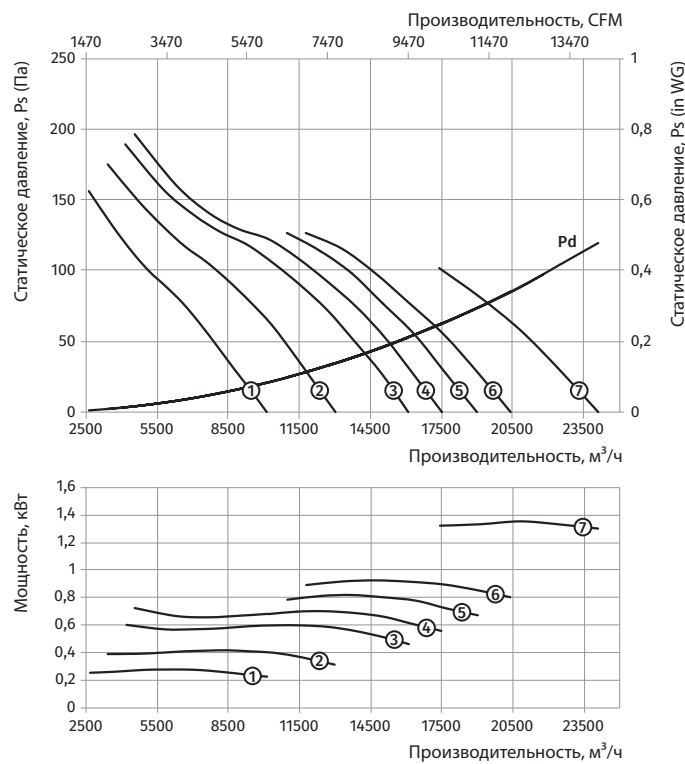

**ВДО-800...300/2**

Типоразмер	Число полюсов	Напряжение, В/50 Гц	Модель вентилятора	Установочная мощность двигателя Nu, кВт	Частота вращения, мин <sup>-1</sup>	Количество лопастей	Угол наклона лопастей, °	Масса, кг	Длина L, мм	Номер графика
ВДО-800-4/8Д...300/2										
800	4/8	3~400	ВДО-800-4/8Д/1,2/0,3-6/20/АЛ	1,2/0,3	1440/720	6	20	62,5	400	①
			ВДО-800-4/8Д/1,6/0,4-6/25/АЛ	1,6/0,4	1440/720	6	25	65,5	400	②
			ВДО-800-4/8Д/2,2/0,55-6/30/АЛ	2,2/0,55	1440/720	6	30	80	500	③
			ВДО-800-4/8Д/2,8/0,7-6/32,5/АЛ	2,8/0,7	1440/720	6	32,5	83	500	④
			ВДО-800-4/8Д/2,8/0,7-6/35/АЛ	2,8/0,7	1440/720	6	35	83	500	⑤
			ВДО-800-4/8Д/3,8/1-6/37,5/АЛ	3,8/1	1440/720	6	37,5	95	500	⑥
			ВДО-800-4/8Д/3,8/1-6/40/АЛ	3,8/1	1440/720	6	40	95	500	⑦
			ВДО-800-4/8Д/5/1,3-6/45/АЛ	5/1,3	1440/720	6	45	125	550	⑧

**ВДО-800...300/2**

Типоразмер: **800**  
 Количество полюсов: **4**  
 Предел огнестойкости: **300/2**

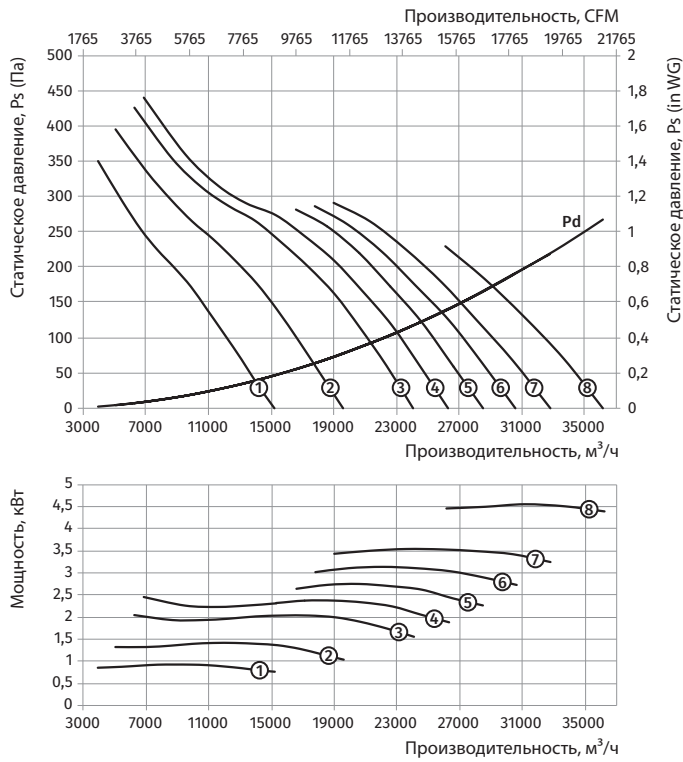

Типоразмер: **800**  
 Количество полюсов: **8**  
 Предел огнестойкости: **300/2**

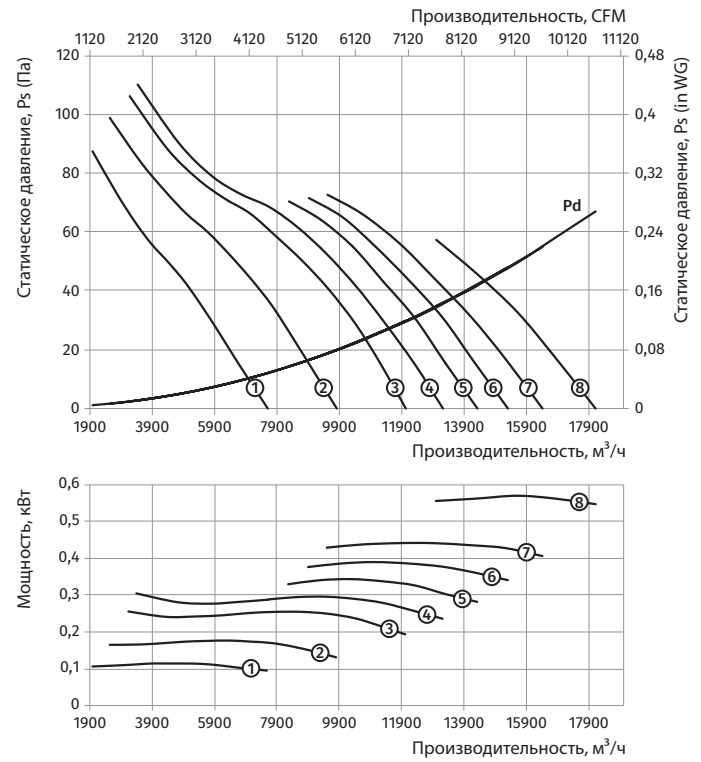

**ВДО-900...300/2**

Типоразмер	Число полюсов	Напряжение, В/50 Гц	Модель вентилятора	Установочная мощность двигателя N <sub>y</sub> , кВт	Частота вращения, мин <sup>-1</sup>	Количество лопастей	Угол наклона лопастей, °	Масса, кг	Длина L, мм	Номер графика
<b>ВДО-900-4Д...300/2</b>										
900	4	3~400	ВДО-900-4Д/3-8/23,5/АЛ	3	1440	8	23,5	92	550	①
			ВДО-900-4Д/4-8/28,5/АЛ	4	1440	8	28,5	97	550	②
			ВДО-900-4Д/5,5-8/33,5/АЛ	5,5	1440	8	33,5	132,5	600	③
			ВДО-900-4Д/7,5-8/40/АЛ	7,5	1440	8	40	150	600	④
			ВДО-900-4Д/11-8/45/АЛ	11	1440	8	45	168,5	600	⑤
<b>ВДО-900-6Д...300/2</b>										
900	6	3~400	ВДО-900-6Д/0,75-8/23,5/АЛ	0,75	960	8	23,5	71,5	450	①
			ВДО-900-6Д/1,1-8/28,5/АЛ	1,1	960	8	28,5	75,5	450	②
			ВДО-900-6Д/1,5-8/33,5/АЛ	1,5	960	8	33,5	89	550	③
			ВДО-900-6Д/2,2-8/41/АЛ	2,2	960	8	41	101	550	④
			ВДО-900-6Д/3-8/45/АЛ	3	960	8	45	104,5	600	⑤

Типоразмер: **900**  
 Количество полюсов: **4**  
 Предел огнестойкости: **300/2**

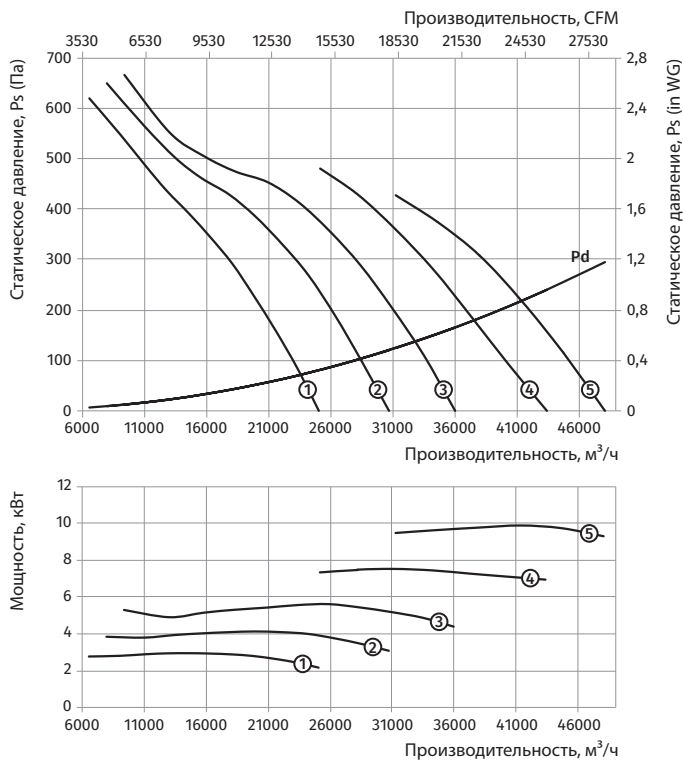

Типоразмер: **900**  
 Количество полюсов: **6**  
 Предел огнестойкости: **300/2**

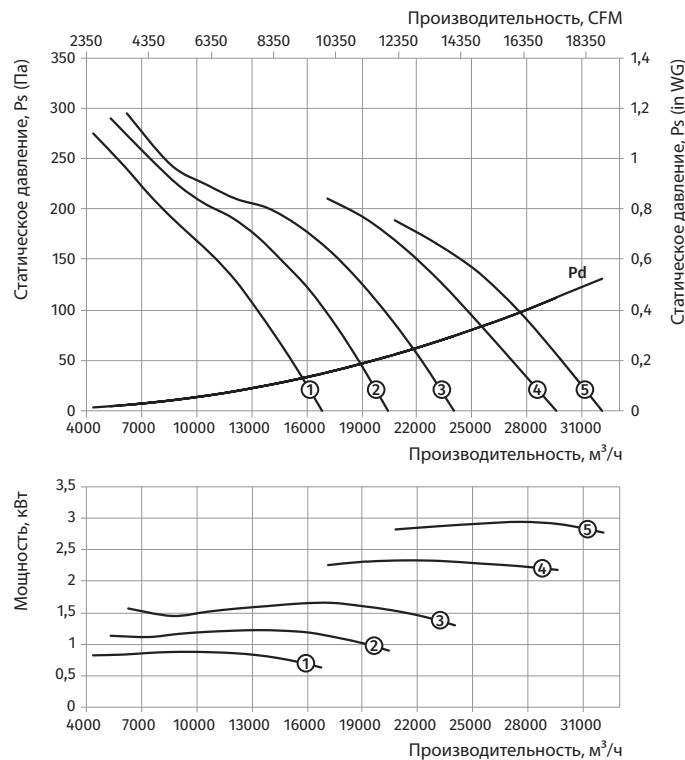

### ВДО-900...300/2

Типоразмер	Число полюсов	Напряжение, В/50 Гц	Модель вентилятора	Установочная мощность двигателя Nu, кВт	Частота вращения, мин <sup>-1</sup>	Количество лопастей	Угол наклона лопастей, °	Масса, кг	Длина L, мм	Номер графика
ВДО-900-4/6Д...300/2										
900	4/6	3~400	ВДО-900-4/6Д/3/1-8/23,5/АЛ	3/1	1440/960	8	23,5	100	550	①
			ВДО-900-4/6Д/4,5/1,5-8/28,5/АЛ	4,5/1,5	1440/960	8	28,5	153,5	600	②
			ВДО-900-4/6Д/6/2,2-8/33,5/АЛ	6/2,2	1440/960	8	33,5	164,5	600	③
			ВДО-900-4/6Д/10/3,3-8/45/АЛ	10/3,3	1440/960	8	45	227,5	750	④

Типоразмер: 900  
 Количество полюсов: 4  
 Предел огнестойкости: 300/2

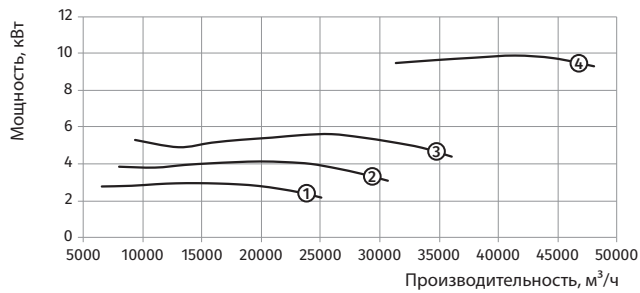
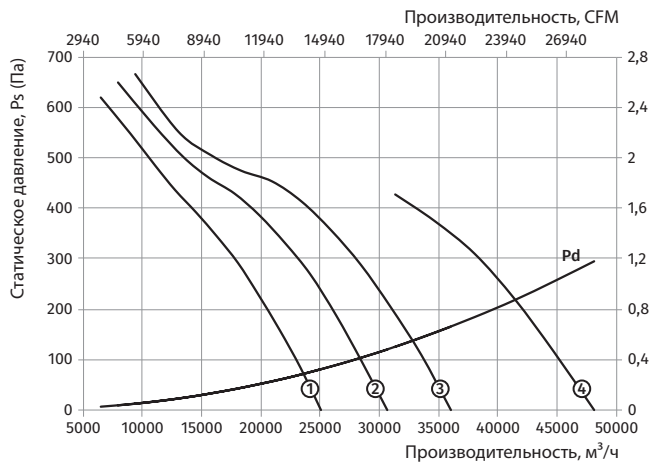

Типоразмер: 900  
 Количество полюсов: 6  
 Предел огнестойкости: 300/2

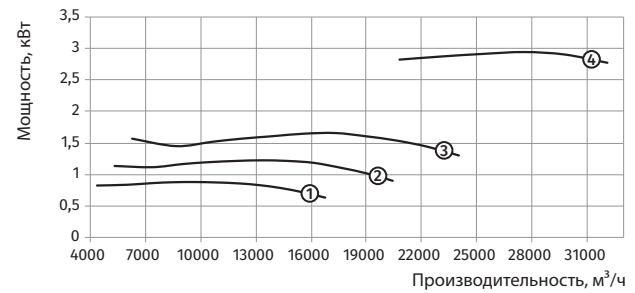
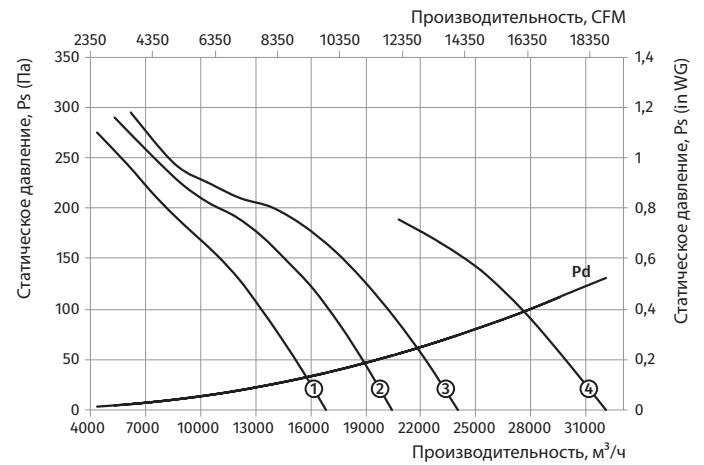

**ВДО-900...300/2**

Типоразмер	Число полюсов	Напряжение, В/50 Гц	Модель вентилятора	Установочная мощность двигателя Nu, кВт	Частота вращения, мин <sup>-1</sup>	Количество лопастей	Угол наклона лопастей, °	Масса, кг	Длина L, мм	Номер графика
ВДО-900-4/8Д...300/2										
900	4/8	3~400	ВДО-900-4/8Д/2,8/0,7-8/23,5/АЛ	2,8/0,7	1440/720	8	23,5	95	550	①
			ВДО-900-4/8Д/3,8/1-8/28,5/АЛ	3,8/1	1440/720	8	28,5	107	550	②
			ВДО-900-4/8Д/5,1/3-8/33,5/АЛ	5,1/3	1440/720	8	33,5	153,5	600	③
			ВДО-900-4/8Д/7,2/1,8-8/40/АЛ	7,2/1,8	1440/720	8	40	165,5	600	④
			ВДО-900-4/8Д/11/3-8/45/АЛ	11/3	1440/720	8	45	226,5	750	⑤

Типоразмер: 900  
 Количество полюсов: 4  
 Предел огнестойкости: 300/2

Типоразмер: 900  
 Количество полюсов: 8  
 Предел огнестойкости: 300/2

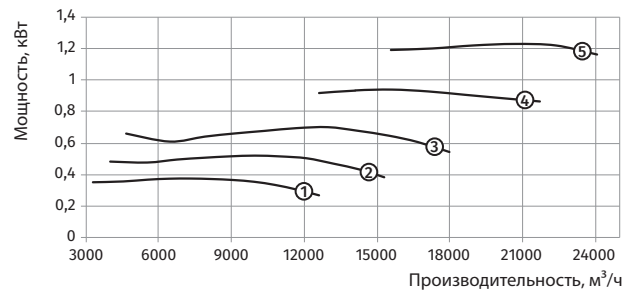
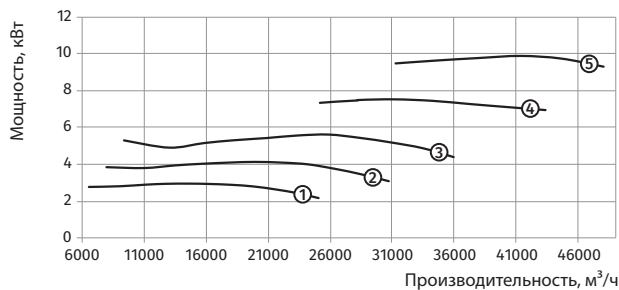
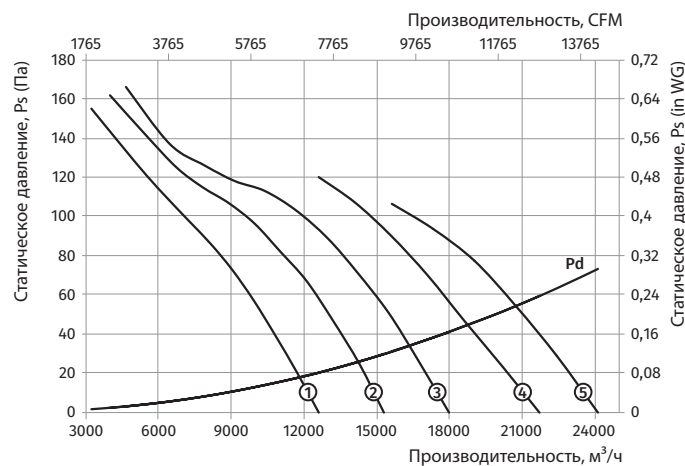
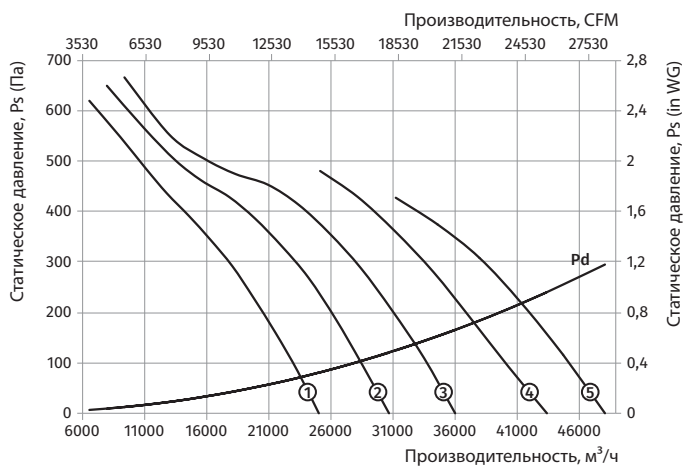

### ВДО-1000...300/2

Типоразмер	Число полюсов	Напряжение, В/50 Гц	Модель вентилятора	Установочная мощность двигателя Nu, кВт	Частота вращения, мин <sup>-1</sup>	Количество лопастей	Угол наклона лопастей, °	Масса, кг	Длина L, мм	Номер графика
<b>ВДО-1000-4Д...300/2</b>										
1000	4	3~400	ВДО-1000-4Д/5,5-6/24/АЛ	5,5	1440	6	24	147,5	600	①
			ВДО-1000-4Д/7,5-6/30/АЛ	7,5	1440	6	30	165	600	②
			ВДО-1000-4Д/9,2-6/33/АЛ	9,2	1440	6	33	170,5	600	③
			ВДО-1000-4Д/11-6/36/АЛ	11	1440	6	36	183,5	600	④
			ВДО-1000-4Д/15-6/43/АЛ	15	1440	6	43	244	750	⑤
			ВДО-1000-4Д/18,5-6/48/АЛ	18,5	1440	6	48	259	750	⑥
<b>ВДО-1000-6Д...300/2</b>										
1000	6	3~400	ВДО-1000-6Д/1,5-6/23/АЛ	1,5	960	6	23	101	550	①
			ВДО-1000-6Д/2,2-6/29/АЛ	2,2	960	6	29	114	550	②
			ВДО-1000-6Д/3-6/35/АЛ	3	960	6	35	155,5	600	③
			ВДО-1000-6Д/4-6/41/АЛ	4	960	6	41	159,5	600	④
			ВДО-1000-6Д/5,5-6/48/АЛ	5,5	960	6	48	172,5	600	⑤

ВДО-1000...300/2

Типоразмер: 1000  
 Количество полюсов: 4  
 Предел огнестойкости: 300/2

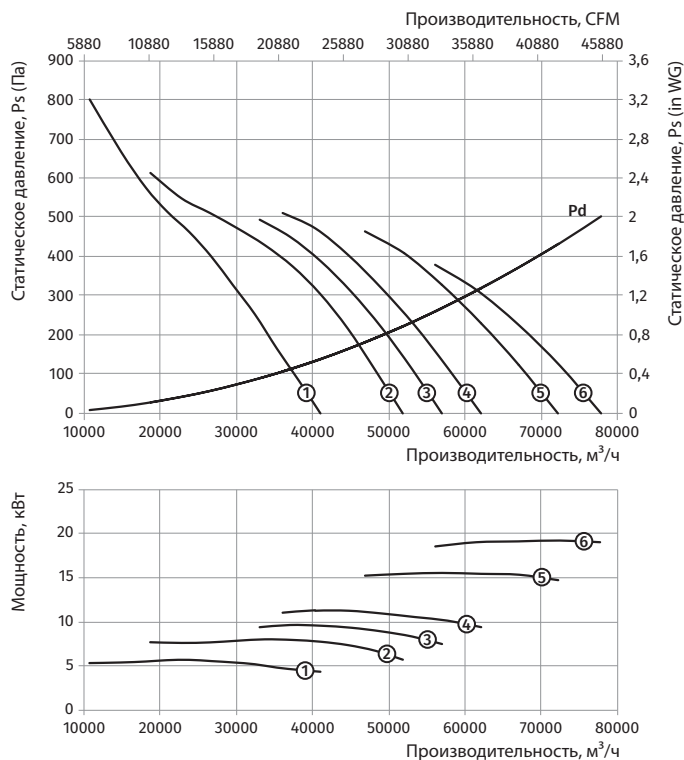

Типоразмер: 1000  
 Количество полюсов: 6  
 Предел огнестойкости: 300/2

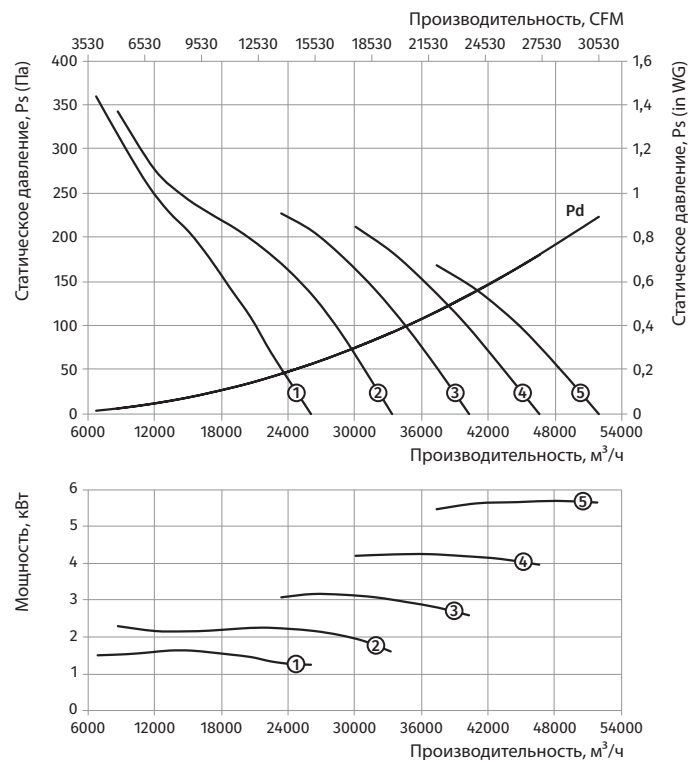

**ВДО-1000...300/2**

Типоразмер	Число полюсов	Напряжение, В/50 Гц	Модель вентилятора	Установочная мощность двигателя N <sub>y</sub> , кВт	Частота вращения, мин <sup>-1</sup>	Количество лопастей	Угол наклона лопастей, °	Масса, кг	Длина L, мм	Номер графика
ВДО-1000-4/6Д...300/2										
1000	4/6	3~400	ВДО-1000-4/6Д/4,5/1,5-6/20/АЛ	4,5/1,5	1440/960	6	20	168,5	600	①
			ВДО-1000-4/6Д/6/2,2-6/25/АЛ	6/2,2	1440/960	6	25	179,5	600	②
			ВДО-1000-4/6Д/10/3,3-6/34/АЛ	10/3,3	1440/960	6	34	244,5	750	③
			ВДО-1000-4/6Д/14/4,5-6/41/АЛ	14/4,5	1440/960	6	41	259,5	750	④
			ВДО-1000-4/6Д/16/6,5-6/45/АЛ	16/6,5	1440/960	6	45	328	800	⑤

Типоразмер: 1000  
 Количество полюсов: 4  
 Предел огнестойкости: 300/2

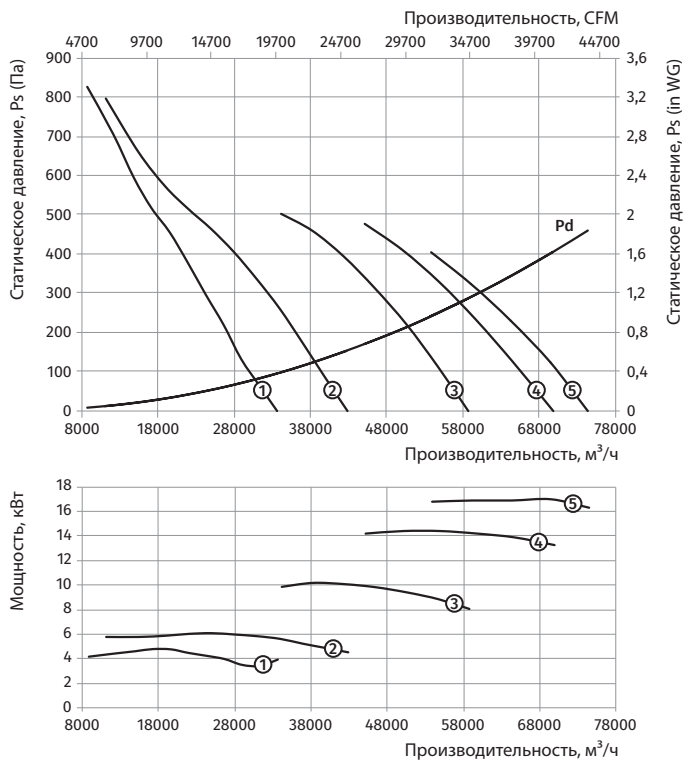

Типоразмер: 1000  
 Количество полюсов: 6  
 Предел огнестойкости: 300/2

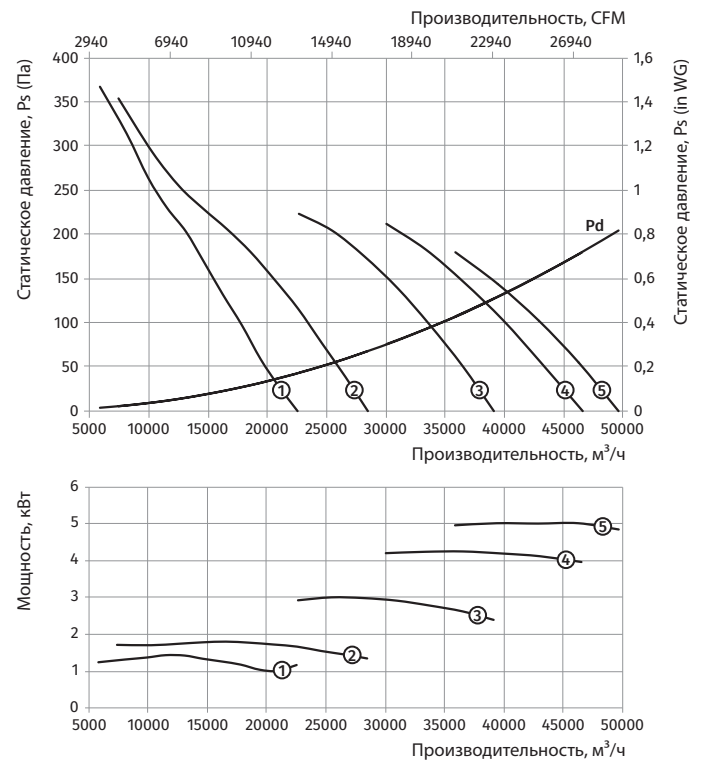



**ВДО-1000...300/2**

Типоразмер	Число полюсов	Напряжение, В/50 Гц	Модель вентилятора	Установочная мощность двигателя $P_u$ , кВт	Частота вращения, мин <sup>-1</sup>	Количество лопастей	Угол наклона лопастей, °	Масса, кг	Длина L, мм	Номер графика
ВДО-1000-4/8Д...300/2										
1000	4/8	3~400	ВДО-1000-4/8Д/5/1,3-6/23/АЛ	5/1,3	1440/720	6	23	168,5	600	①
			ВДО-1000-4/8Д/7,2/1,8-6/29/АЛ	7,2/1,8	1440/720	6	29	180,5	600	②
			ВДО-1000-4/8Д/11/3-6/36/АЛ	11/3	1440/720	6	36	243,5	750	③
			ВДО-1000-4/8Д/14/3,5-6/41/АЛ	14/3,5	1440/720	6	41	259,5	750	④
			ВДО-1000-4/8Д/17/4,3-6/46/АЛ	17/4,3	1440/720	6	46	295	800	⑤

Типоразмер: 1000  
 Количество полюсов: 4  
 Предел огнестойкости: 300/2

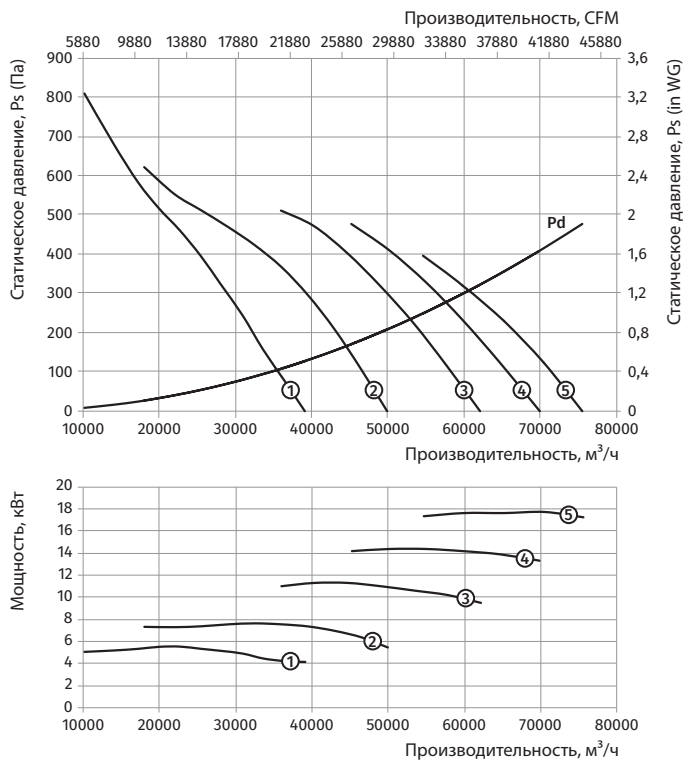

Типоразмер: 1000  
 Количество полюсов: 8  
 Предел огнестойкости: 300/2

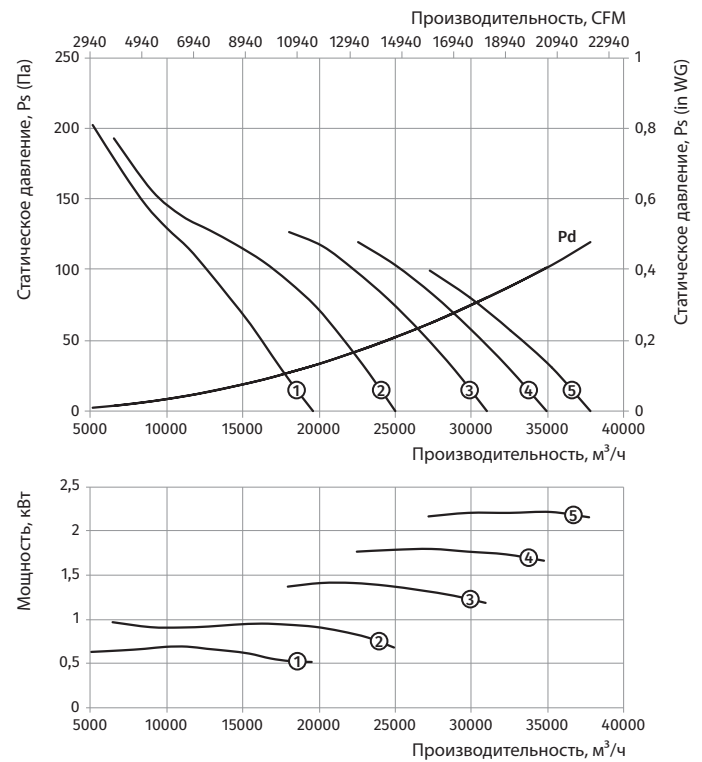

**ВДО-1000...300/2**

**ВДО-1120...300/2**

Типо-размер	Число полюсов	Напряжение, В/50 Гц	Модель вентилятора	Установочная мощность двигателя N <sub>у</sub> , кВт	Частота вращения, мин <sup>-1</sup>	Количество лопастей	Угол наклона лопастей, °	Масса, кг	Длина L, мм	Номер графика
<b>ВДО-1120-4Д...300/2</b>										
1120	4	3~400	ВДО-1120-4Д/7,5-6/23/АЛ	7,5	1440	6	23	226	600	①
			ВДО-1120-4Д/9,2-6/27/АЛ	9,2	1440	6	27	240	600	②
			ВДО-1120-4Д/11-6/31/АЛ	11	1440	6	31	263	600	③
			ВДО-1120-4Д/15-6/35/АЛ	15	1440	6	35	280	750	④
			ВДО-1120-4Д/18,5-6/40/АЛ	18,5	1440	6	40	330	750	⑤
			ВДО-1120-4Д/22-6/43/АЛ	22	1440	6	43	350	800	⑥
<b>ВДО-1120-6Д...300/2</b>										
1120	6	3~400	ВДО-1120-6Д/2,2-6/23/АЛ	2,2	960	6	23	195	550	①
			ВДО-1120-6Д/3-6/29/АЛ	3	960	6	29	209	600	②
			ВДО-1120-6Д/4-6/34/АЛ	4	960	6	34	220	600	③
			ВДО-1120-6Д/5,5-6/40/АЛ	5,5	960	6	40	230	600	④
			ВДО-1120-6Д/7,5-6/46/АЛ	7,5	960	6	46	260	650	⑤
			ВДО-1120-6Д/9,2-6/50/АЛ	9,2	960	6	50	275	700	⑥

Типоразмер: 1120  
 Количество полюсов: 4  
 Предел огнестойкости: 300/2

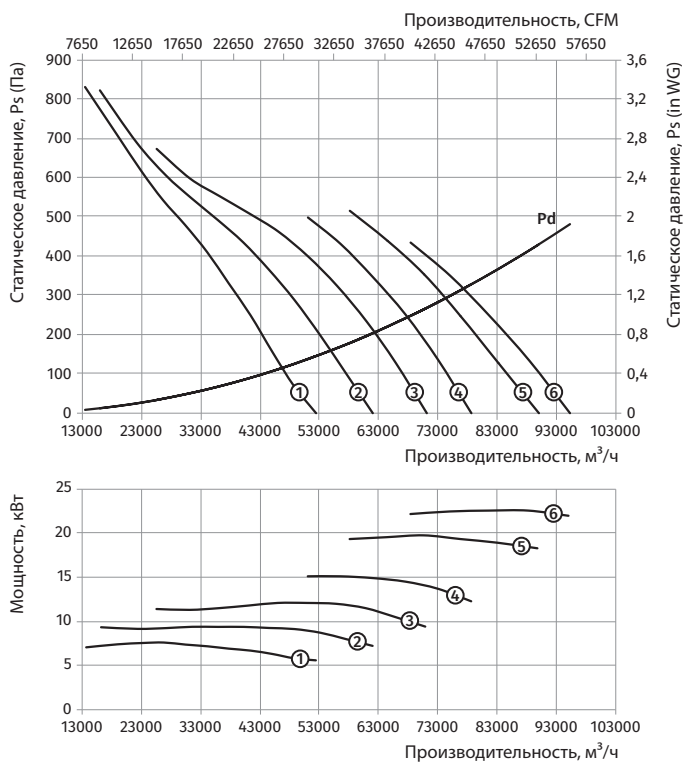

Типоразмер: 1120  
 Количество полюсов: 6  
 Предел огнестойкости: 300/2

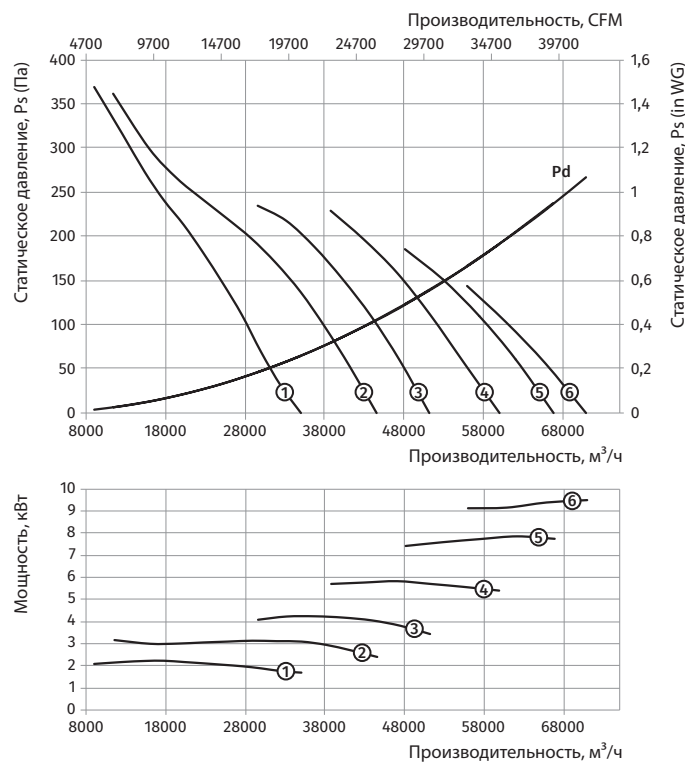

**ВДО-1120...300/2**

Типоразмер	Число полюсов	Напряжение, В/50 Гц	Модель вентилятора	Установочная мощность двигателя $P_u$ , кВт	Частота вращения, мин <sup>-1</sup>	Количество лопастей	Угол наклона лопастей, °	Масса, кг	Длина L, мм	Номер графика
ВДО-1120-4/6Д...300/2										
1120	4/6	3~400	ВДО-1120-4/6Д/6/2,2-5/24/АЛ	6/2,2	1440/960	5	24	210	600	①
			ВДО-1120-4/6Д/10/3,3-6/29/АЛ	10/3,3	1440/960	6	29	270	600	②
			ВДО-1120-4/6Д/14/4,5-6/34/АЛ	14/4,5	1440/960	6	34	290	750	③
			ВДО-1120-4/6Д/16/6,5-6/37/АЛ	16/6,5	1440/960	6	37	370	800	④
			ВДО-1120-4/6Д/20/8,5-6/41/АЛ	20/8,5	1440/960	6	41	410	850	⑤

Типоразмер: 1120  
 Количество полюсов: 4  
 Предел огнестойкости: 300/2

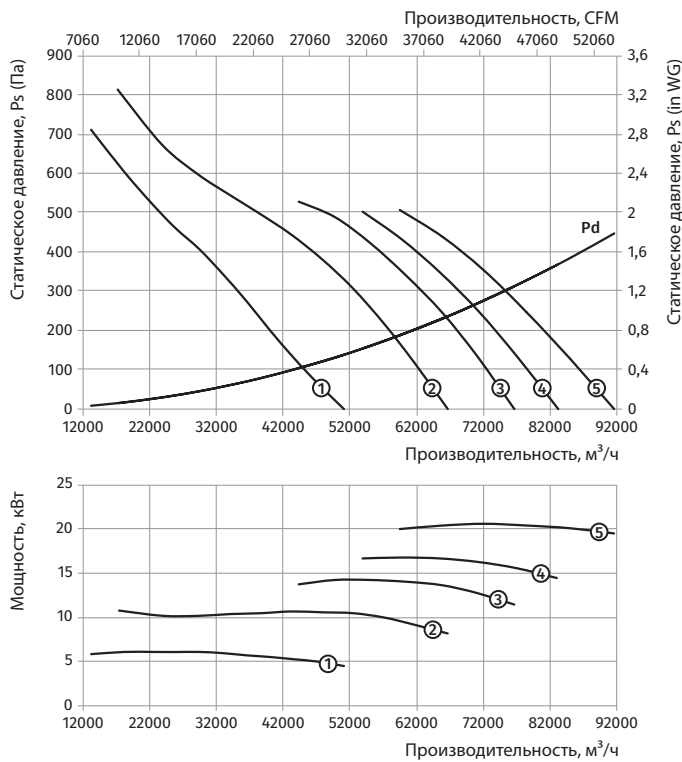

Типоразмер: 1120  
 Количество полюсов: 6  
 Предел огнестойкости: 300/2

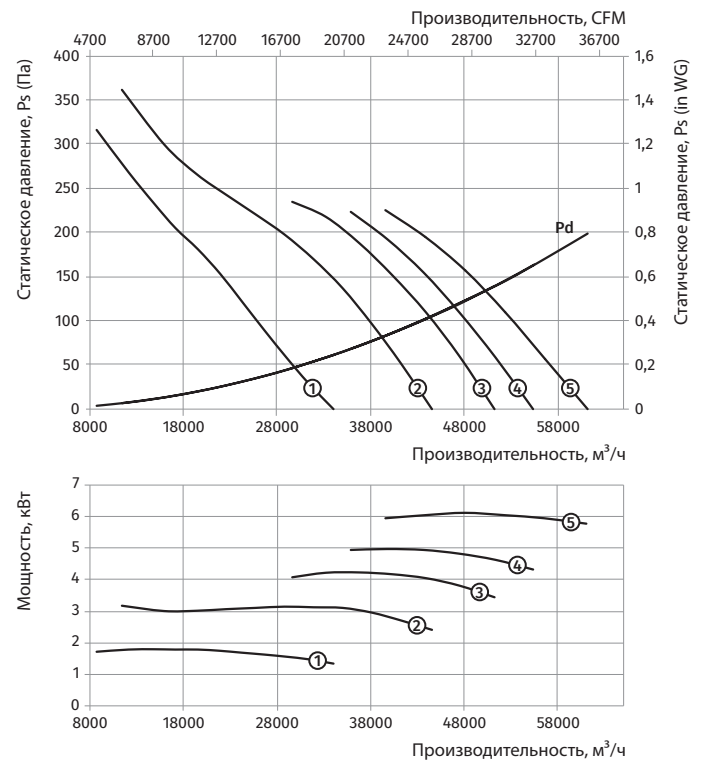

**ВДО-1120...300/2**

**ВДО-1120...300/2**

Типоразмер	Число полюсов	Напряжение, В/50 Гц	Модель вентилятора	Установочная мощность двигателя N <sub>у</sub> , кВт	Частота вращения, мин <sup>-1</sup>	Количество лопастей	Угол наклона лопастей, °	Масса, кг	Длина L, мм	Номер графика
ВДО-1120-4/8Д...300/2										
1120	4/8	3~400	ВДО-1120-4/8Д/7,2/1,8-6/23/АЛ	7,2/1,8	1440/720	6	23	220	600	①
			ВДО-1120-4/8Д/11/3-6/31/АЛ	11/3	1440/720	6	31	470	750	②
			ВДО-1120-4/8Д/14/3,5-6/34/АЛ	14/3,5	1440/720	6	34	290	750	③
			ВДО-1120-4/8Д/17/4,3-6/38/АЛ	17/4,3	1440/720	6	38	330	800	④
			ВДО-1120-4/8Д/20/5-6/41/АЛ	20/5	1440/720	6	41	370	850	⑤

Типоразмер: 1120  
 Количество полюсов: 4  
 Предел огнестойкости: 300/2

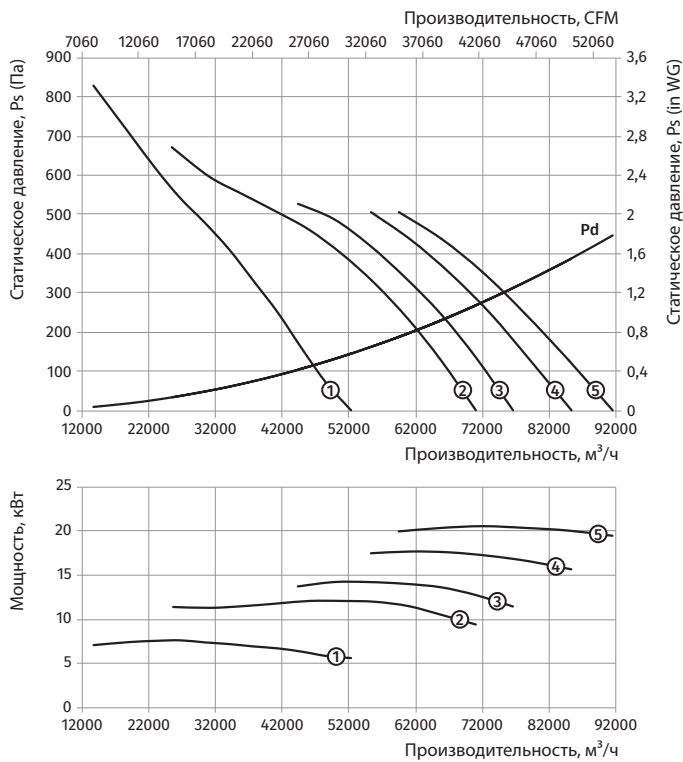

Типоразмер: 1120  
 Количество полюсов: 8  
 Предел огнестойкости: 300/2

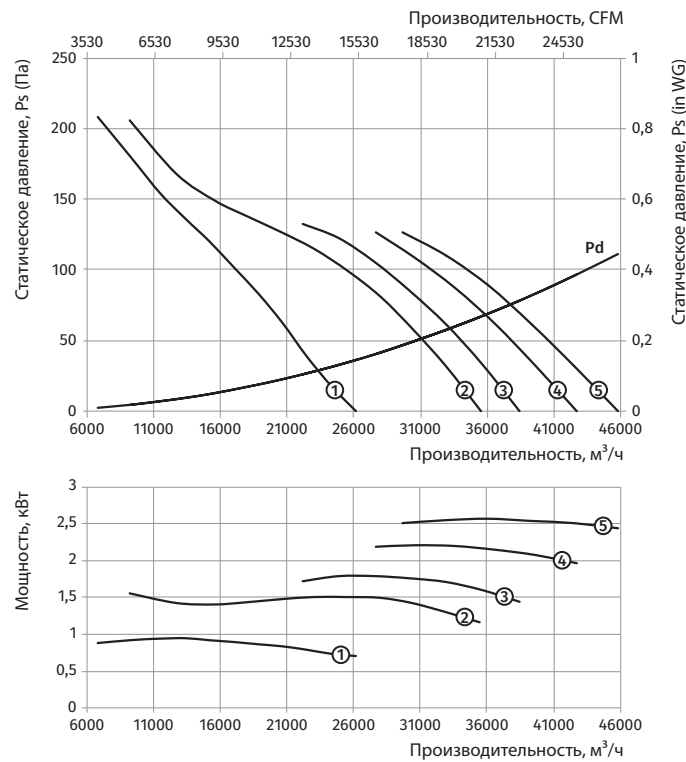

**ВДО-1250...300/2**

Типоразмер	Число полюсов	Напряжение, В/50 Гц	Модель вентилятора	Установочная мощность двигателя $P_u$ , кВт	Частота вращения, мин <sup>-1</sup>	Количество лопастей	Угол наклона лопастей, °	Масса, кг	Длина L, мм	Номер графика
<b>ВДО-1250-4Д...300/2</b>										
1250	4	3~400	ВДО-1250-4Д/18,5-8/23/АЛ	18,5	1440	8	23	350	850	①
			ВДО-1250-4Д/22-8/28/АЛ	22	1440	8	28	365	850	②
			ВДО-1250-4Д/30-8/34/АЛ	30	1440	8	34	430	850	③
<b>ВДО-1250-6Д...300/2</b>										
1250	6	3~400	ВДО-1250-6Д/5,5-8/23/АЛ	5,5	960	8	23	270	650	①
			ВДО-1250-6Д/7,5-8/30/АЛ	7,5	960	8	30	300	750	②
			ВДО-1250-6Д/9,2-8/34/АЛ	9,2	960	8	34	310	750	③
			ВДО-1250-6Д/11-8/38/АЛ	11	960	8	38	330	750	④

**ВДО-1250...300/2**

Типоразмер: 1250  
 Количество полюсов: 4  
 Предел огнестойкости: 300/2

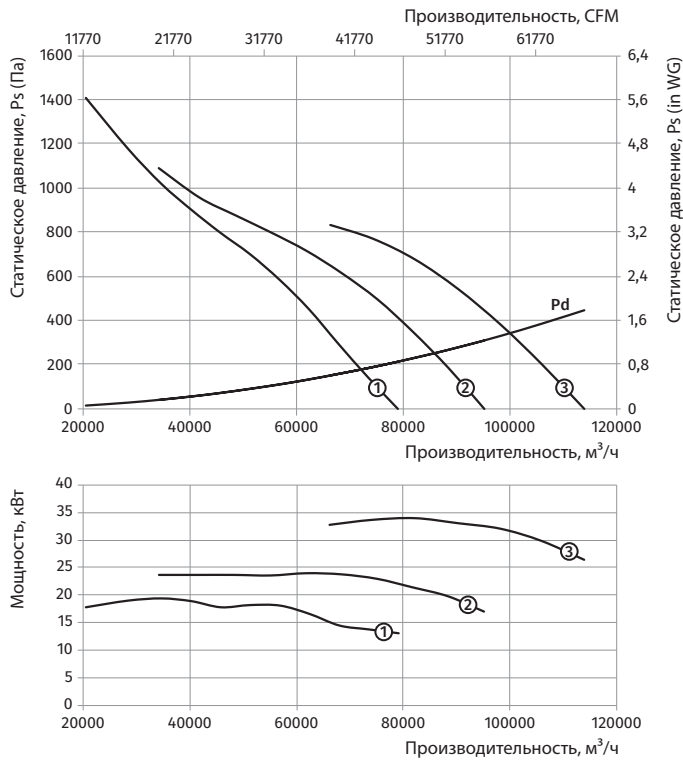

Типоразмер: 1250  
 Количество полюсов: 6  
 Предел огнестойкости: 300/2

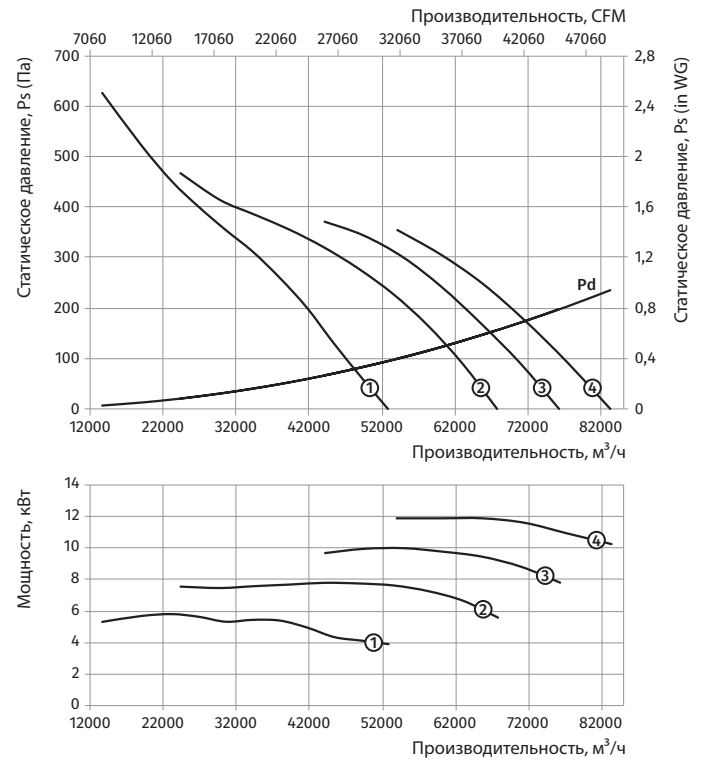

**ВДО-1250...300/2**

Типоразмер	Число полюсов	Напряжение, В/50 Гц	Модель вентилятора	Установочная мощность двигателя $N_u$ , кВт	Частота вращения, $\text{мин}^{-1}$	Количество лопастей	Угол наклона лопастей, °	Масса, кг	Длина L, мм	Номер графика
ВДО-1250-4/6Д...300/2										
1250	4/6	3~400	ВДО-1250-4/6Д/16/6,5-8/20/АЛ	16/6,5	1440/960	8	20	280	800	①
			ВДО-1250-4/6Д/20/8,5-8/25/АЛ	20/8,5	1440/960	8	25	330	800	②
			ВДО-1250-4/6Д/26/9-8/31/АЛ	26/9	1440/960	8	31	285	800	③

Типоразмер: 1250  
 Количество полюсов: 4  
 Предел огнестойкости: 300/2

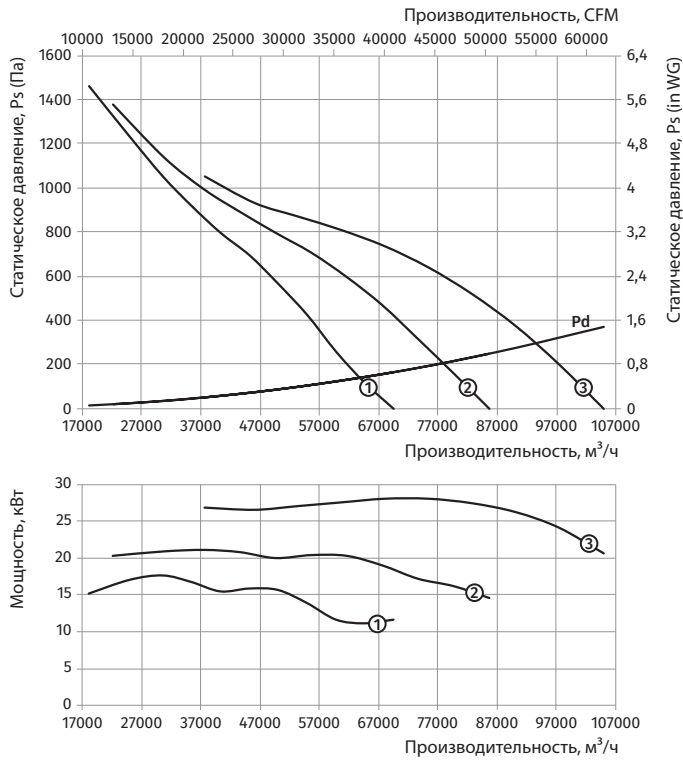

Типоразмер: 1250  
 Количество полюсов: 6  
 Предел огнестойкости: 300/2

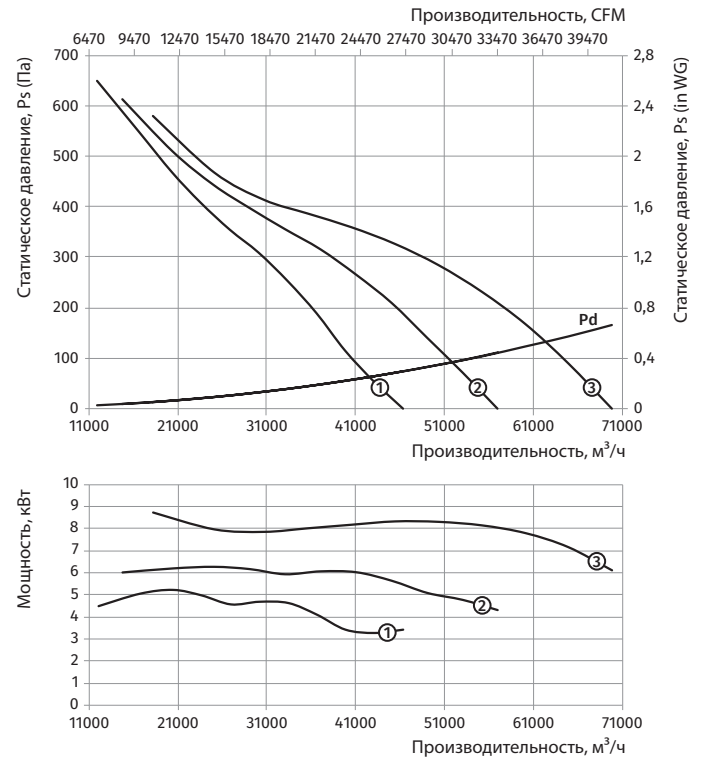

**ВДО-1250...300/2**

Типоразмер	Число полюсов	Напряжение, В/50 Гц	Модель вентилятора	Установочная мощность двигателя $P_u$ , кВт	Частота вращения, мин <sup>-1</sup>	Количество лопастей	Угол наклона лопастей, °	Масса, кг	Длина L, мм	Номер графика
ВДО-1250-4/8Д...300/2										
1250	4/8	3~400	ВДО-1250-4/8Д/17/4,3-8/21/АЛ	17/4,3	1440/720	8	21	340	850	①
			ВДО-1250-4/8Д/20/5-8/25/АЛ	20/5	1440/720	8	25	360	850	②
			ВДО-1250-4/8Д/28/6,5-8/32/АЛ	28/6,5	1440/720	8	32	415	850	③

Типоразмер: 1250  
 Количество полюсов: 4  
 Предел огнестойкости: 300/2

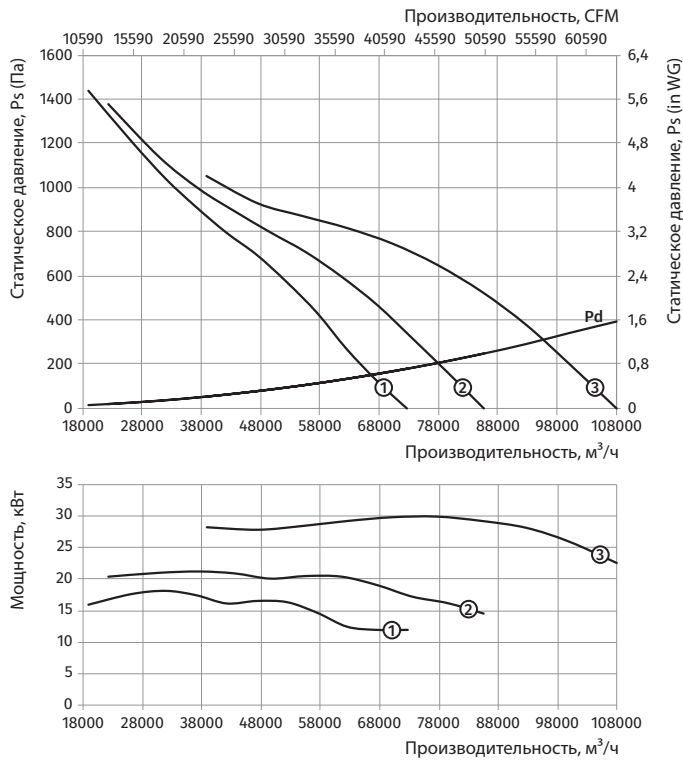

Типоразмер: 1250  
 Количество полюсов: 8  
 Предел огнестойкости: 300/2

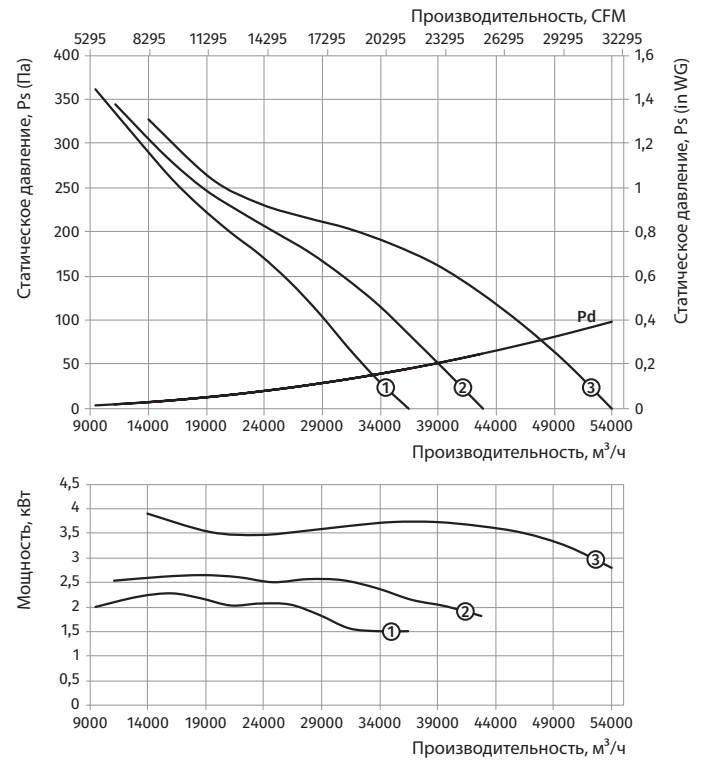

**ВДО-1250...300/2**

# ТЕХНИЧЕСКИЕ ХАРАКТЕРИСТИКИ ВДО...400/2

## ВДО-400...400/2

Типо-размер	Число полюсов	Напряжение, В/50 Гц	Модель вентилятора	Установочная мощность двигателя Nu, кВт	Частота вращения, мин <sup>-1</sup>	Количество лопастей	Угол наклона лопастей, °	Масса, кг	Длина L, мм	Номер графика
<b>ВДО-400-2Д...400/2</b>										
400	2	3~400	ВДО-400-2Д/0,75-4/25/АЛ	0,75	2880	4	25	25,6	400	①
			ВДО-400-2Д/1,1-4/35/АЛ	1,1	2880	4	35	29,7	400	②
			ВДО-400-2Д/1,5-4/40/АЛ	1,5	2880	4	40	31,2	400	③
			ВДО-400-2Д/2,2-6/40/АЛ	2,2	2880	6	40	33,8	400	④
			ВДО-400-2Д/2,2-6/45/АЛ	2,2	2880	6	45	33,8	400	⑤
<b>ВДО-400-4Д...400/2</b>										
400	4	3~400	ВДО-400-4Д/0,55-6/30/АЛ	0,55	1440	6	30	26,1	400	①
			ВДО-400-4Д/0,55-6/35/АЛ	0,55	1440	6	35	26,1	400	②
			ВДО-400-4Д/0,55-6/40/АЛ	0,55	1440	6	40	25,3	400	③
			ВДО-400-4Д/0,55-9/40/АЛ	0,55	1440	9	40	26,5	400	④
			ВДО-400-4Д/0,55-12/40/АЛ	0,55	1440	12	40	27,0	400	⑤
			ВДО-400-4Д/0,55-12/45/АЛ	0,55	1440	12	45	27,0	400	⑥

Типоразмер: 400  
 Количество полюсов: 2  
 Предел огнестойкости: 400/2

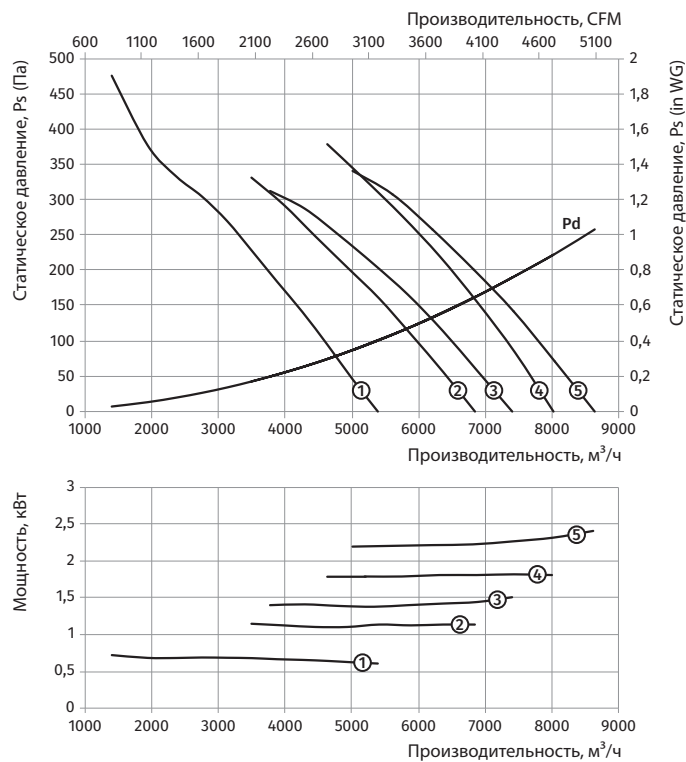

Типоразмер: 400  
 Количество полюсов: 4  
 Предел огнестойкости: 400/2

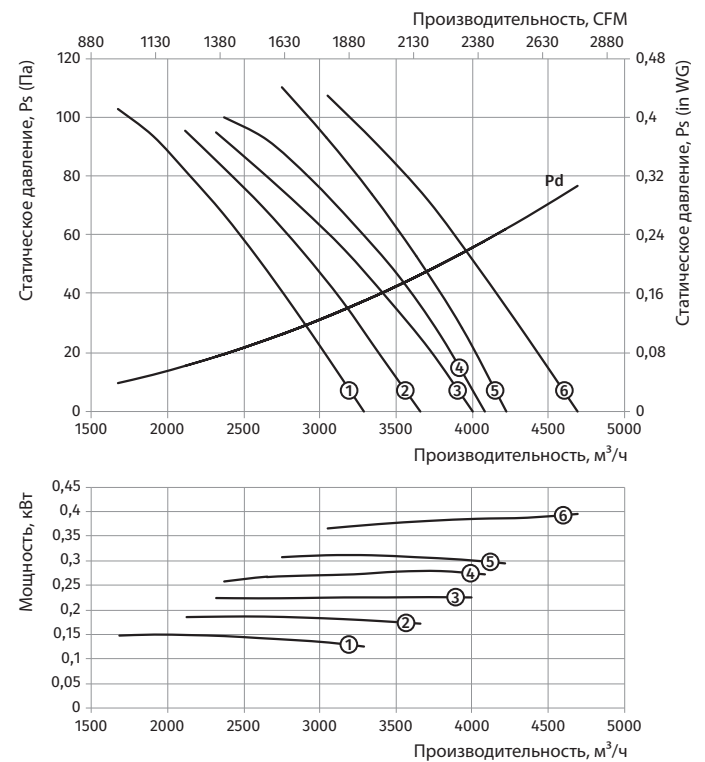



**ВДО-400...400/2**

Типоразмер	Число полюсов	Напряжение, В/50 Гц	Модель вентилятора	Установочная мощность двигателя Nu, кВт	Частота вращения, мин <sup>-1</sup>	Количество лопастей	Угол наклона лопастей, °	Масса, кг	Длина L, мм	Номер графика
ВДО-400-2/4Д...400/2										
400	2/4	3~400	ВДО-400-2/4Д/0,8/0,2-4/25/АЛ	0,8/0,2	2880/1440	4	25	30,3	400	①
			ВДО-400-2/4Д/1,1/0,25-4/35/АЛ	1,1/0,25	2880/1440	4	35	31,3	400	②
			ВДО-400-2/4Д/1,5/0,37-4/40/АЛ	1,5/0,37	2880/1440	4	40	36,8	400	③
			ВДО-400-2/4Д/2,2/0,5-6/40/АЛ	2,2/0,5	2880/1440	6	40	39,1	400	④
			ВДО-400-2/4Д/2,2/0,5-6/45/АЛ	2,2/0,5	2880/1440	6	45	39,1	400	⑤

Типоразмер: **400**  
 Количество полюсов: **2**  
 Предел огнестойкости: **400/2**

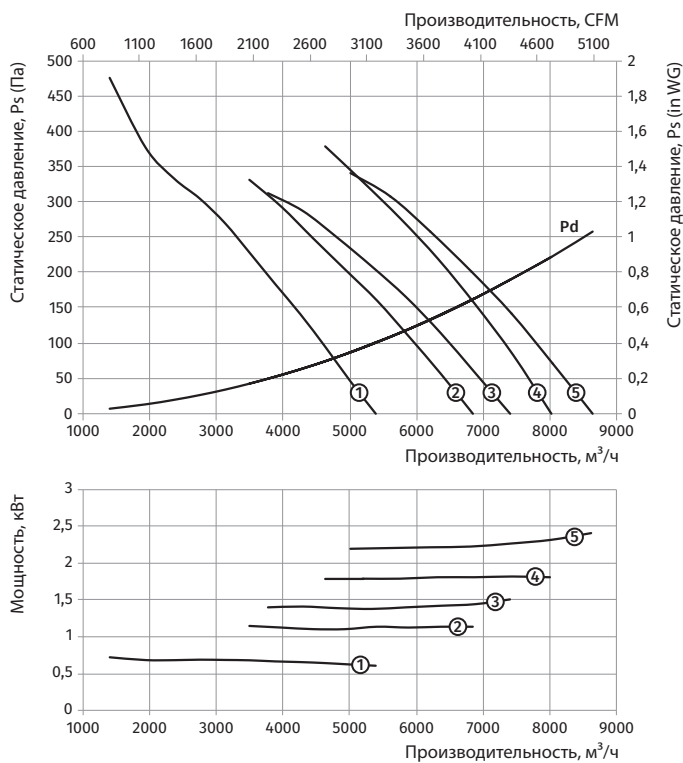

Типоразмер: **400**  
 Количество полюсов: **4**  
 Предел огнестойкости: **400/2**

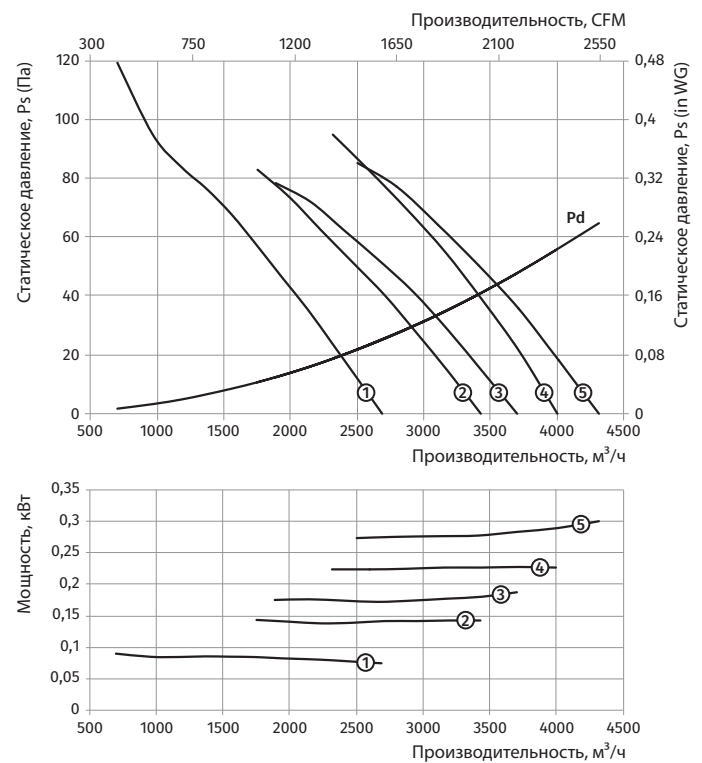

**ВДО-400...400/2**

**ВДО-450...400/2**

Типо-размер	Число полюсов	Напряжение, В/50 Гц	Модель вентилятора	Установочная мощность двигателя N <sub>у</sub> , кВт	Частота вращения, мин <sup>-1</sup>	Количество лопастей	Угол наклона лопастей, °	Масса, кг	Длина L, мм	Номер графика
<b>ВДО-450-2Д...400/2</b>										
450	2	3~400	ВДО-450-2Д/0,75-4/20/АЛ	0,75	2880	4	20	27,3	400	①
			ВДО-450-2Д/1,1-4/25/АЛ	1,1	2880	4	25	31,3	400	②
			ВДО-450-2Д/1,5-4/30/АЛ	1,5	2880	4	30	32,8	400	③
			ВДО-450-2Д/2,2-6/35/АЛ	2,2	2880	6	35	35,4	400	④
			ВДО-450-2Д/3-12/35/АЛ	3	2880	12	35	43,3	400	⑤
			ВДО-450-2Д/4-12/40/АЛ	4	2880	12	40	55,2	500	⑥
<b>ВДО-450-4Д...400/2</b>										
450	4	3~400	ВДО-450-4Д/0,55-6/25/АЛ	0,55	1440	6	25	27,6	400	①
			ВДО-450-4Д/0,55-6/30/АЛ	0,55	1440	6	30	27,6	400	②
			ВДО-450-4Д/0,55-6/35/АЛ	0,55	1440	6	35	27,6	400	③
			ВДО-450-4Д/0,55-6/40/АЛ	0,55	1440	6	40	27,6	400	④
			ВДО-450-4Д/0,55-9/40/АЛ	0,55	1440	9	40	28,2	400	⑤
			ВДО-450-4Д/0,55-9/45/АЛ	0,55	1440	9	45	28,2	400	⑥

Типоразмер: 450  
 Количество полюсов: 2  
 Предел огнестойкости: 400/2

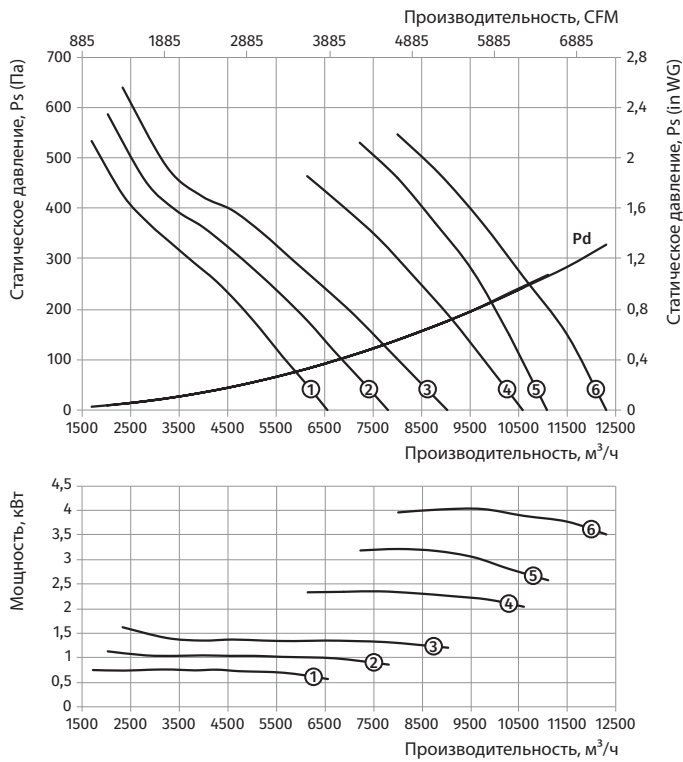

Типоразмер: 450  
 Количество полюсов: 4  
 Предел огнестойкости: 400/2

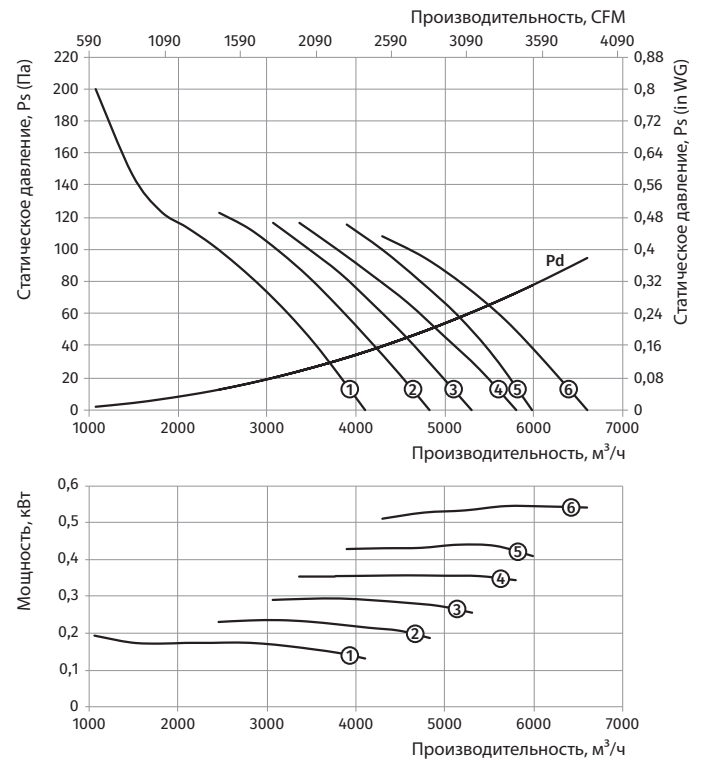

**ВДО-450...400/2**

Типоразмер	Число полюсов	Напряжение, В/50 Гц	Модель вентилятора	Установочная мощность двигателя Nu, кВт	Частота вращения, мин <sup>-1</sup>	Количество лопастей	Угол наклона лопастей, °	Масса, кг	Длина L, мм	Номер графика
ВДО-450-2/4Д...400/2										
450	2/4	3~400	ВДО-450-2/4Д/0,8/0,2-4/20/АЛ	0,8/0,2	2880/1440	4	20	31,8	400	①
			ВДО-450-2/4Д/1,1/0,25-4/25/АЛ	1,1/0,25	2880/1440	4	25	32,8	400	②
			ВДО-450-2/4Д/1,5/0,37-4/30/АЛ	1,5/0,37	2880/1440	4	30	38,3	400	③
			ВДО-450-2/4Д/2,2/0,5-6/35/АЛ	2,2/0,5	2880/1440	6	35	40,7	400	④
			ВДО-450-2/4Д/3,1/0,8-12/35/АЛ	3,1/0,8	2880/1440	12	35	54,2	500	⑤
			ВДО-450-2/4Д/4,4/1,1-12/40/АЛ	4,4/1,1	2880/1440	12	40	66,2	500	⑥

Типоразмер: 450  
 Количество полюсов: 2  
 Предел огнестойкости: 400/2

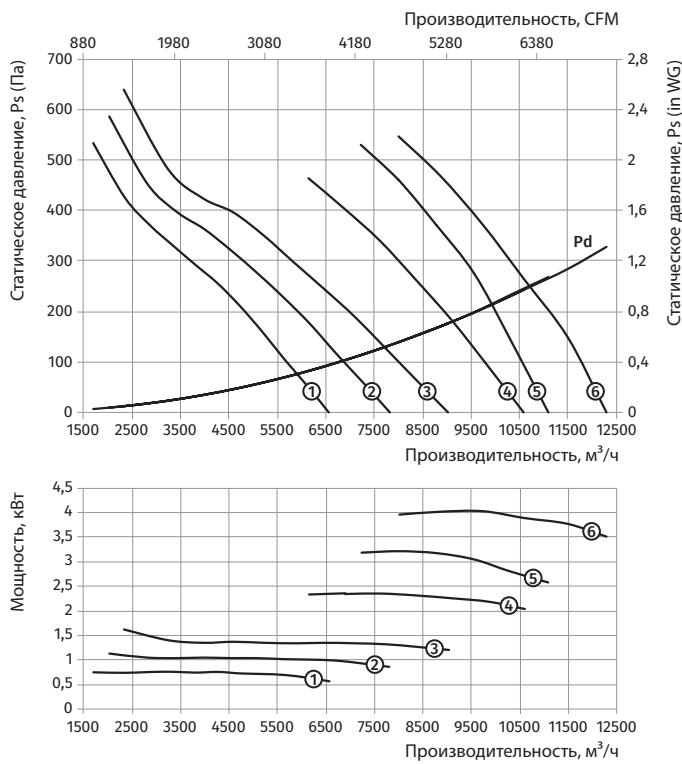

Типоразмер: 450  
 Количество полюсов: 4  
 Предел огнестойкости: 400/2

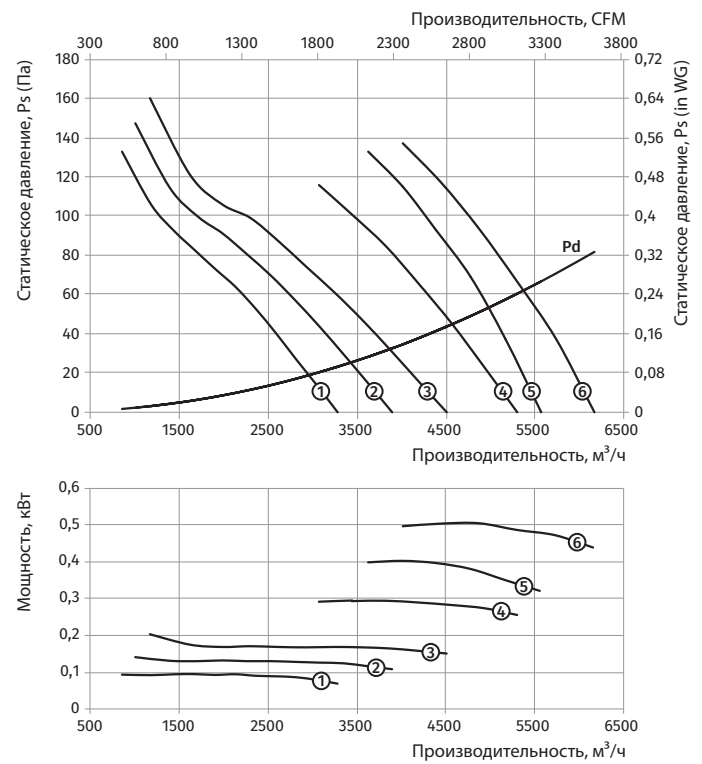

**ВДО-450...400/2**

**ВДО-500...400/2**

Типоразмер	Число полюсов	Напряжение, В/50 Гц	Модель вентилятора	Установочная мощность двигателя $N_u$ , кВт	Частота вращения, $\text{мин}^{-1}$	Количество лопастей	Угол наклона лопастей, °	Масса, кг	Длина L, мм	Номер графика
<b>ВДО-500-2Д...400/2</b>										
500	2	3~400	ВДО-500-2Д/1,5-6/20/АЛ	1,5	2880	6	20	35,0	400	①
			ВДО-500-2Д/2,2-6/25/АЛ	2,2	2880	6	25	37,5	400	②
			ВДО-500-2Д/3-6/30/АЛ	3	2880	6	30	44,0	400	③
			ВДО-500-2Д/4-6/35/АЛ	4	2880	6	35	56,5	500	④
			ВДО-500-2Д/5,5-9/40/АЛ	5,5	2880	9	40	65,0	500	⑤
<b>ВДО-500-4Д...400/2</b>										
500	4	3~400	ВДО-500-4Д/0,55-6/20/АЛ	0,55	1440	6	20	29,5	400	①
			ВДО-500-4Д/0,55-6/25/АЛ	0,55	1440	6	25	29,5	400	②
			ВДО-500-4Д/0,55-6/30/АЛ	0,55	1440	6	30	29,5	400	③
			ВДО-500-4Д/0,55-6/35/АЛ	0,55	1440	6	35	29,5	400	④
			ВДО-500-4Д/0,55-6/40/АЛ	0,55	1440	6	40	29,5	400	⑤
			ВДО-500-4Д/0,75-9/40/АЛ	0,75	1440	9	40	31,0	400	⑥

Типоразмер: 500  
 Количество полюсов: 2  
 Предел огнестойкости: 400/2

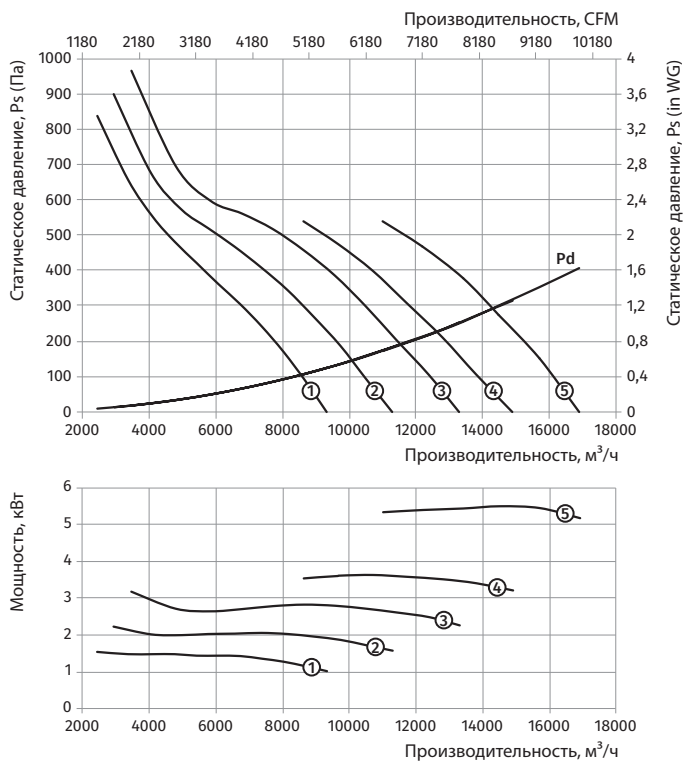

Типоразмер: 500  
 Количество полюсов: 4  
 Предел огнестойкости: 400/2

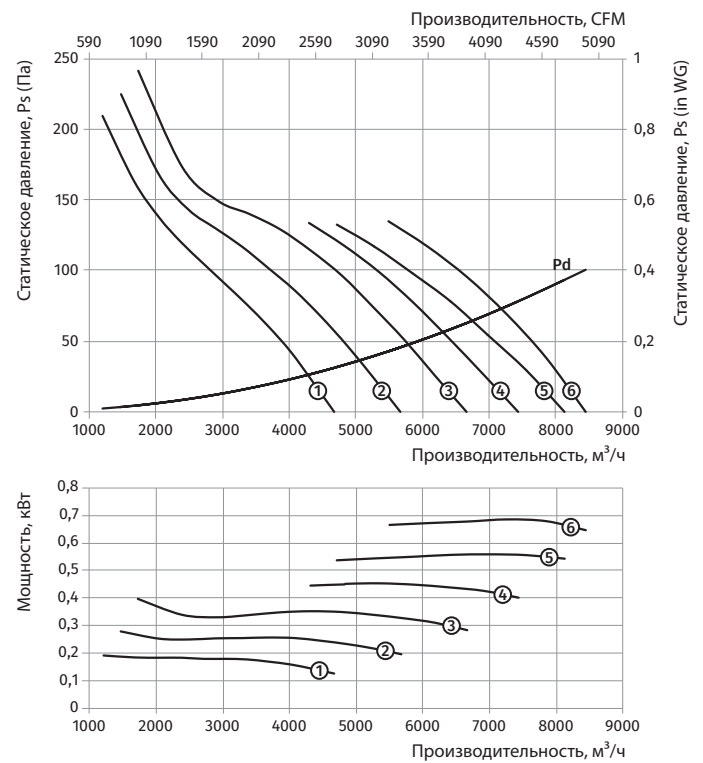

### ВДО-500...400/2

Типоразмер	Число полюсов	Напряжение, В/50 Гц	Модель вентилятора	Установочная мощность двигателя Nu, кВт	Частота вращения, мин <sup>-1</sup>	Количество лопастей	Угол наклона лопастей, °	Масса, кг	Длина L, мм	Номер графика
ВДО-500-2/4Д...400/2										
500	2/4	3~400	ВДО-500-2/4Д/1,5/0,37-6/20/АЛ	1,5/0,37	2880/1440	6	20	40,5	400	①
			ВДО-500-2/4Д/2,2/0,5-6/25/АЛ	2,2/0,5	2880/1440	6	25	42,5	400	②
			ВДО-500-2/4Д/3,1/0,8-6/30/АЛ	3,1/0,8	2880/1440	6	30	55,5	500	③
			ВДО-500-2/4Д/4,4/1,1-6/35/АЛ	4,4/1,1	2880/1440	6	35	67,5	500	④
			ВДО-500-2/4Д/6,0/1,5-9/40/АЛ	6,0/1,5	2880/1440	9	40	87	550	⑤

Типоразмер: 500  
 Количество полюсов: 2  
 Предел огнестойкости: 400/2

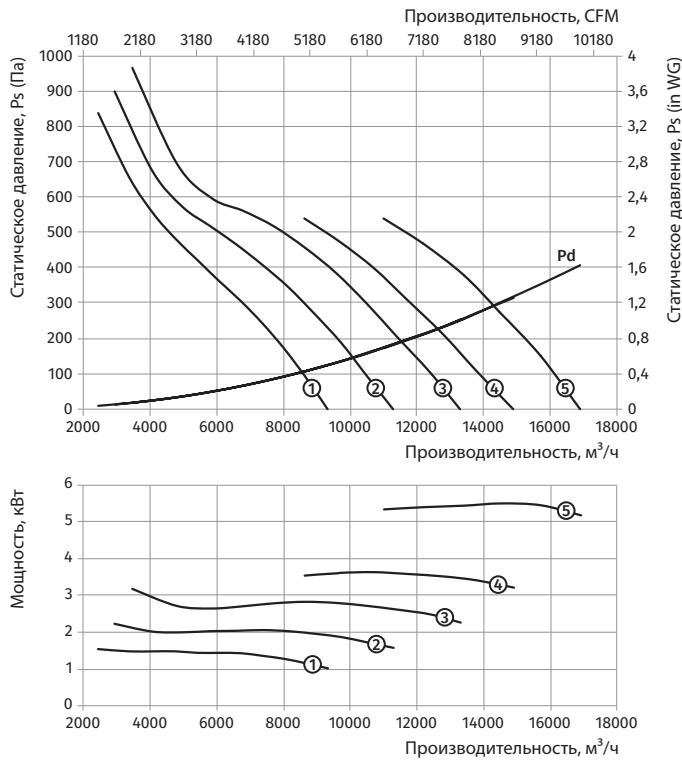

Типоразмер: 500  
 Количество полюсов: 4  
 Предел огнестойкости: 400/2

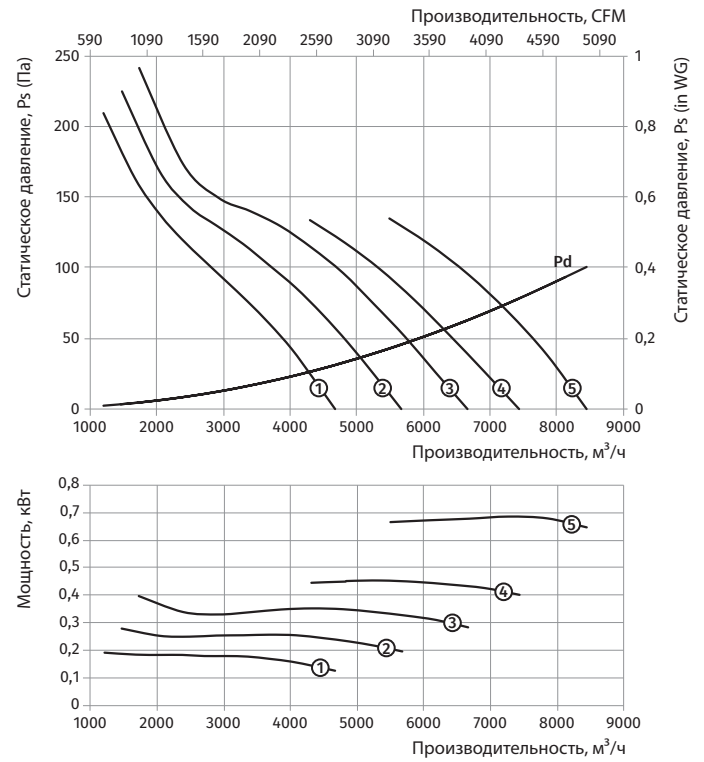

ВДО-500...400/2

**ВДО-560...400/2**

Типоразмер	Число полюсов	Напряжение, В/50 Гц	Модель вентилятора	Установочная мощность двигателя N <sub>y</sub> , кВт	Частота вращения, мин <sup>-1</sup>	Количество лопастей	Угол наклона лопастей, °	Масса, кг	Длина L, мм	Номер графика
<b>ВДО-560-2Д...400/2</b>										
560	2	3~400	ВДО-560-2Д/2,2-6/20/АЛ	2,2	2880	6	20	39,5	400	①
			ВДО-560-2Д/3-6/25/АЛ	3	2880	6	25	46	400	②
			ВДО-560-2Д/4-6/30/АЛ	4	2880	6	30	58,5	500	③
			ВДО-560-2Д/5,5-6/35/АЛ	5,5	2880	6	35	66,5	500	④
			ВДО-560-2Д/7,5-12/35/АЛ	7,5	2880	12	35	70	500	⑤
<b>ВДО-560-4Д...400/2</b>										
560	4	3~400	ВДО-560-4Д/0,55-6/20/АЛ	0,55	1440	6	20	31,5	400	①
			ВДО-560-4Д/0,55-6/25/АЛ	0,55	1440	6	25	31,5	400	②
			ВДО-560-4Д/0,55-6/30/АЛ	0,55	1440	6	30	31,5	400	③
			ВДО-560-4Д/0,75-6/35/АЛ	0,75	1440	6	35	32,5	400	④
			ВДО-560-4Д/1,1-9/40/АЛ	1,1	1440	9	40	37,5	400	⑤
			ВДО-560-4Д/1,5-12/45/АЛ	1,5	1440	12	45	41	400	⑥

Типоразмер: 560  
 Количество полюсов: 2  
 Предел огнестойкости: 400/2

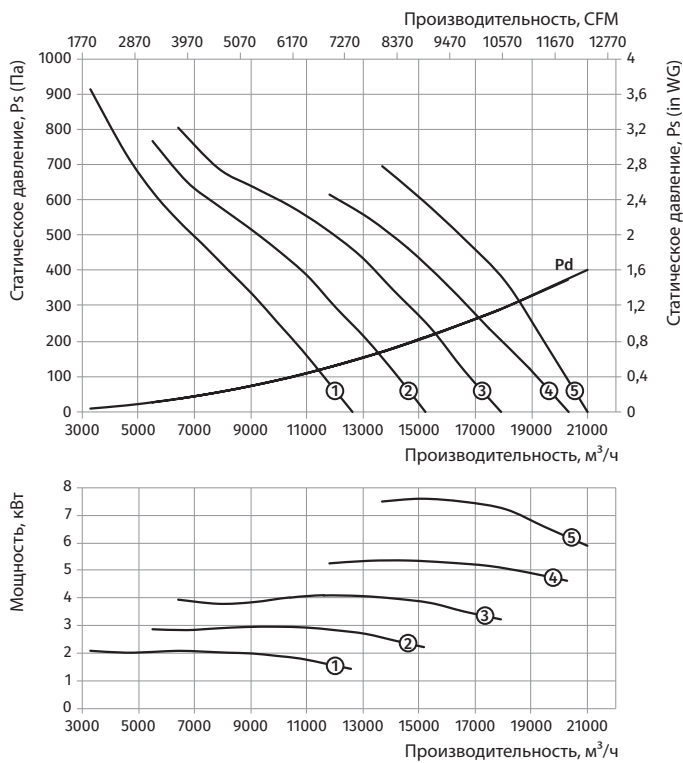

Типоразмер: 560  
 Количество полюсов: 4  
 Предел огнестойкости: 400/2

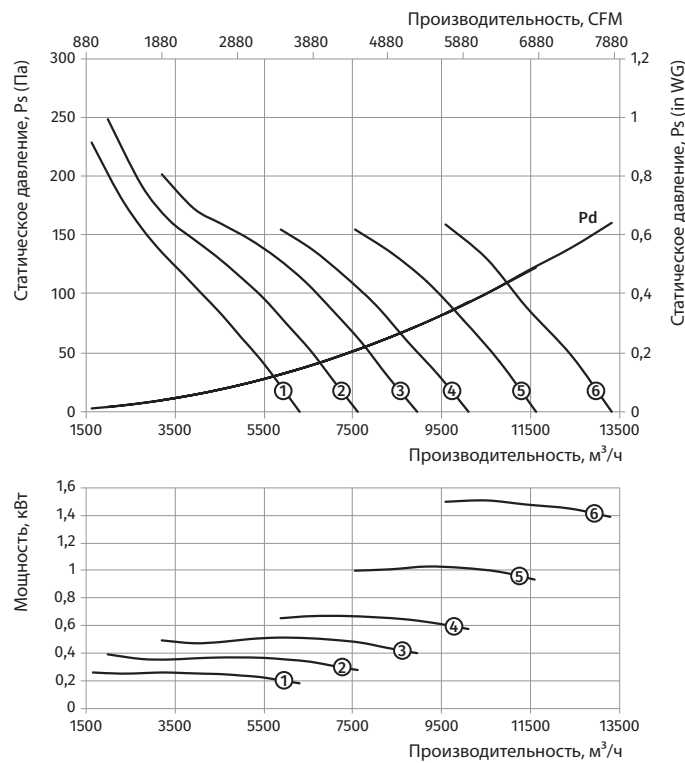

**ВДО-560...400/2**

Типоразмер	Число полюсов	Напряжение, В/50 Гц	Модель вентилятора	Установочная мощность двигателя Nu, кВт	Частота вращения, мин <sup>-1</sup>	Количество лопастей	Угол наклона лопастей, °	Масса, кг	Длина L, мм	Номер графика
ВДО-560-2/4Д...400/2										
560	2/4	3~400	ВДО-560-2/4Д/2,2/0,5-6/20/АЛ	2,2/0,5	2880/1440	6	20	44,5	400	①
			ВДО-560-2/4Д/3,1/0,8-6/25/АЛ	3,1/0,8	2880/1440	6	25	57,5	500	②
			ВДО-560-2/4Д/4,4/1,1-6/30/АЛ	4,4/1,1	2880/1440	6	30	69,5	500	③
			ВДО-560-2/4Д/6,0/1,5-6/35/АЛ	6,0/1,5	2880/1440	6	35	97,5	550	④
			ВДО-560-2/4Д/8,0/2,0-12/35/АЛ	8,0/2,0	2880/1440	12	35	108	550	⑤

Типоразмер: 560  
 Количество полюсов: 2  
 Предел огнестойкости: 400/2

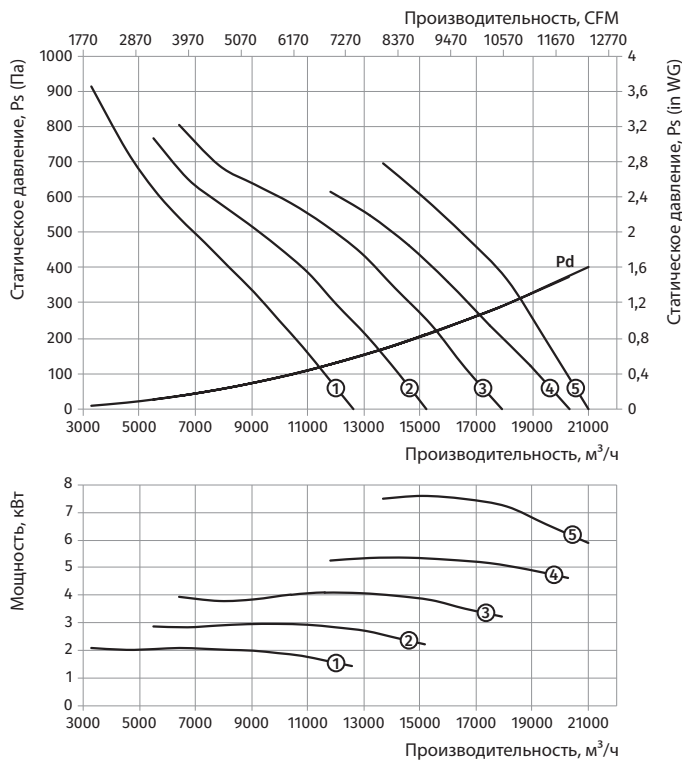

Типоразмер: 560  
 Количество полюсов: 4  
 Предел огнестойкости: 400/2

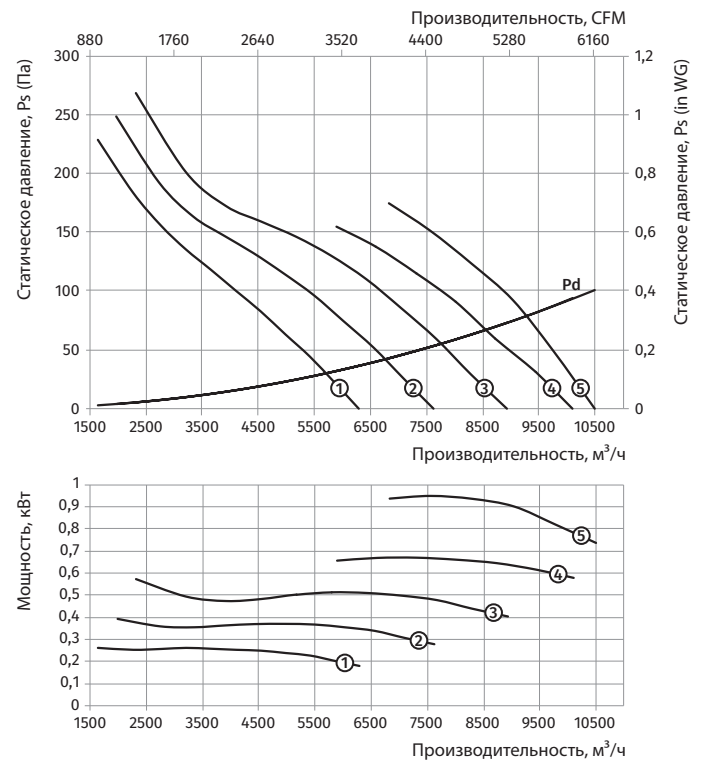

ВДО-560...400/2

**ВДО-630...400/2**

Типоразмер	Число полюсов	Напряжение, В/50 Гц	Модель вентилятора	Установочная мощность двигателя Ny, кВт	Частота вращения, мин <sup>-1</sup>	Количество лопастей	Угол наклона лопастей, °	Масса, кг	Длина L, мм	Номер графика
<b>ВДО-630-2Д...400/2</b>										
630	2	3~400	ВДО-630-2Д/4-9/20/АЛ	4	2880	9	20	62	500	①
			ВДО-630-2Д/5,5-9/25/АЛ	5,5	2880	9	25	70	500	②
			ВДО-630-2Д/7,5-9/30/АЛ	7,5	2880	9	30	72	500	③
			ВДО-630-2Д/11-9/35/АЛ	11	2880	9	35	118	550	④
			ВДО-630-2Д/15-9/40/АЛ	15	2880	9	40	165,5	700	⑤
			ВДО-630-2Д/18,5-9/45/АЛ	18,5	2880	9	45	179,5	700	⑥
			ВДО-630-2Д/18,5-12/45/АЛ	18,5	2880	12	45	180,5	700	⑦
<b>ВДО-630-4Д...400/2</b>										
630	4	3~400	ВДО-630-4Д/0,55-9/20/АЛ	0,55	1440	9	20	34,5	400	①
			ВДО-630-4Д/0,75-9/25/АЛ	0,75	1440	9	25	35,5	400	②
			ВДО-630-4Д/1,1-9/30/АЛ	1,1	1440	9	30	39,5	400	③
			ВДО-630-4Д/1,5-9/35/АЛ	1,5	1440	9	35	42,5	400	④
			ВДО-630-4Д/2,2-9/40/АЛ	2,2	1440	9	40	48,5	400	⑤
			ВДО-630-4Д/2,2-9/45/АЛ	2,2	1440	9	45	48,5	400	⑥

Типоразмер: **630**  
 Количество полюсов: **2**  
 Предел огнестойкости: **400/2**

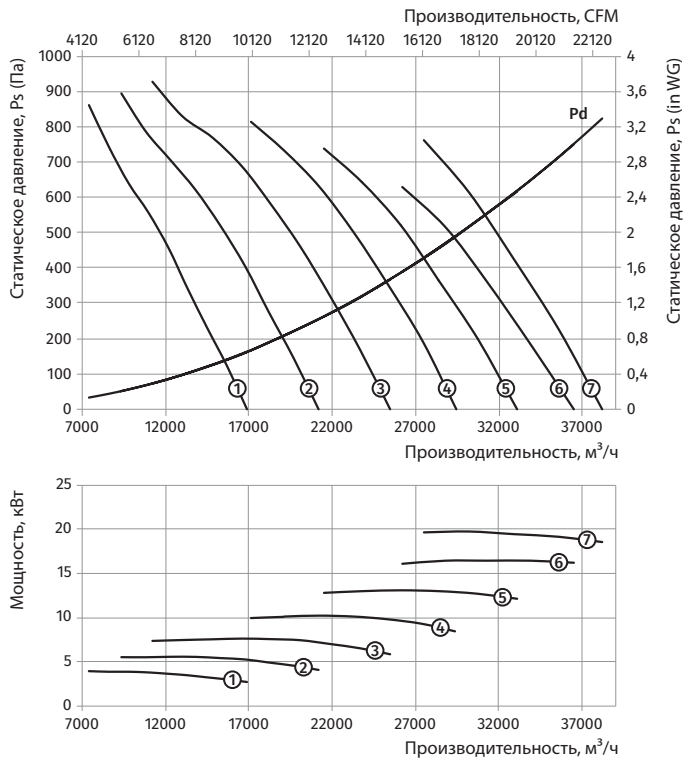

Типоразмер: **630**  
 Количество полюсов: **4**  
 Предел огнестойкости: **400/2**

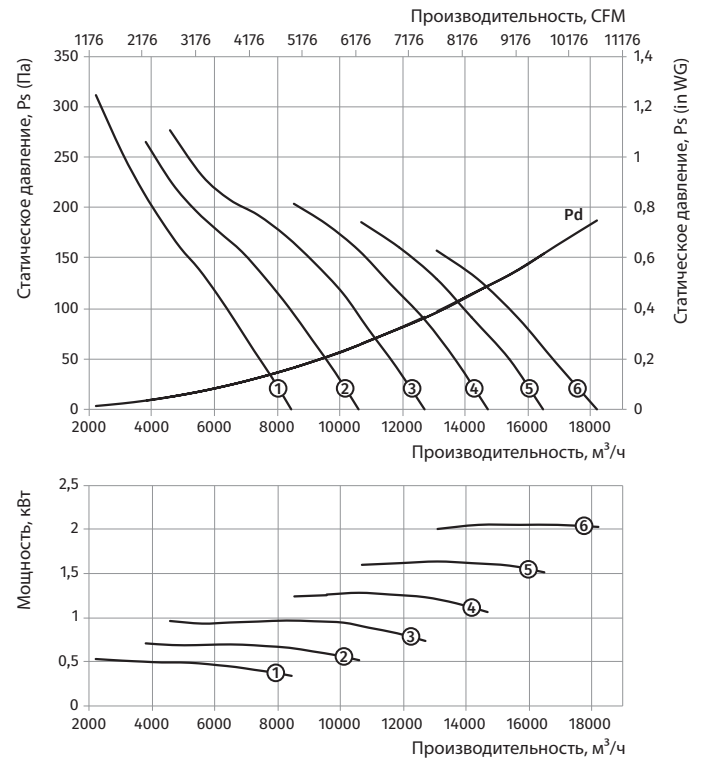



**ВДО-630...400/2**

Типоразмер	Число полюсов	Напряжение, В/50 Гц	Модель вентилятора	Установочная мощность двигателя Nu, кВт	Частота вращения, мин <sup>-1</sup>	Количество лопастей	Угол наклона лопастей, °	Масса, кг	Длина L, мм	Номер графика
ВДО-630-2/4Д...400/2										
630	2/4	3~400	ВДО-630-2/4Д/4,4/1,1-9/20/АЛ	4,4/1,1	2880/1440	9	20	73	500	①
			ВДО-630-2/4Д/6/1,5-9/25/АЛ	6/1,5	2880/1440	9	25	102,5	550	②
			ВДО-630-2/4Д/8/2-9/30/АЛ	8/2	2880/1440	9	30	111,5	550	③
			ВДО-630-2/4Д/12/3-9/35/АЛ	12/3	2880/1440	9	35	176	700	④
			ВДО-630-2/4Д/16/4-9/40/АЛ	16/4	2880/1440	9	40	193	700	⑤
			ВДО-630-2/4Д/16/4-9/45/АЛ	16/4	2880/1440	9	45	193	700	⑥

Типоразмер: **630**  
 Количество полюсов: **2**  
 Предел огнестойкости: **400/2**

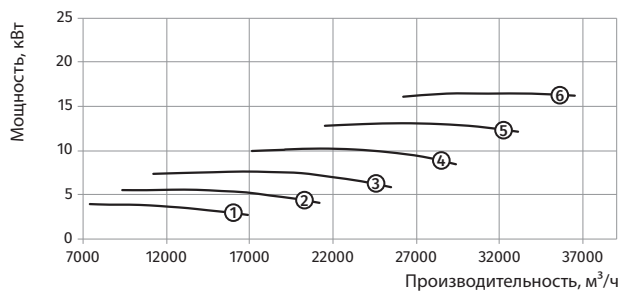
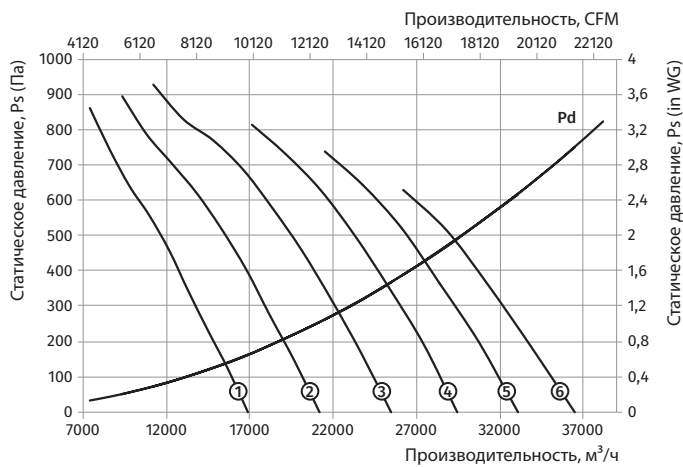

Типоразмер: **630**  
 Количество полюсов: **4**  
 Предел огнестойкости: **400/2**

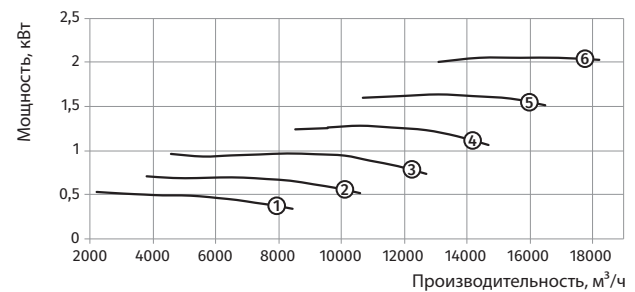
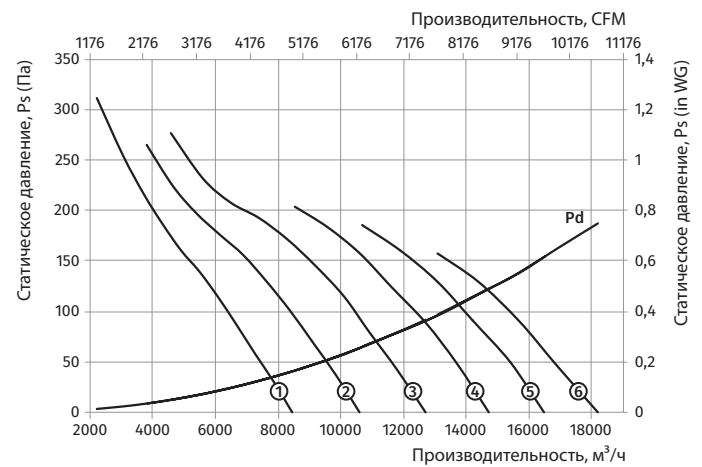

**ВДО-630...400/2**

**ВДО-630...400/2**

Типоразмер	Число полюсов	Напряжение, В/50 Гц	Модель вентилятора	Установочная мощность двигателя N <sub>y</sub> , кВт	Частота вращения, мин <sup>-1</sup>	Количество лопастей	Угол наклона лопастей, °	Масса, кг	Длина L, мм	Номер графика
ВДО-630-4/6Д...400/2										
630	4/6	3~400	ВДО-630-4/6Д/0,55/0,2-9/20/АЛ	0,55/0,2	1440/960	9	20	37	400	①
			ВДО-630-4/6Д/0,75/0,25-9/25/АЛ	0,75/0,25	1440/960	9	25	37	400	②
			ВДО-630-4/6Д/1,1/0,3-9/30/АЛ	1,1/0,3	1440/960	9	30	41,5	400	③
			ВДО-630-4/6Д/1,5/0,37-9/35/АЛ	1,5/0,37	1440/960	9	35	45,5	400	④
			ВДО-630-4/6Д/2,2/0,7-9/40/АЛ	2,2/0,7	1440/960	9	40	57	500	⑤
			ВДО-630-4/6Д/2,2/0,7-9/45/АЛ	2,2/0,7	1440/960	9	45	57	500	⑥

Типоразмер: **630**  
 Количество полюсов: **4**  
 Предел огнестойкости: **400/2**

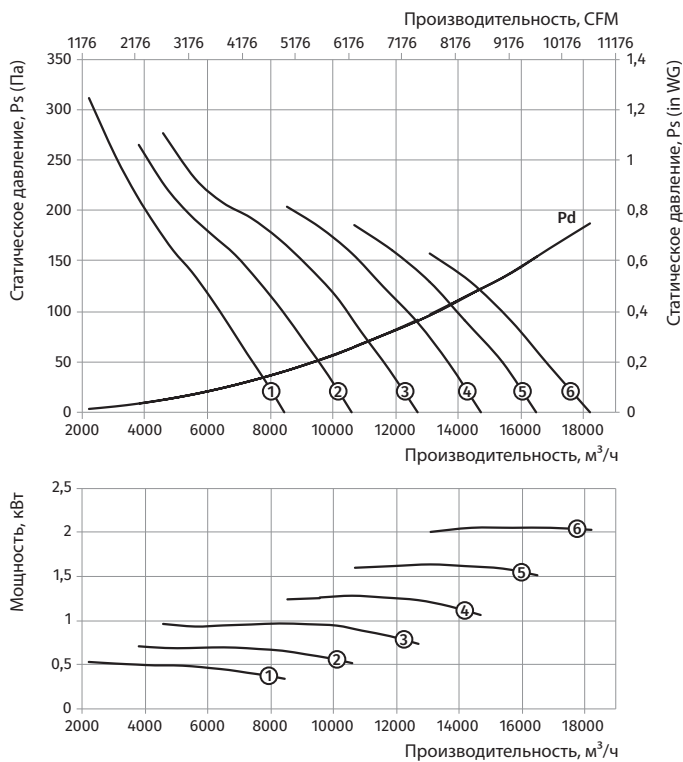

Типоразмер: **630**  
 Количество полюсов: **6**  
 Предел огнестойкости: **400/2**

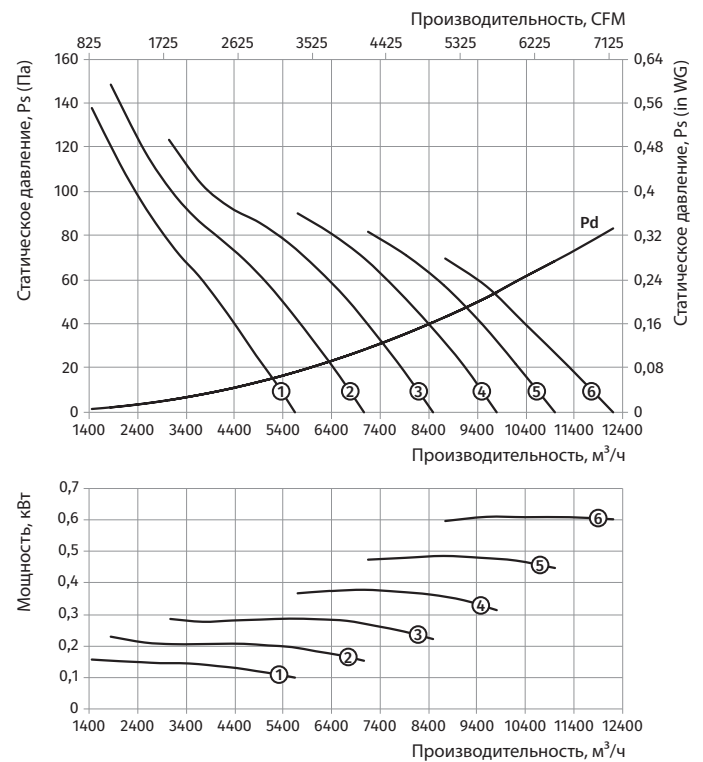

**ВДО-630...400/2**

Типоразмер	Число полюсов	Напряжение, В/50 Гц	Модель вентилятора	Установочная мощность двигателя $P_u$ , кВт	Частота вращения, мин <sup>-1</sup>	Количество лопастей	Угол наклона лопастей, °	Масса, кг	Длина L, мм	Номер графика
ВДО-630-4/8Д...400/2										
630	4/8	3~400	ВДО-630-4/8Д/0,6/0,15-9/20/АЛ	0,6/0,15	1440/720	9	20	39	400	①
			ВДО-630-4/8Д/0,8/0,2-9/25/АЛ	0,8/0,2	1440/720	9	25	39	400	②
			ВДО-630-4/8Д/1,2/0,3-9/30/АЛ	1,2/0,3	1440/720	9	30	45,5	400	③
			ВДО-630-4/8Д/1,6/0,4-9/35/АЛ	1,6/0,4	1440/720	9	35	48,5	400	④
			ВДО-630-4/8Д/2,2/0,55-9/40/АЛ	2,2/0,55	1440/720	9	40	60	500	⑤
			ВДО-630-4/8Д/2,2/0,55-9/45/АЛ	2,2/0,55	1440/720	9	45	60	500	⑥

Типоразмер: **630**  
 Количество полюсов: **4**  
 Предел огнестойкости: **400/2**

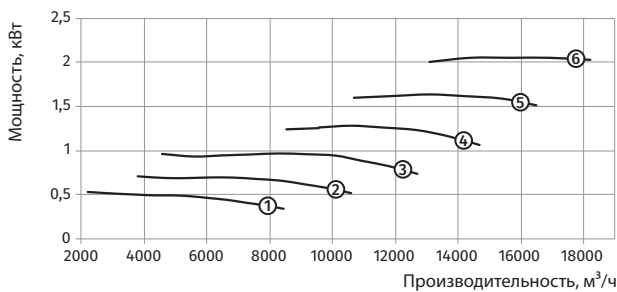
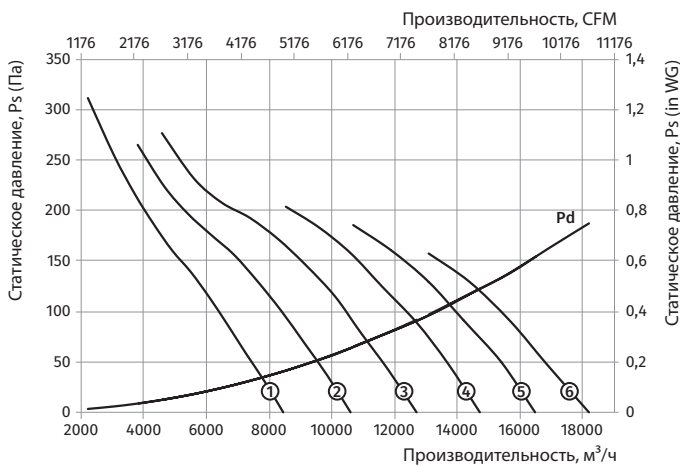

Типоразмер: **630**  
 Количество полюсов: **8**  
 Предел огнестойкости: **400/2**

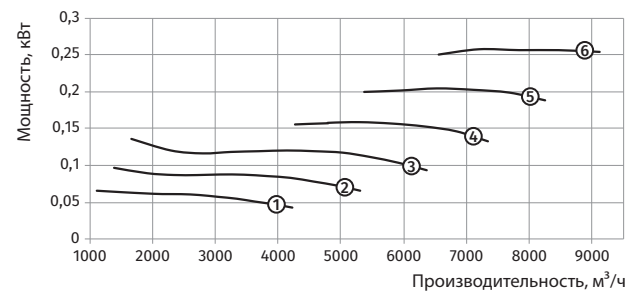
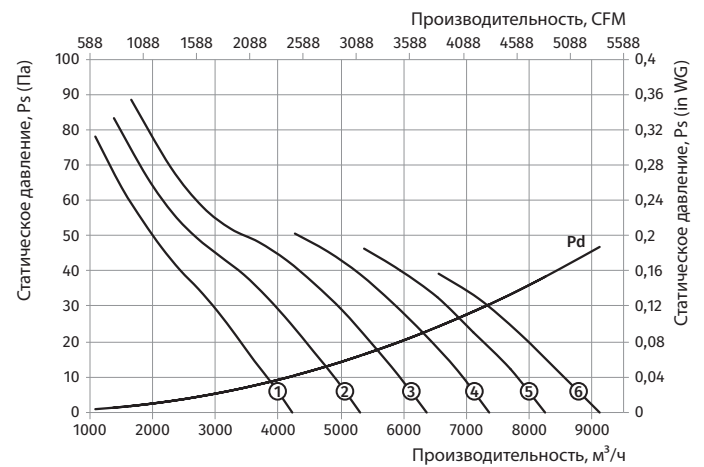

**ВДО-630...400/2**

**ВДО-710...400/2**

Типоразмер	Число полюсов	Напряжение, В/50 Гц	Модель вентилятора	Установочная мощность двигателя N <sub>y</sub> , кВт	Частота вращения, мин <sup>-1</sup>	Количество лопастей	Угол наклона лопастей, °	Масса, кг	Длина L, мм	Номер графика
<b>ВДО-710-4Д-1...400/2</b>										
710	4	3~400	ВДО-710-4Д/1,1-5/20/АЛ	1,1	1440	5	20	57,5	400	①
			ВДО-710-4Д/1,5-5/25/АЛ	1,5	1440	5	25	61	450	②
			ВДО-710-4Д/2,2-5/30/АЛ	2,2	1440	5	30	67	450	③
			ВДО-710-4Д/3-5/35/АЛ	3	1440	5	35	81	550	④
			ВДО-710-4Д/3-5/40/АЛ	3	1440	5	40	81	550	⑤
<b>ВДО-710-4Д-2...400/2</b>										
710	4	3~400	ВДО-710-4Д/0,75-9/20/АЛ	0,75	1440	9	20	47	400	①
			ВДО-710-4Д/1,1-9/25/АЛ	1,1	1440	9	25	51,5	400	②
			ВДО-710-4Д/1,5-9/30/АЛ	1,5	1440	9	30	55	400	③
			ВДО-710-4Д/2,2-9/35/АЛ	2,2	1440	9	35	61	400	④
			ВДО-710-4Д/3-9/40/АЛ	3	1440	9	40	75	500	⑤
			ВДО-710-4Д/3-9/45/АЛ	3	1440	9	45	75	500	⑥

Типоразмер: **710**  
 Количество полюсов: **4**  
 Предел огнестойкости: **400/2**

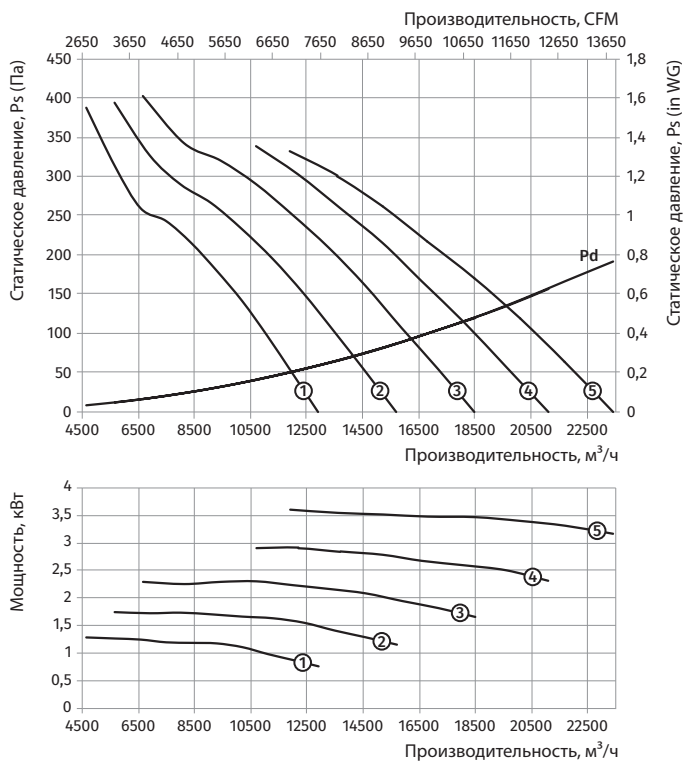

Типоразмер: **710**  
 Количество полюсов: **4**  
 Предел огнестойкости: **400/2**

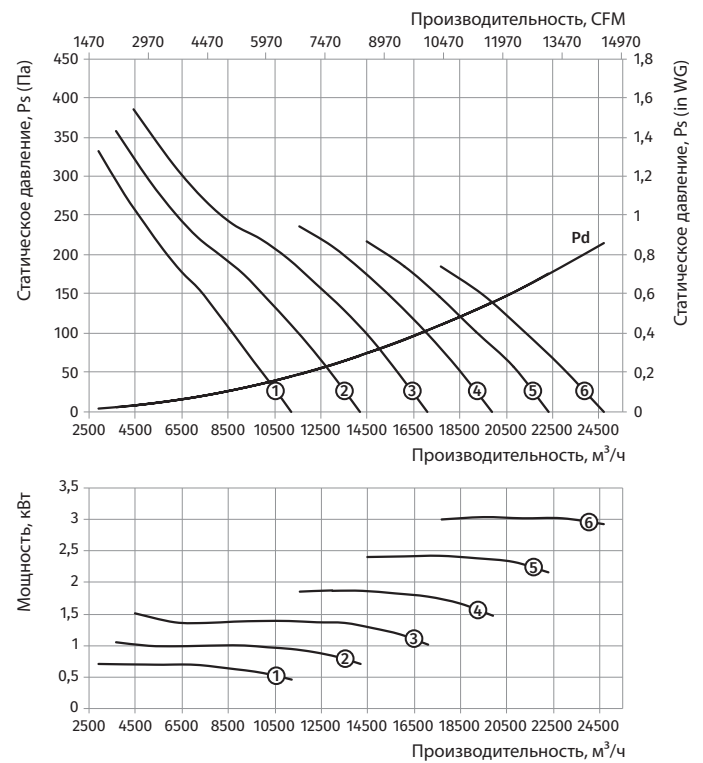

**ВДО-710...400/2**

Типоразмер	Число полюсов	Напряжение, В/50 Гц	Модель вентилятора	Установочная мощность двигателя $N_u$ , кВт	Частота вращения, $мин^{-1}$	Количество лопастей	Угол наклона лопастей, °	Масса, кг	Длина L, мм	Номер графика
<b>ВДО-710-6Д-1...400/2</b>										
710	6	3~400	ВДО-710-6Д/0,37-5/20/АЛ	0,37	960	5	20	55	400	①
			ВДО-710-6Д/0,55-5/25/АЛ	0,55	960	5	25	58,5	400	②
			ВДО-710-6Д/0,75-5/30/АЛ	0,75	960	5	30	62	450	③
			ВДО-710-6Д/0,75-5/35/АЛ	0,75	960	5	35	62	450	④
			ВДО-710-6Д/1,1-5/40/АЛ	1,1	960	5	40	66	450	⑤
<b>ВДО-710-6Д-2...400/2</b>										
710	6	3~400	ВДО-710-6Д/0,37-9/20/АЛ	0,37	960	9	20	49	400	①
			ВДО-710-6Д/0,37-9/25/АЛ	0,37	960	9	25	49	400	②
			ВДО-710-6Д/0,55-9/30/АЛ	0,55	960	9	30	52,5	400	③
			ВДО-710-6Д/0,55-9/35/АЛ	0,55	960	9	35	52,5	400	④
			ВДО-710-6Д/0,75-9/40/АЛ	0,75	960	9	40	56	400	⑤
			ВДО-710-6Д/1,1-9/45/АЛ	1,1	960	9	45	60	400	⑥

Типоразмер: 710  
 Количество полюсов: 6  
 Предел огнестойкости: 400/2

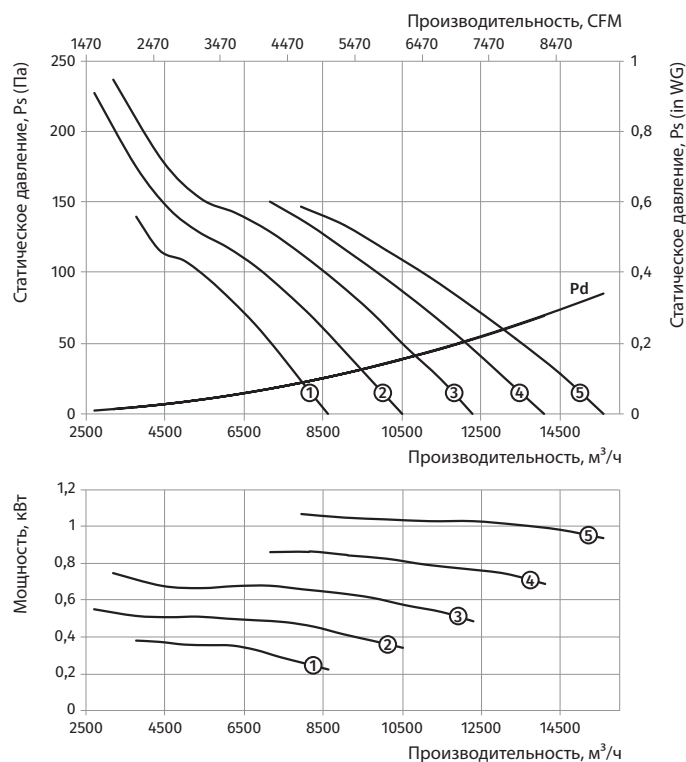

Типоразмер: 710  
 Количество полюсов: 6  
 Предел огнестойкости: 400/2

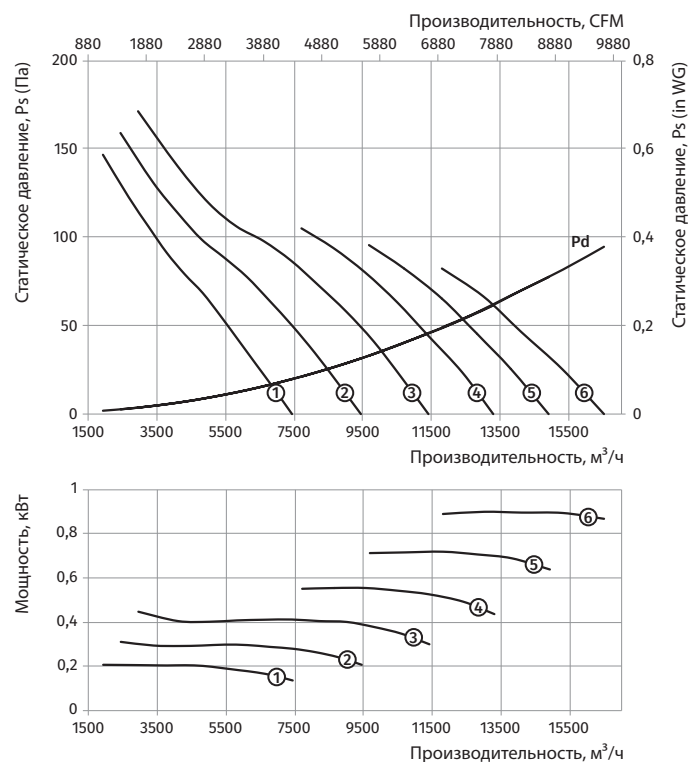

**ВДО-710...400/2**

Типоразмер	Число полюсов	Напряжение, В/50 Гц	Модель вентилятора	Установочная мощность двигателя Ny, кВт	Частота вращения, мин <sup>-1</sup>	Количество лопастей	Угол наклона лопастей, °	Масса, кг	Длина L, мм	Номер графика
ВДО-710-4/6Д-1...400/2										
710	4/6	3~400	ВДО-710-4/6Д/1,1/0,3-5/20/АЛ	1,1/0,3	1440/960	5	20	60	450	①
			ВДО-710-4/6Д/1,5/0,37-5/25/АЛ	1,5/0,37	1440/960	5	25	64	450	②
			ВДО-710-4/6Д/2,2/0,7-5/30/АЛ	2,2/0,7	1440/960	5	30	77,5	550	③
			ВДО-710-4/6Д/3/1-5/35/АЛ	3/1	1440/960	5	35	86,5	550	④
			ВДО-710-4/6Д/3/1-5/40/АЛ	3/1	1440/960	5	40	86,5	550	⑤

Типоразмер: 710  
 Количество полюсов: 4  
 Предел огнестойкости: 400/2

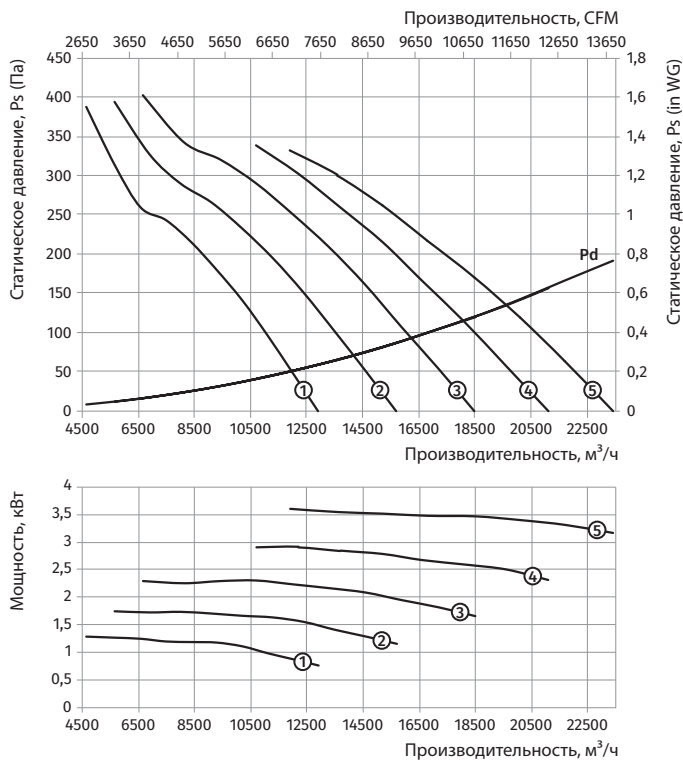

Типоразмер: 710  
 Количество полюсов: 6  
 Предел огнестойкости: 400/2

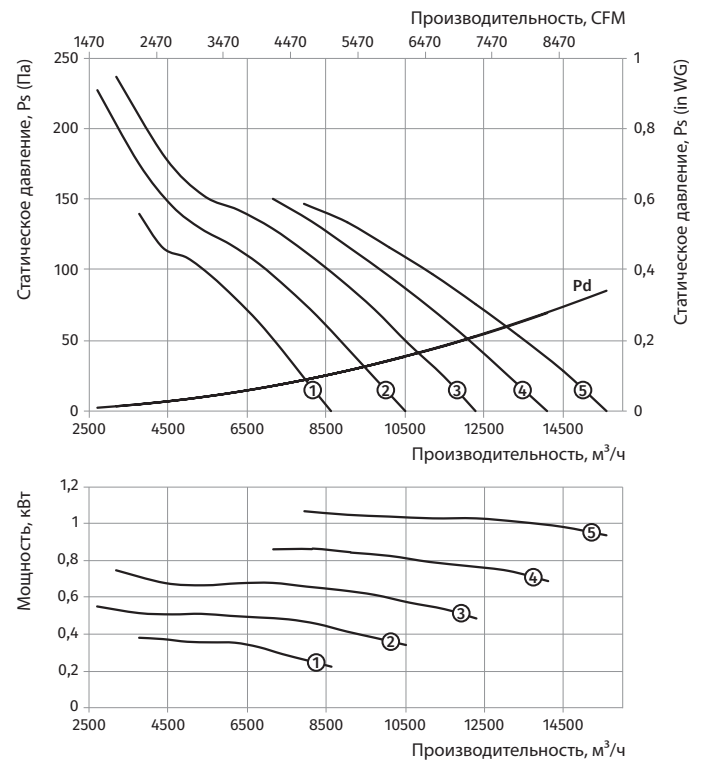

**ВДО-710...400/2**

Типоразмер	Число полюсов	Напряжение, В/50 Гц	Модель вентилятора	Установочная мощность двигателя Nu, кВт	Частота вращения, мин <sup>-1</sup>	Количество лопастей	Угол наклона лопастей, °	Масса, кг	Длина L, мм	Номер графика
ВДО-710-4/6Д-2...400/2										
710	4/6	3~400	ВДО-710-4/6Д/0,75/0,25-9/20/АЛ	0,75/0,25	1440/960	9	20	49	400	①
			ВДО-710-4/6Д/1,1/0,3-9/25/АЛ	1,1/0,3	1440/960	9	25	54	400	②
			ВДО-710-4/6Д/1,5/0,37-9/30/АЛ	1,5/0,37	1440/960	9	30	58	400	③
			ВДО-710-4/6Д/2,2/0,7-9/35/АЛ	2,2/0,7	1440/960	9	35	71,5	500	④
			ВДО-710-4/6Д/3/1-9/40/АЛ	3/1	1440/960	9	40	80,5	500	⑤
			ВДО-710-4/6Д/3/1-9/45/АЛ	3/1	1440/960	9	45	80,5	500	⑥

Типоразмер: 710  
 Количество полюсов: 4  
 Предел огнестойкости: 400/2

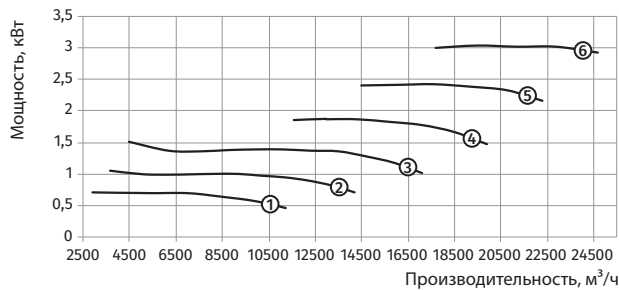
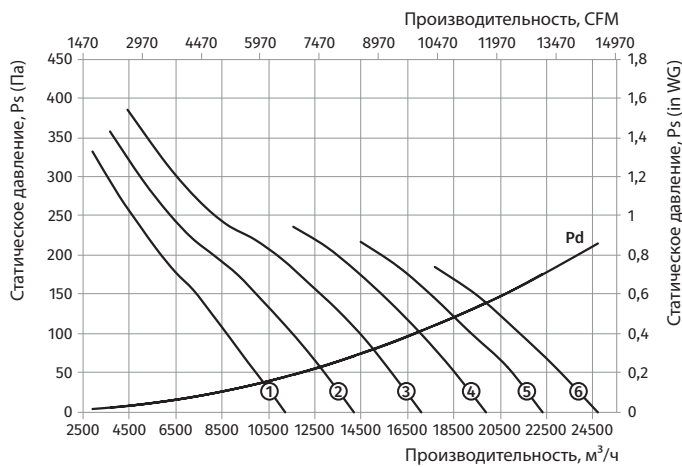

Типоразмер: 710  
 Количество полюсов: 6  
 Предел огнестойкости: 400/2

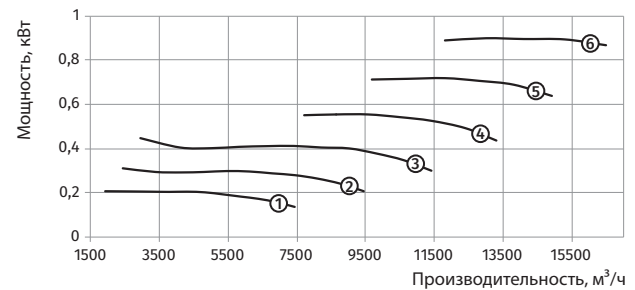
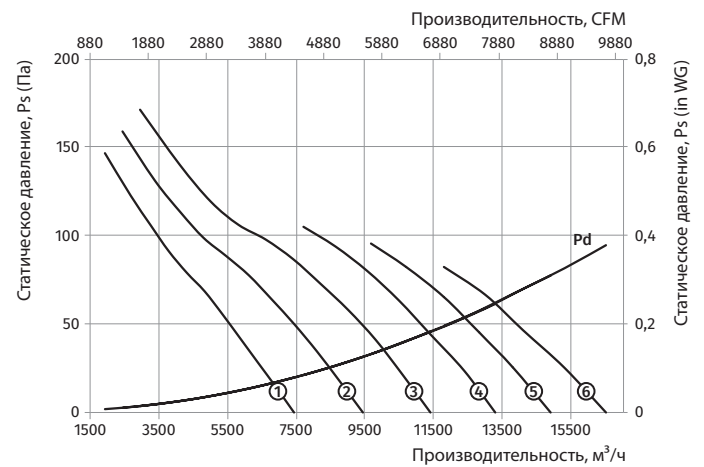

ВДО-710...400/2

**ВДО-710...400/2**

Типоразмер	Число полюсов	Напряжение, В/50 Гц	Модель вентилятора	Установочная мощность двигателя Ny, кВт	Частота вращения, мин <sup>-1</sup>	Количество лопастей	Угол наклона лопастей, °	Масса, кг	Длина L, мм	Номер графика
ВДО-710-4/8Д-1...400/2										
710	4/8	3~400	ВДО-710-4/8Д/1,2/0,3-5/20/АЛ	1,2/0,3	1440/720	5	20	64	450	①
			ВДО-710-4/8Д/1,6/0,4-5/25/АЛ	1,6/0,4	1440/720	5	25	67	450	②
			ВДО-710-4/8Д/2,2/0,55-5/30/АЛ	2,2/0,55	1440/720	5	30	80,5	550	③
			ВДО-710-4/8Д/2,8/0,7-5/35/АЛ	2,8/0,7	1440/720	5	35	83,5	550	④
			ВДО-710-4/8Д/3,8/1-5/40/АЛ	3,8/1	1440/720	5	40	93,5	550	⑤

Типоразмер: 710  
 Количество полюсов: 4  
 Предел огнестойкости: 400/2

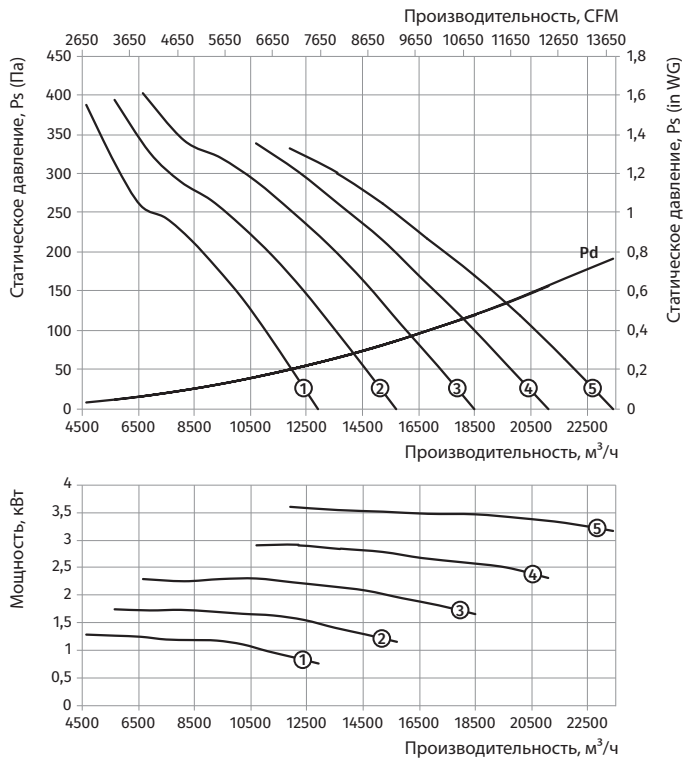

Типоразмер: 710  
 Количество полюсов: 8  
 Предел огнестойкости: 400/2

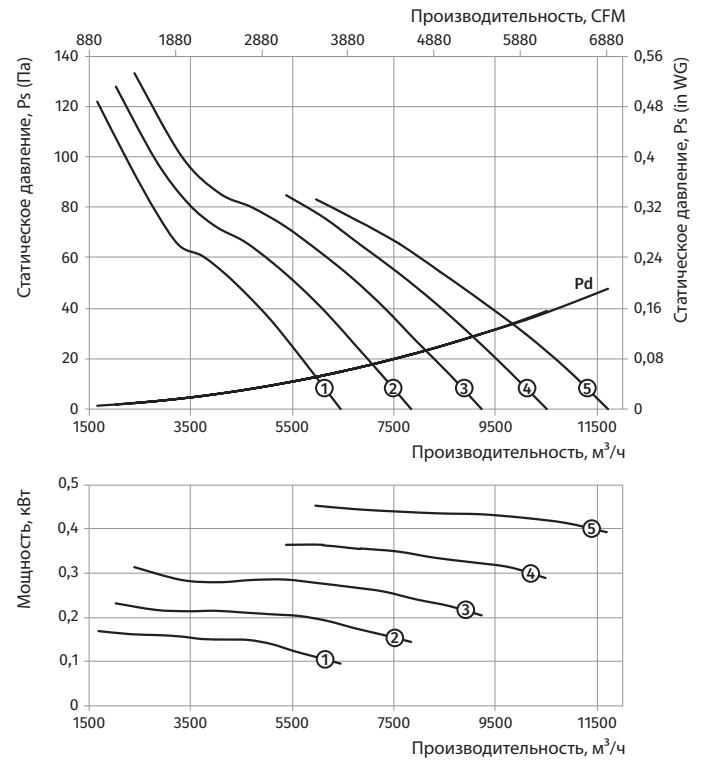



**ВДО-710...400/2**

Типоразмер	Число полюсов	Напряжение, В/50 Гц	Модель вентилятора	Установочная мощность двигателя $P_u$ , кВт	Частота вращения, мин <sup>-1</sup>	Количество лопастей	Угол наклона лопастей, °	Масса, кг	Длина L, мм	Номер графика
ВДО-710-4/8Д-2...400/2										
710	4/8	3~400	ВДО-710-4/8Д/0,8/0,2-9/20/АЛ	0,8/0,2	1440/720	9	20	52	400	①
			ВДО-710-4/8Д/1,2/0,3-9/25/АЛ	1,2/0,3	1440/720	9	25	58	400	②
			ВДО-710-4/8Д/1,6/0,4-9/30/АЛ	1,6/0,4	1440/720	9	30	61	400	③
			ВДО-710-4/8Д/2,2/0,55-9/35/АЛ	2,2/0,55	1440/720	9	35	74,5	500	④
			ВДО-710-4/8Д/2,8/0,7-9/40/АЛ	2,8/0,7	1440/720	9	40	77,5	500	⑤
			ВДО-710-4/8Д/3,8/1-9/45/АЛ	3,8/1	1440/720	9	45	87,5	500	⑥

Типоразмер: 710  
 Количество полюсов: 4  
 Предел огнестойкости: 400/2

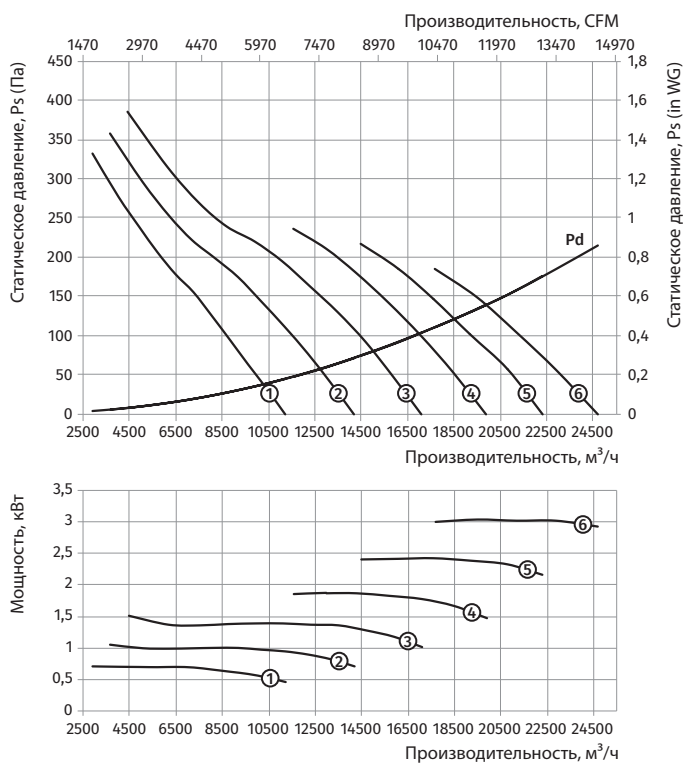

Типоразмер: 710  
 Количество полюсов: 8  
 Предел огнестойкости: 400/2

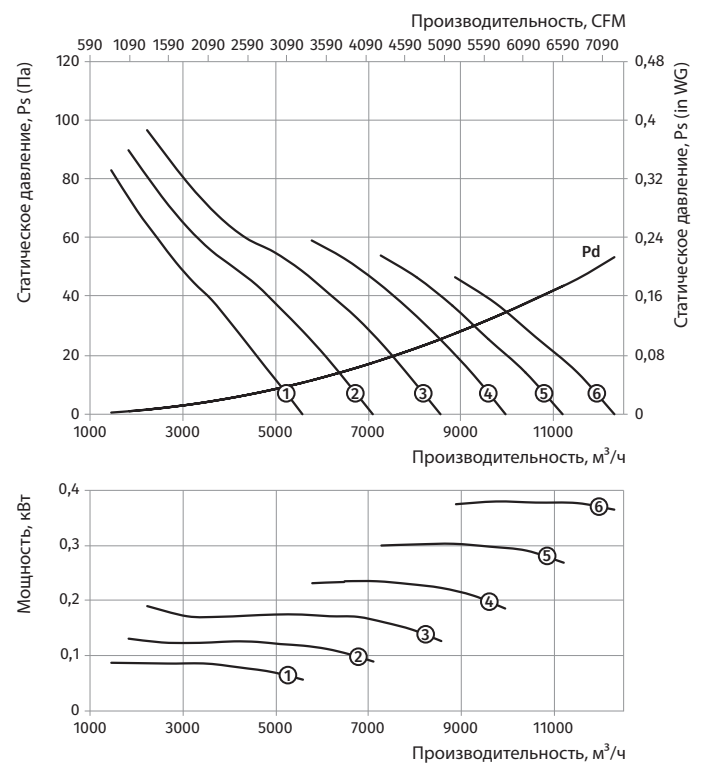

ВДО-710...400/2

**ВДО-800...400/2**

Типоразмер	Число полюсов	Напряжение, В/50 Гц	Модель вентилятора	Установочная мощность двигателя $N_u$ , кВт	Частота вращения, $\text{мин}^{-1}$	Количество лопастей	Угол наклона лопастей, °	Масса, кг	Длина L, мм	Номер графика
<b>ВДО-800-4Д-1...400/2</b>										
800	4	3~400	ВДО-800-4Д/1,5-5/20/АЛ	1,5	1440	5	20	70,5	450	①
			ВДО-800-4Д/2,2-5/25/АЛ	2,2	1440	5	25	76,5	450	②
			ВДО-800-4Д/3-5/30/АЛ	3	1440	5	30	91,5	550	③
			ВДО-800-4Д/4-5/35/АЛ	4	1440	5	35	96,5	550	④
			ВДО-800-4Д/5,5-5/40/АЛ	5,5	1440	5	40	115,5	600	⑤
<b>ВДО-800-4Д-2...400/2</b>										
800	4	3~400	ВДО-800-4Д/1,1-9/20/АЛ	1,1	1440	9	20	55,5	400	①
			ВДО-800-4Д/1,5-9/25/АЛ	1,5	1440	9	25	59	400	②
			ВДО-800-4Д/2,2-9/30/АЛ	2,2	1440	9	30	65	400	③
			ВДО-800-4Д/3-9/35/АЛ	3	1440	9	35	79,5	500	④
			ВДО-800-4Д/4-9/40/АЛ	4	1440	9	40	84,5	500	⑤
			ВДО-800-4Д/5,5-9/45/АЛ	5,5	1440	9	45	104	550	⑥

Типоразмер: **800**  
 Количество полюсов: **4**  
 Предел огнестойкости: **400/2**

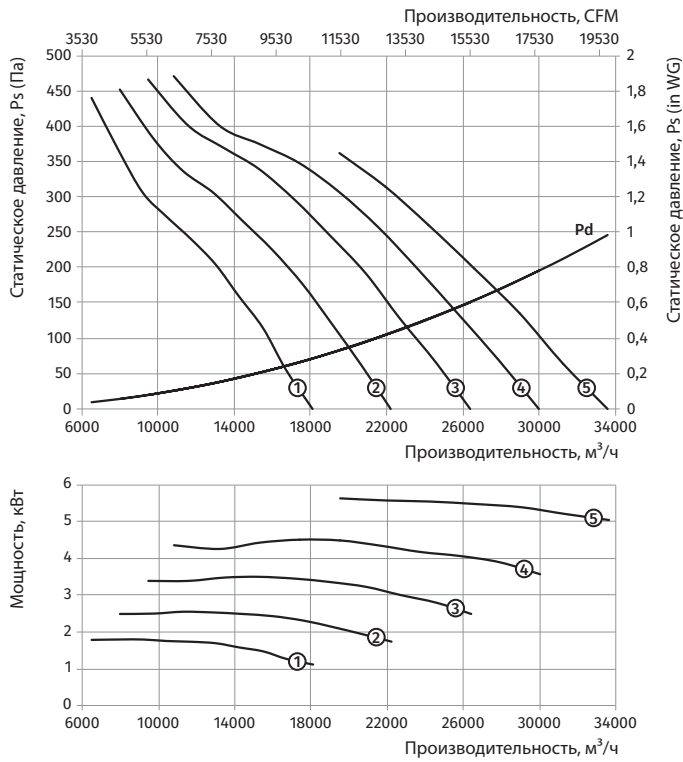

Типоразмер: **800**  
 Количество полюсов: **4**  
 Предел огнестойкости: **400/2**

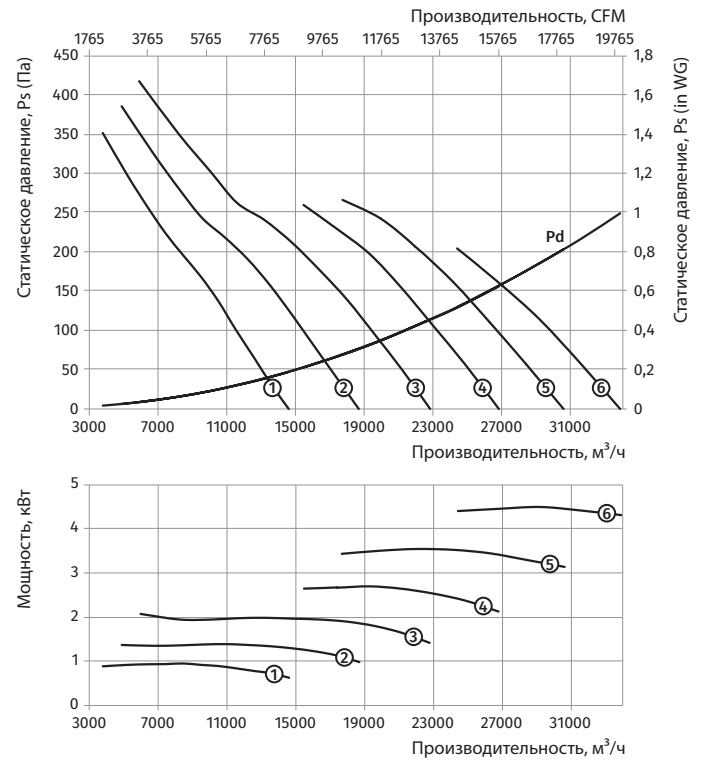

**ВДО-800...400/2**

Типоразмер	Число полюсов	Напряжение, В/50 Гц	Модель вентилятора	Установочная мощность двигателя $N_u$ , кВт	Частота вращения, $мин^{-1}$	Количество лопастей	Угол наклона лопастей, °	Масса, кг	Длина L, мм	Номер графика
<b>ВДО-800-6Д-1...400/2</b>										
800	6	3~400	ВДО-800-6Д/0,55-5/20/АЛ	0,55	960	5	20	65	400	①
			ВДО-800-6Д/0,75-5/25/АЛ	0,75	960	5	25	71,5	450	②
			ВДО-800-6Д/1,1-5/30/АЛ	1,1	960	5	30	75,5	450	③
			ВДО-800-6Д/1,1-5/35/АЛ	1,1	960	5	35	75,5	450	④
			ВДО-800-6Д/1,5-5/40/АЛ	1,5	960	5	40	88,5	550	⑤
<b>ВДО-800-6Д-2...400/2</b>										
800	6	3~400	ВДО-800-6Д/0,37-9/20/АЛ	0,37	960	9	20	53	400	①
			ВДО-800-6Д/0,55-9/25/АЛ	0,55	960	9	25	56,5	400	②
			ВДО-800-6Д/0,75-9/30/АЛ	0,75	960	9	30	60	400	③
			ВДО-800-6Д/1,1-9/35/АЛ	1,1	960	9	35	64	400	④
			ВДО-800-6Д/1,1-9/40/АЛ	1,1	960	9	40	64	400	⑤
			ВДО-800-6Д/1,5-9/45/АЛ	1,5	960	9	45	76,5	500	⑥

**ВДО-800...400/2**

Типоразмер: **800**  
 Количество полюсов: **6**  
 Предел огнестойкости: **400/2**

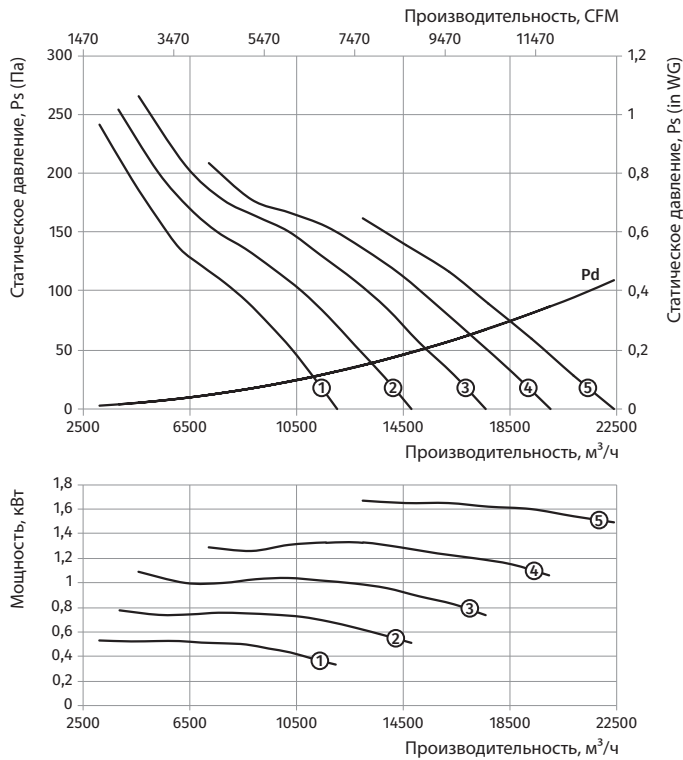

Типоразмер: **800**  
 Количество полюсов: **6**  
 Предел огнестойкости: **400/2**

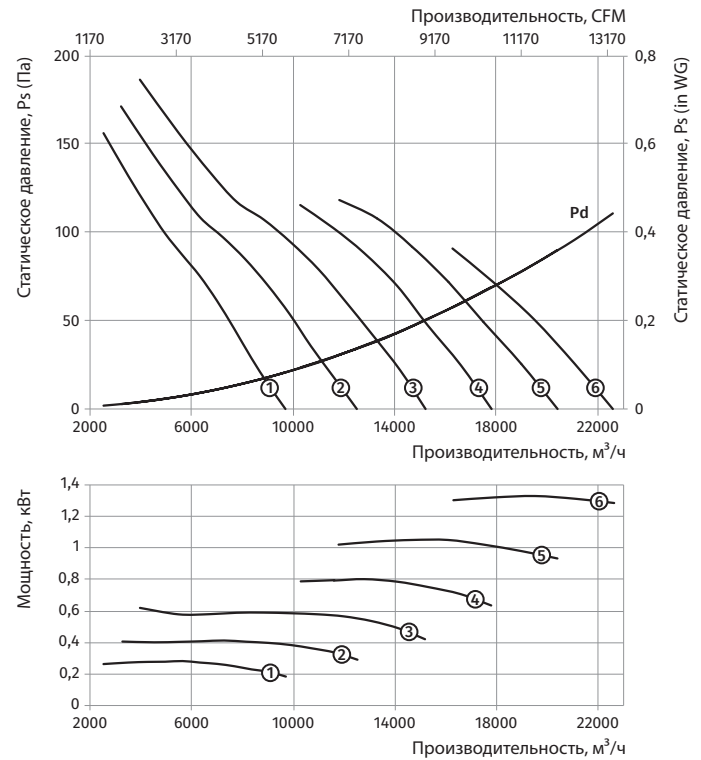

**ВДО-800...400/2**

Типоразмер	Число полюсов	Напряжение, В/50 Гц	Модель вентилятора	Установочная мощность двигателя N <sub>у</sub> , кВт	Частота вращения, мин <sup>-1</sup>	Количество лопастей	Угол наклона лопастей, °	Масса, кг	Длина L, мм	Номер графика
ВДО-800-4/6Д-1...400/2										
800	4/6	3~400	ВДО-800-4/6Д/1,5/0,37-5/20/АЛ	1,5/0,37	1440/960	5	20	73,5	450	①
			ВДО-800-4/6Д/2,2/0,7-5/25/АЛ	2,2/0,7	1440/960	5	25	88,5	450	②
			ВДО-800-4/6Д/3/1-5/30/АЛ	3/1	1440/960	5	30	99,5	550	③
			ВДО-800-4/6Д/4,5/1,5-5/35/АЛ	4,5/1,5	1440/960	5	35	136,5	600	④
			ВДО-800-4/6Д/6/2,2-5/40/АЛ	6/2,2	1440/960	5	40	147,5	600	⑤

Типоразмер: 800  
 Количество полюсов: 4  
 Предел огнестойкости: 400/2

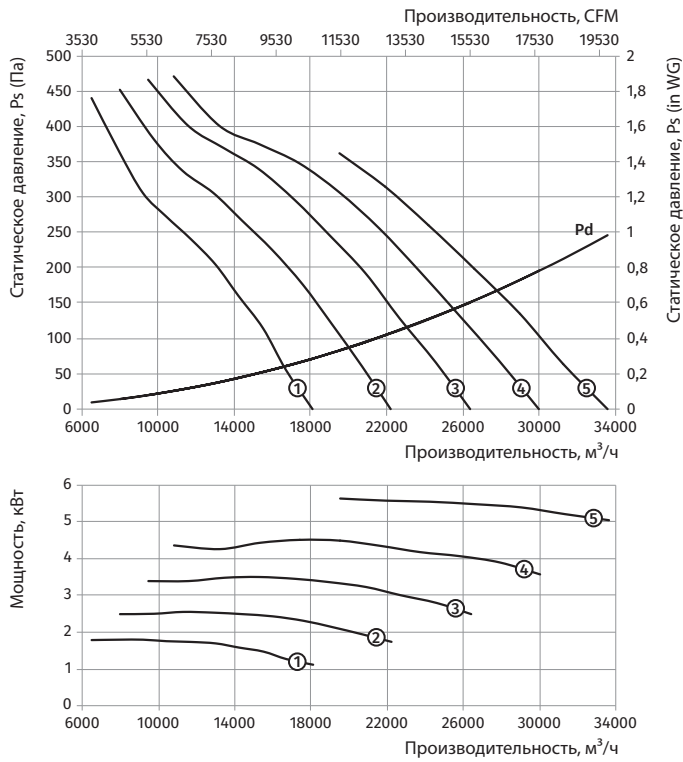

Типоразмер: 800  
 Количество полюсов: 6  
 Предел огнестойкости: 400/2

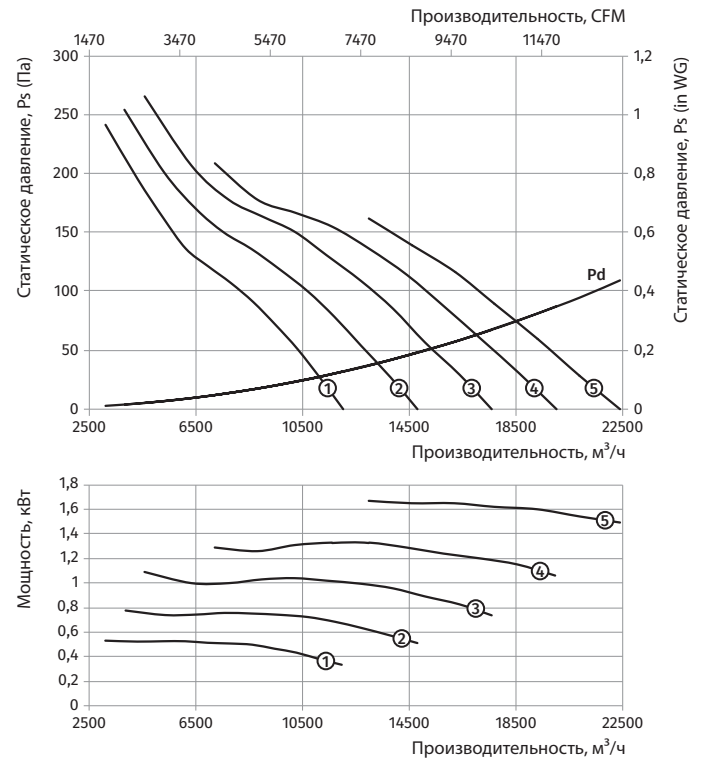

**ВДО-800...400/2**

Типоразмер	Число полюсов	Напряжение, В/50 Гц	Модель вентилятора	Установочная мощность двигателя $P_u$ , кВт	Частота вращения, мин <sup>-1</sup>	Количество лопастей	Угол наклона лопастей, °	Масса, кг	Длина L, мм	Номер графика
ВДО-800-4/6Д-2...400/2										
800	4/6	3~400	ВДО-800-4/6Д/1,1/0,3-9/20/АЛ	1,1/0,3	1440/960	9	20	58	400	①
			ВДО-800-4/6Д/1,5/0,37-9/25/АЛ	1,5/0,37	1440/960	9	25	62	400	②
			ВДО-800-4/6Д/2,2/0,7-9/30/АЛ	2,2/0,7	1440/960	9	30	76,5	500	③
			ВДО-800-4/6Д/3/1-9/35/АЛ	3/1	1440/960	9	35	87,5	500	④
			ВДО-800-4/6Д/4,5/1,5-9/40/АЛ	4,5/1,5	1440/960	9	40	125	550	⑤
			ВДО-800-4/6Д/4,5/1,5-9/45/АЛ	4,5/1,5	1440/960	9	45	125	550	⑥

Типоразмер: **800**  
 Количество полюсов: **4**  
 Предел огнестойкости: **400/2**

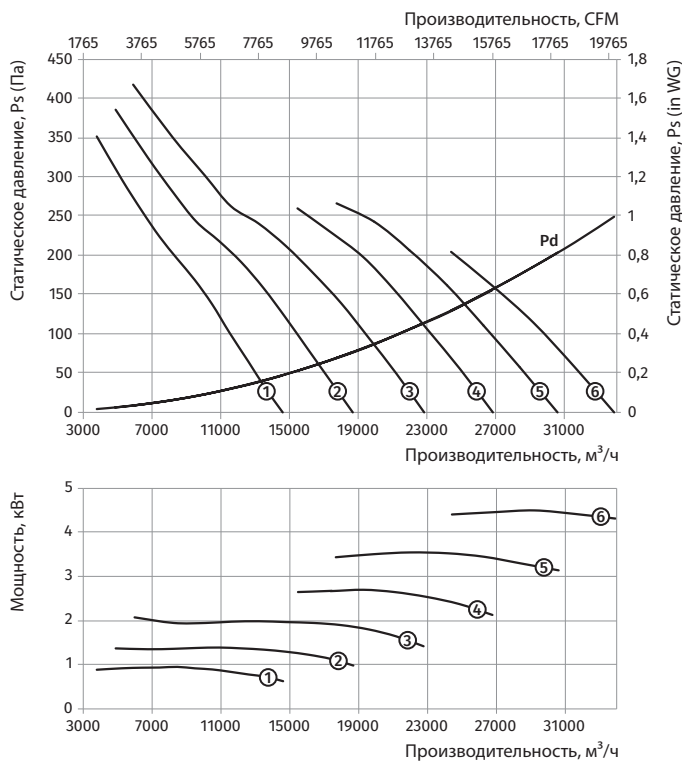

Типоразмер: **800**  
 Количество полюсов: **6**  
 Предел огнестойкости: **400/2**

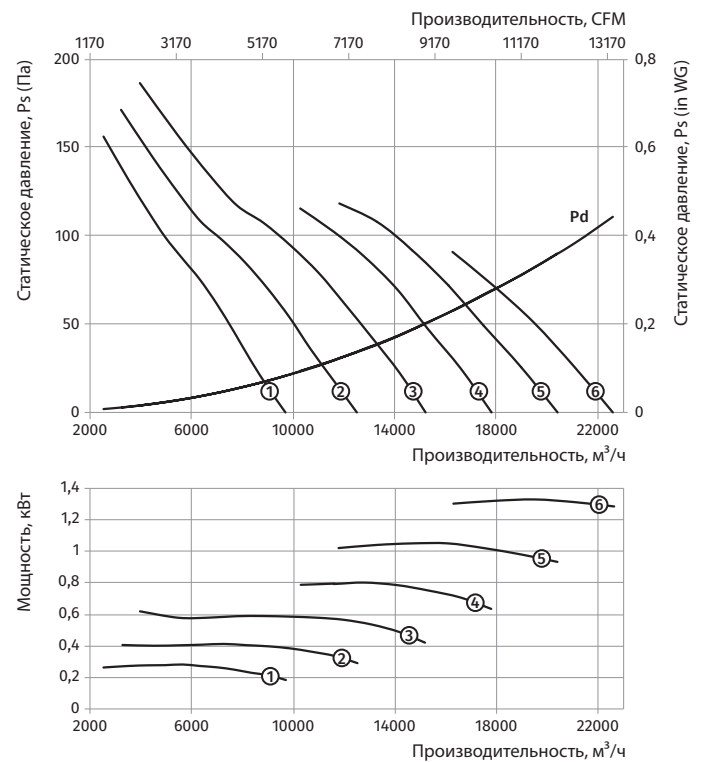

**ВДО-800...400/2**

**ВДО-800...400/2**

Типоразмер	Число полюсов	Напряжение, В/50 Гц	Модель вентилятора	Установочная мощность двигателя N <sub>y</sub> , кВт	Частота вращения, мин <sup>-1</sup>	Количество лопастей	Угол наклона лопастей, °	Масса, кг	Длина L, мм	Номер графика
ВДО-800-4/8Д-1...400/2										
800	4/8	3~400	ВДО-800-4/8Д/1,6/0,4-5/20/АЛ	1,6/0,4	1440/720	5	20	77	450	①
			ВДО-800-4/8Д/2,2/0,55-5/25/АЛ	2,2/0,55	1440/720	5	25	91,5	550	②
			ВДО-800-4/8Д/2,8/0,7-5/30/АЛ	2,8/0,7	1440/720	5	30	94,5	550	③
			ВДО-800-4/8Д/3,8/1-5/35/АЛ	3,8/1	1440/720	5	35	106,5	550	④
			ВДО-800-4/8Д/5/1,3-5/40/АЛ	5/1,3	1440/720	5	40	136,5	600	⑤

Типоразмер: 800  
 Количество полюсов: 4  
 Предел огнестойкости: 400/2

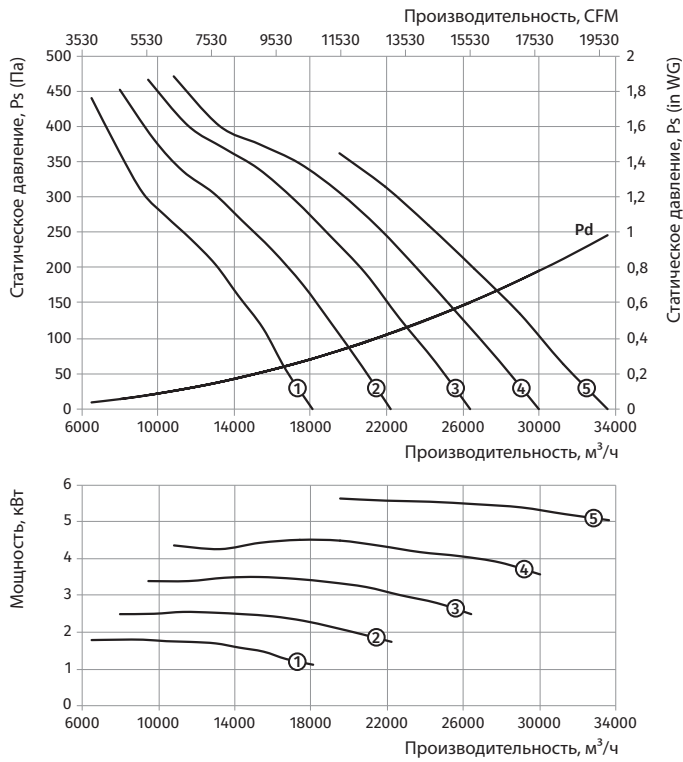

Типоразмер: 800  
 Количество полюсов: 8  
 Предел огнестойкости: 400/2

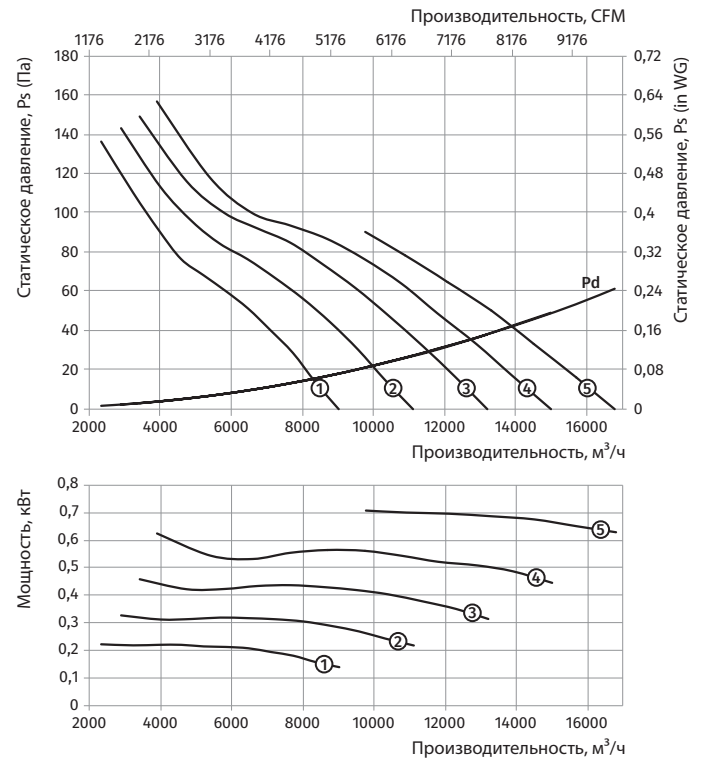

**ВДО-800...400/2**

Типоразмер	Число полюсов	Напряжение, В/50 Гц	Модель вентилятора	Установочная мощность двигателя $P_u$ , кВт	Частота вращения, $\text{мин}^{-1}$	Количество лопастей	Угол наклона лопастей, °	Масса, кг	Длина L, мм	Номер графика
ВДО-800-4/8Д-2...400/2										
800	8	3~400	ВДО-800-4/8Д/1,2/0,3-9/20/АЛ	1,2/0,3	720	9	20	62	400	①
			ВДО-800-4/8Д/1,6/0,4-9/25/АЛ	1,6/0,4	720	9	25	65	400	②
			ВДО-800-4/8Д/2,2/0,55-9/30/АЛ	2,2/0,55	720	9	30	79,5	500	③
			ВДО-800-4/8Д/2,8/0,7-9/35/АЛ	2,8/0,7	720	9	35	82,5	500	④
			ВДО-800-4/8Д/3,8/1-9/40/АЛ	3,8/1	720	9	40	94,5	500	⑤
			ВДО-800-4/8Д/5/1,3-9/45/АЛ	5/1,3	720	9	45	125	550	⑥

Типоразмер: **800**  
 Количество полюсов: **4**  
 Предел огнестойкости: **400/2**

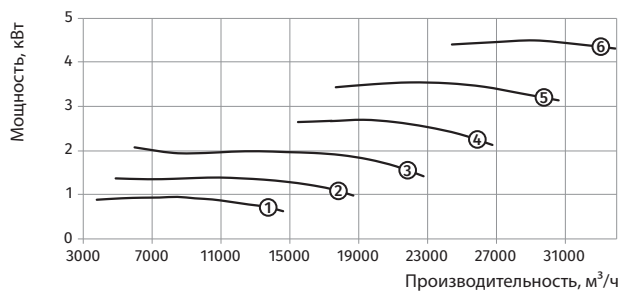
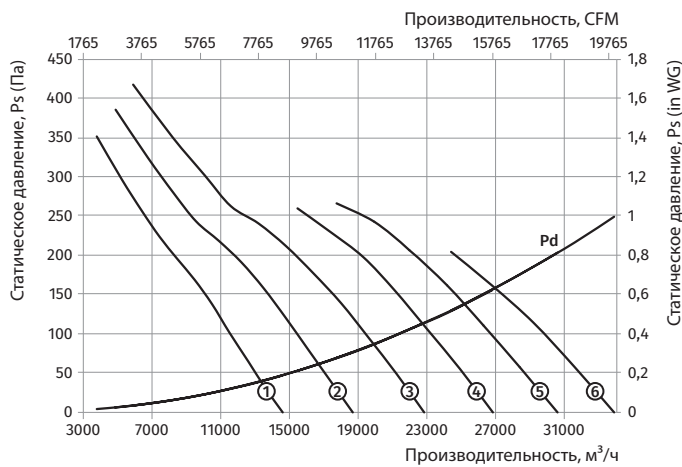

Типоразмер: **800**  
 Количество полюсов: **8**  
 Предел огнестойкости: **400/2**

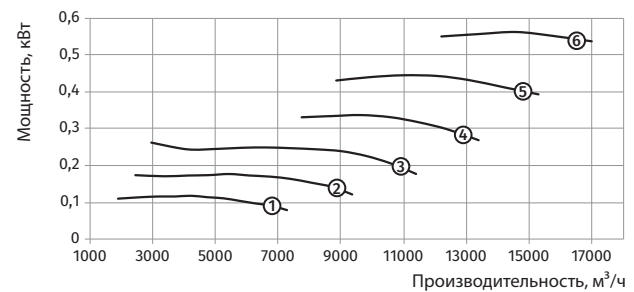
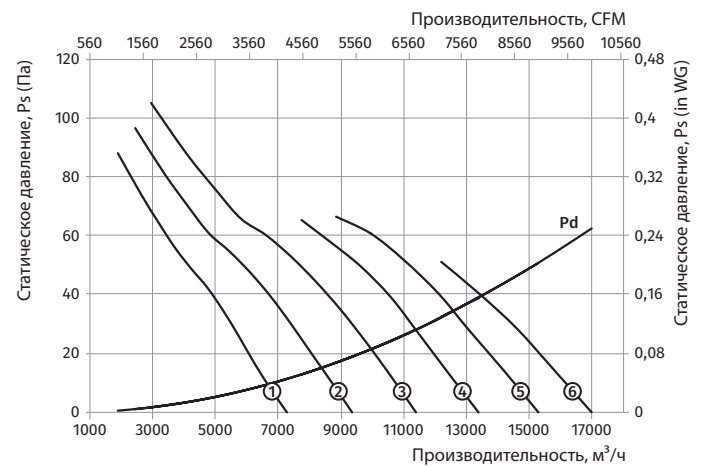

**ВДО-800...400/2**

**ВДО-900...400/2**

Типоразмер	Число полюсов	Напряжение, В/50 Гц	Модель вентилятора	Установочная мощность двигателя $N_u$ , кВт	Частота вращения, $\text{мин}^{-1}$	Количество лопастей	Угол наклона лопастей, °	Масса, кг	Длина L, мм	Номер графика
<b>ВДО-900-4Д...400/2</b>										
900	4	3~400	ВДО-900-4Д/3-6/20/АЛ	3	1440	6	20	101	550	①
			ВДО-900-4Д/4-6/25/АЛ	4	1440	6	25	106	550	②
			ВДО-900-4Д/5,5-6/29/АЛ	5,5	1440	6	29	141,5	600	③
			ВДО-900-4Д/7,5-6/35/АЛ	7,5	1440	6	35	159	600	④
			ВДО-900-4Д/9,2-6/39/АЛ	9,2	1440	6	39	164,5	600	⑤
			ВДО-900-4Д/11-6/43/АЛ	11	1440	6	43	177,5	600	⑥
<b>ВДО-900-6Д...400/2</b>										
900	6	3~400	ВДО-900-6Д/0,75-5/20/АЛ	0,75	960	5	20	78	450	①
			ВДО-900-6Д/1,1-6/24/АЛ	1,1	960	6	24	84	450	②
			ВДО-900-6Д/1,5-6/28/АЛ	1,5	960	6	28	98	550	③
			ВДО-900-6Д/2,2-6/35/АЛ	2,2	960	6	35	110	550	④
			ВДО-900-6Д/3-6/41/АЛ	3	960	6	41	149,5	600	⑤

Типоразмер: **900**  
 Количество полюсов: **4**  
 Предел огнестойкости: **400/2**

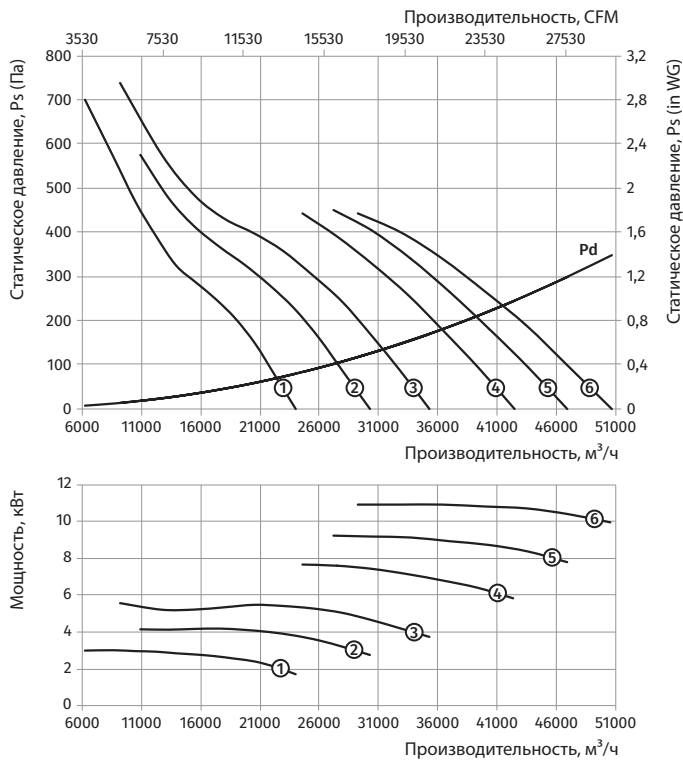

Типоразмер: **900**  
 Количество полюсов: **6**  
 Предел огнестойкости: **400/2**

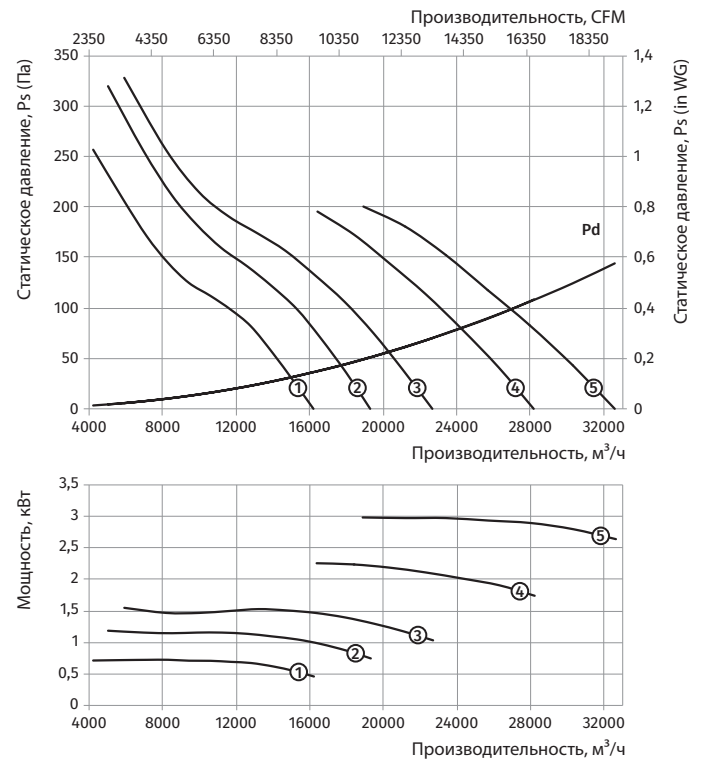



**ВДО-900...400/2**

Типоразмер	Число полюсов	Напряжение, В/50 Гц	Модель вентилятора	Установочная мощность двигателя Nu, кВт	Частота вращения, мин <sup>-1</sup>	Количество лопастей	Угол наклона лопастей, °	Масса, кг	Длина L, мм	Номер графика
ВДО-900-4/6Д...400/2										
900	4/6	3~400	ВДО-900-4/6Д/3/1-6/20/АЛ	3/1	1440/960	6	20	109	550	①
			ВДО-900-4/6Д/4,5/1,5-6/26/АЛ	4,5/1,5	1440/960	6	26	162,5	600	②
			ВДО-900-4/6Д/6/2,2-6/31/АЛ	6/2,2	1440/960	6	31	173,5	600	③
			ВДО-900-4/6Д/10/3,3-6/41/АЛ	10/3,3	1440/960	6	41	236,5	750	④

Типоразмер: 900  
 Количество полюсов: 4  
 Предел огнестойкости: 400/2

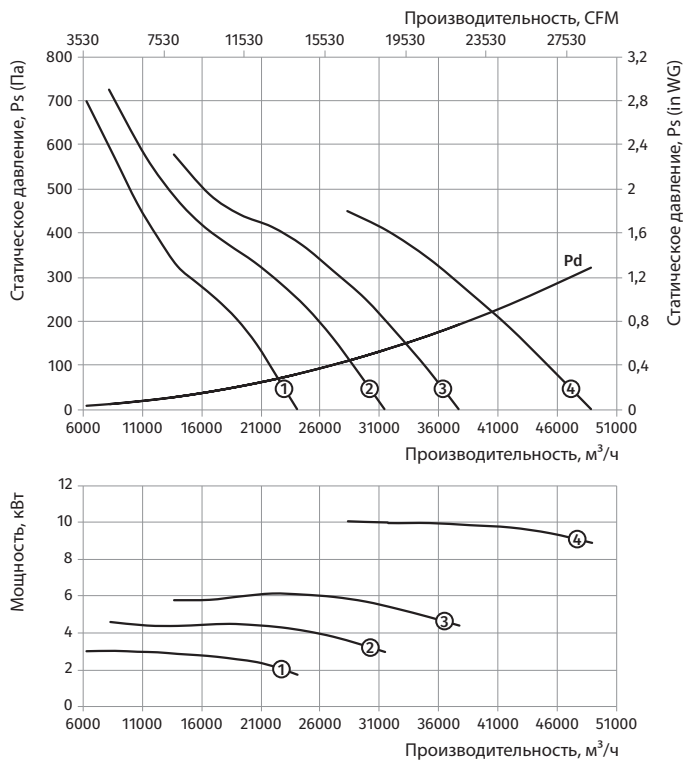

Типоразмер: 900  
 Количество полюсов: 6  
 Предел огнестойкости: 400/2

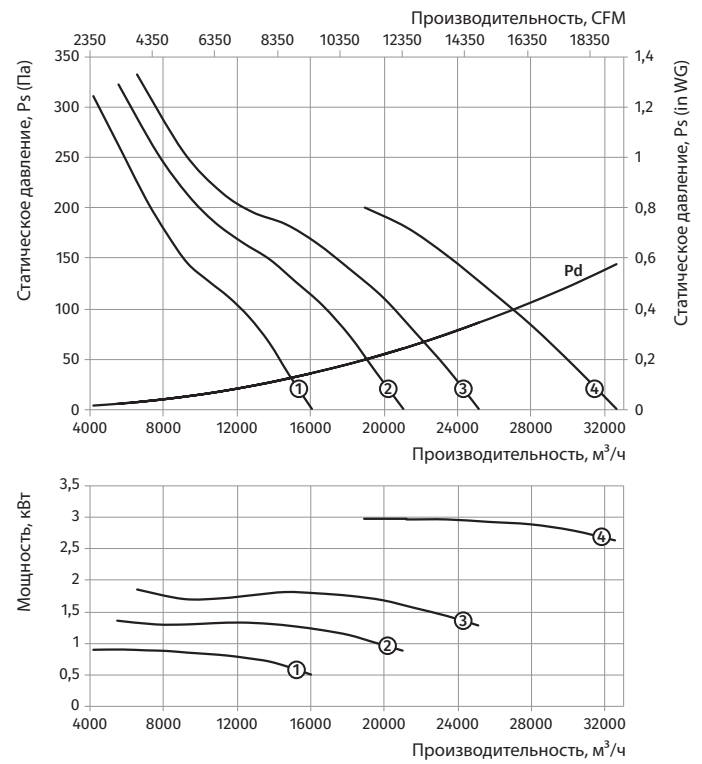

ВДО-900...400/2

**ВДО-900...400/2**

Типоразмер	Число полюсов	Напряжение, В/50 Гц	Модель вентилятора	Установочная мощность двигателя N <sub>y</sub> , кВт	Частота вращения, мин <sup>-1</sup>	Количество лопастей	Угол наклона лопастей, °	Масса, кг	Длина L, мм	Номер графика
ВДО-900-4/8Д...400/2										
900	4/8	3~400	ВДО-900-4/8Д/2,8/0,7-6/20/АЛ	2,8/0,7	1440/720	6	20	104	550	①
			ВДО-900-4/8Д/3,8/1-6/23/АЛ	3,8/1	1440/720	6	23	116	550	②
			ВДО-900-4/8Д/5,1/3-6/28/АЛ	5,1/3	1440/720	6	28	162,5	600	③
			ВДО-900-4/8Д/7,2/1,8-6/34/АЛ	7,2/1,8	1440/720	6	34	174,5	600	④
			ВДО-900-4/8Д/11/3-6/43/АЛ	11/3	1440/720	6	43	235,5	750	⑤

Типоразмер: 900  
 Количество полюсов: 4  
 Предел огнестойкости: 400/2

Типоразмер: 900  
 Количество полюсов: 8  
 Предел огнестойкости: 400/2

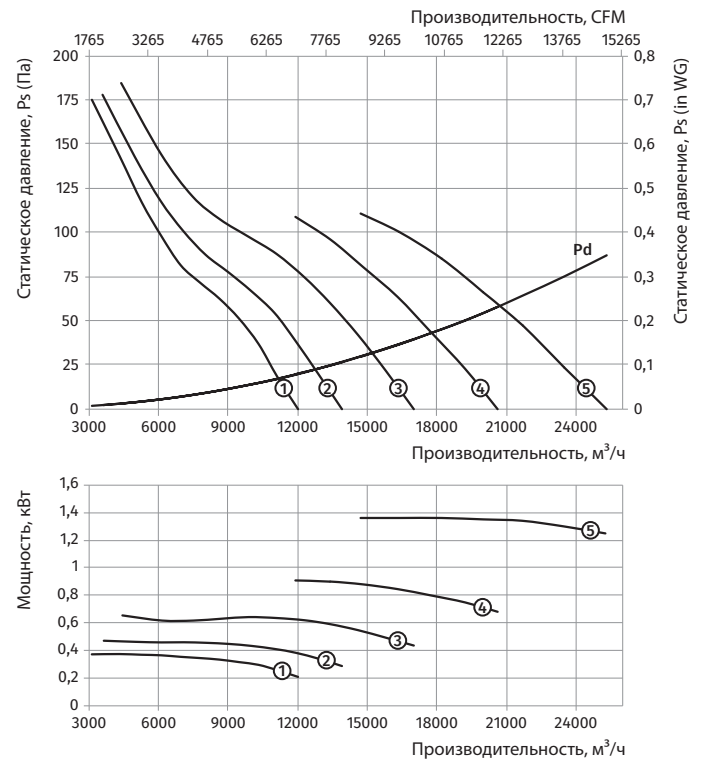
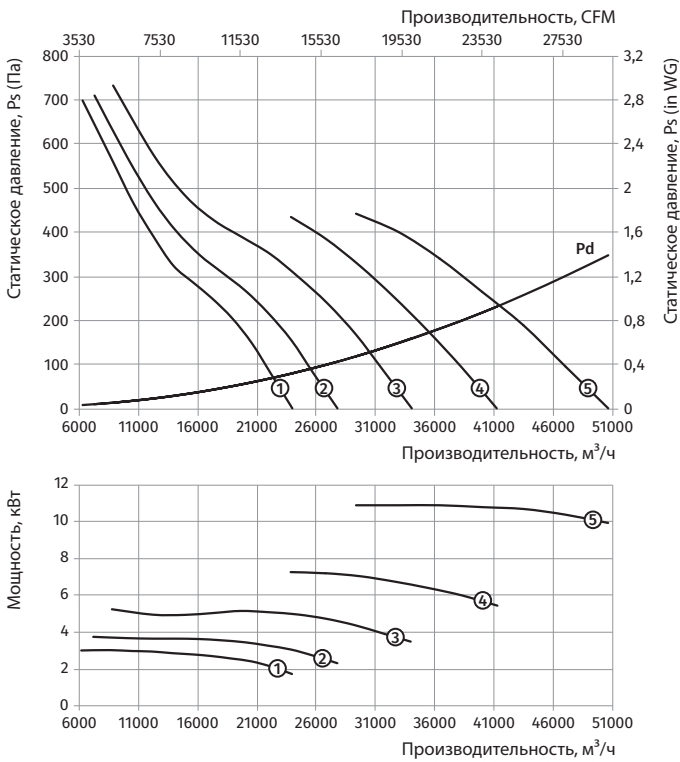

**ВДО-1000...400/2**

Типоразмер	Число полюсов	Напряжение, В/50 Гц	Модель вентилятора	Установочная мощность двигателя $P_u$ , кВт	Частота вращения, мин <sup>-1</sup>	Количество лопастей	Угол наклона лопастей, °	Масса, кг	Длина L, мм	Номер графика
<b>ВДО-1000-4Д...400/2</b>										
1000	4	3~400	ВДО-1000-4Д/5,5-6/24/АЛ	5,5	1440	6	24	150	600	①
			ВДО-1000-4Д/7,5-6/30/АЛ	7,5	1440	6	30	167	600	②
			ВДО-1000-4Д/9,2-6/33/АЛ	9,2	1440	6	33	173	600	③
			ВДО-1000-4Д/11-6/36/АЛ	11	1440	6	36	186	600	④
			ВДО-1000-4Д/15-6/43/АЛ	15	1440	6	43	247	750	⑤
			ВДО-1000-4Д/18,5-6/48/АЛ	18,5	1440	6	48	262	750	⑥
<b>ВДО-1000-6Д...400/2</b>										
1000	6	3~400	ВДО-1000-6Д/1,5-6/23/АЛ	1,5	960	6	23	103,5	550	①
			ВДО-1000-6Д/2,2-6/29/АЛ	2,2	960	6	29	116	550	②
			ВДО-1000-6Д/3-6/35/АЛ	3	960	6	35	158	600	③
			ВДО-1000-6Д/4-6/41/АЛ	4	960	6	41	162	600	④
			ВДО-1000-6Д/5,5-6/48/АЛ	5,5	960	6	48	175	600	⑤

**ВДО-1000...400/2**

Типоразмер: **1000**  
 Количество полюсов: **4**  
 Предел огнестойкости: **400/2**

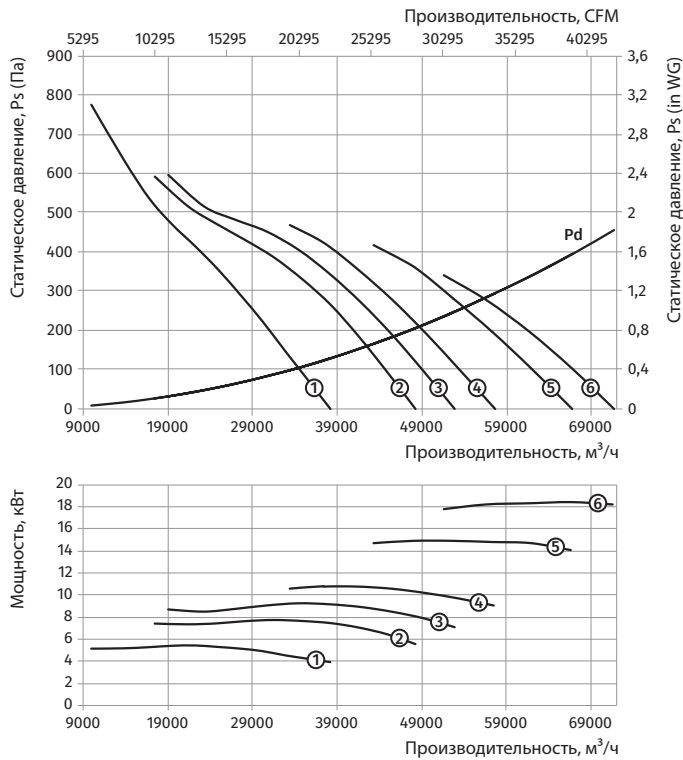

Типоразмер: **1000**  
 Количество полюсов: **6**  
 Предел огнестойкости: **400/2**

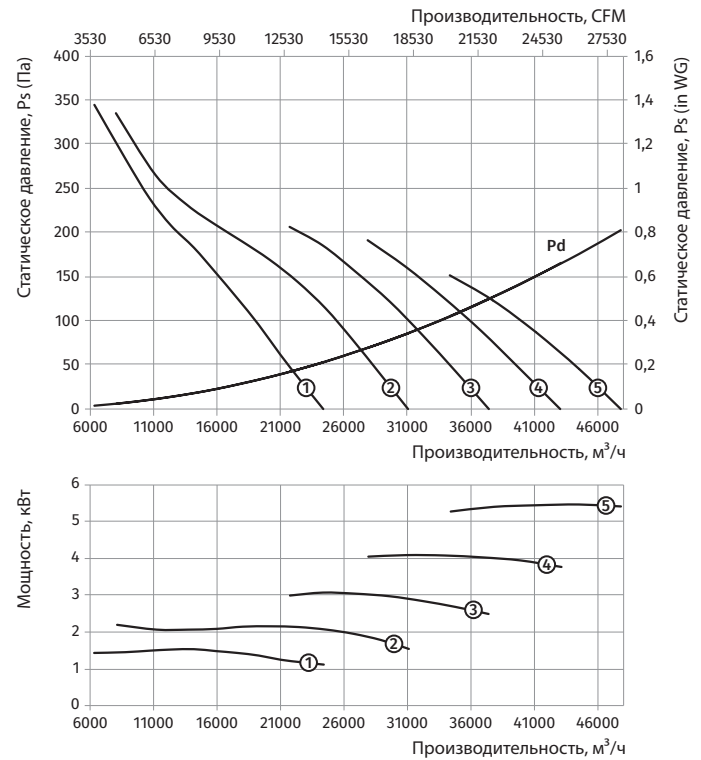

**ВДО-1000...400/2**

Типоразмер	Число полюсов	Напряжение, В/50 Гц	Модель вентилятора	Установочная мощность двигателя N <sub>у</sub> , кВт	Частота вращения, мин <sup>-1</sup>	Количество лопастей	Угол наклона лопастей, °	Масса, кг	Длина L, мм	Номер графика
ВДО-1000-4/6Д...400/2										
1000	4/6	3~400	ВДО-1000-4/6Д/4,5/1,5-6/20/АЛ	4,5/1,5	1440/960	6	20	171	600	①
			ВДО-1000-4/6Д/6/2,2-6/25/АЛ	6/2,2	1440/960	6	25	182	600	②
			ВДО-1000-4/6Д/10/3,3-6/34/АЛ	10/3,3	1440/960	6	34	247	750	③
			ВДО-1000-4/6Д/14/4,5-6/41/АЛ	14/4,5	1440/960	6	41	262	750	④
			ВДО-1000-4/6Д/16/6,5-6/45/АЛ	16/6,5	1440/960	6	45	330,5	800	⑤

Типоразмер: 1000  
 Количество полюсов: 4  
 Предел огнестойкости: 400/2

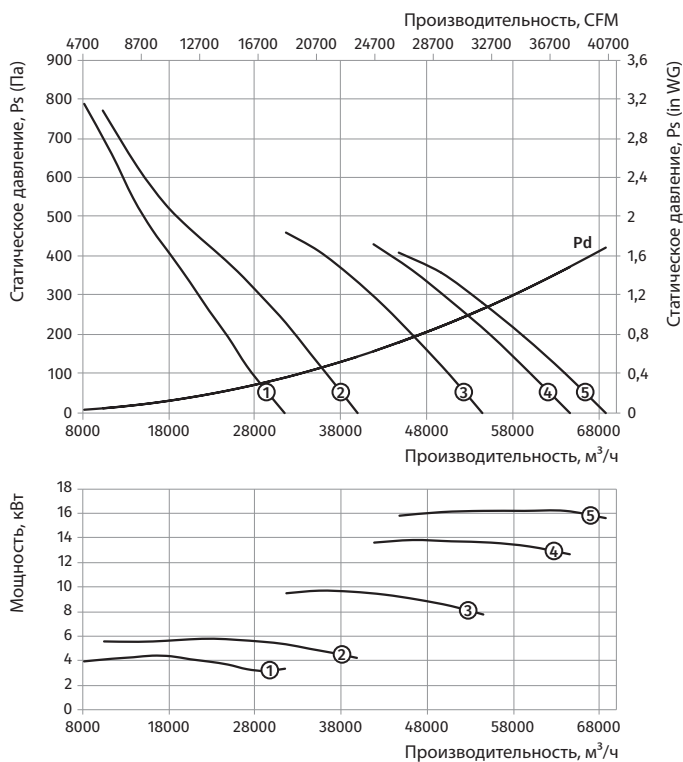

Типоразмер: 1000  
 Количество полюсов: 6  
 Предел огнестойкости: 400/2

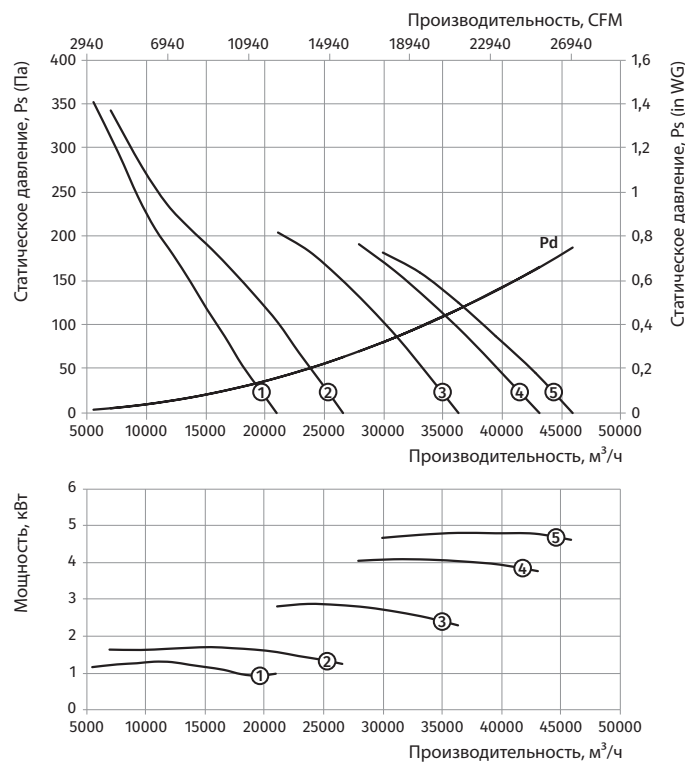

### ВДО-1000...400/2

Типоразмер	Число полюсов	Напряжение, В/50 Гц	Модель вентилятора	Установочная мощность двигателя $P_u$ , кВт	Частота вращения, мин <sup>-1</sup>	Количество лопастей	Угол наклона лопастей, °	Масса, кг	Длина L, мм	Номер графика
ВДО-1000-4/8Д...400/2										
1000	4/8	3~400	ВДО-1000-4/8Д/5/1,3-6/23/АЛ	5/1,3	1440/720	6	23	171	600	①
			ВДО-1000-4/8Д/7,2/1,8-6/29/АЛ	7,2/1,8	1440/720	6	29	183	600	②
			ВДО-1000-4/8Д/11/3-6/36/АЛ	11/3	1440/720	6	36	246	750	③
			ВДО-1000-4/8Д/14/3,5-6/41/АЛ	14/3,5	1440/720	6	41	262	750	④
			ВДО-1000-4/8Д/17/4,3-6/46/АЛ	17/4,3	1440/720	6	46	297,5	800	⑤

Типоразмер: 1000  
 Количество полюсов: 4  
 Предел огнестойкости: 400/2

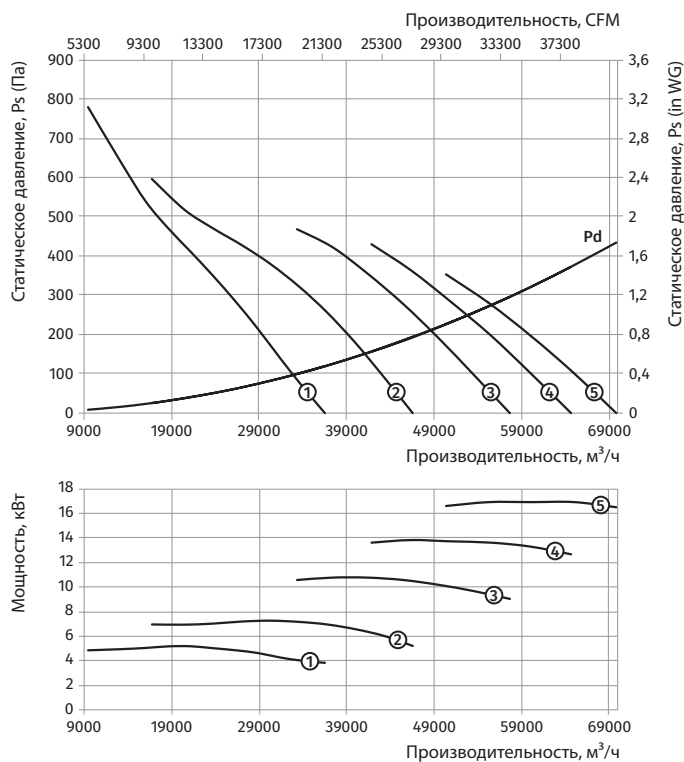

Типоразмер: 1000  
 Количество полюсов: 8  
 Предел огнестойкости: 400/2

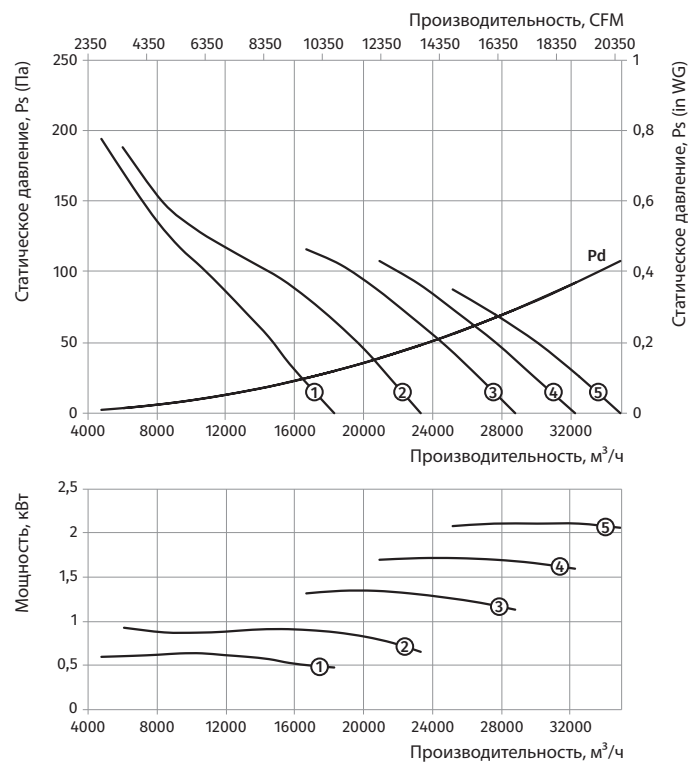

ВДО-1000...400/2

**ВДО-1120...400/2**

Типо-размер	Число полюсов	Напряжение, В/50 Гц	Модель вентилятора	Установочная мощность двигателя Nu, кВт	Частота вращения, мин <sup>-1</sup>	Количество лопастей	Угол наклона лопастей, °	Масса, кг	Длина L, мм	Номер графика
<b>ВДО-1120-4Д...400/2</b>										
1120	4	3~400	ВДО-1120-4Д/7,5-6/23/АЛ	7,5	1440	6	23	226	600	①
			ВДО-1120-4Д/9,2-6/27/АЛ	9,2	1440	6	27	240	600	②
			ВДО-1120-4Д/11-6/31/АЛ	11	1440	6	31	263	600	③
			ВДО-1120-4Д/15-6/35/АЛ	15	1440	6	35	280	750	④
			ВДО-1120-4Д/18,5-6/40/АЛ	18,5	1440	6	40	330	750	⑤
			ВДО-1120-4Д/22-6/43/АЛ	22	1440	6	43	350	800	⑥
<b>ВДО-1120-6Д...400/2</b>										
1120	6	3~400	ВДО-1120-6Д/2,2-6/23/АЛ	2,2	960	6	23	195	550	①
			ВДО-1120-6Д/3-6/29/АЛ	3	960	6	29	209	600	②
			ВДО-1120-6Д/4-6/34/АЛ	4	960	6	34	220	600	③
			ВДО-1120-6Д/5,5-6/40/АЛ	5,5	960	6	40	230	600	④
			ВДО-1120-6Д/7,5-6/46/АЛ	7,5	960	6	46	260	650	⑤
			ВДО-1120-6Д/9,2-6/50/АЛ	9,2	960	6	50	275	700	⑥

Типоразмер: 1120  
 Количество полюсов: 4  
 Предел огнестойкости: 400/2

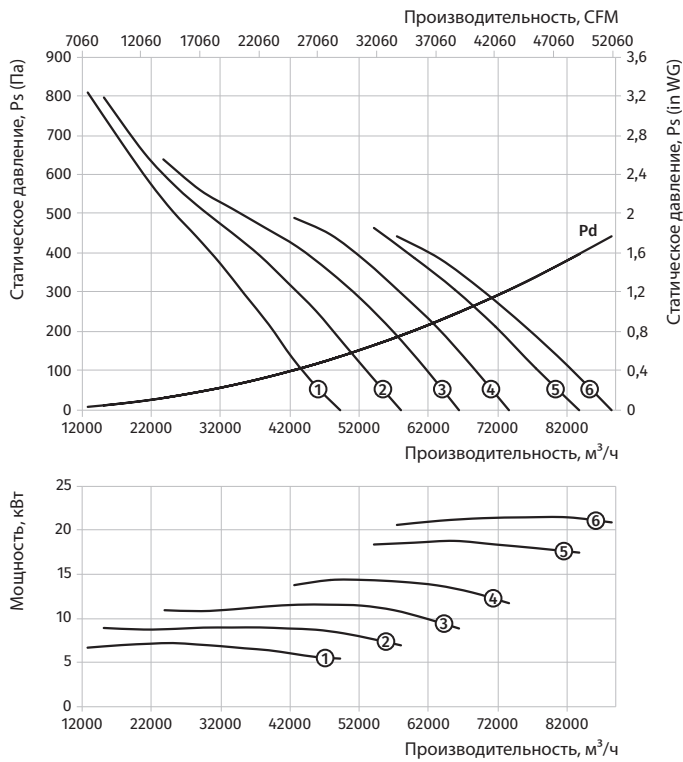

Типоразмер: 1120  
 Количество полюсов: 6  
 Предел огнестойкости: 400/2

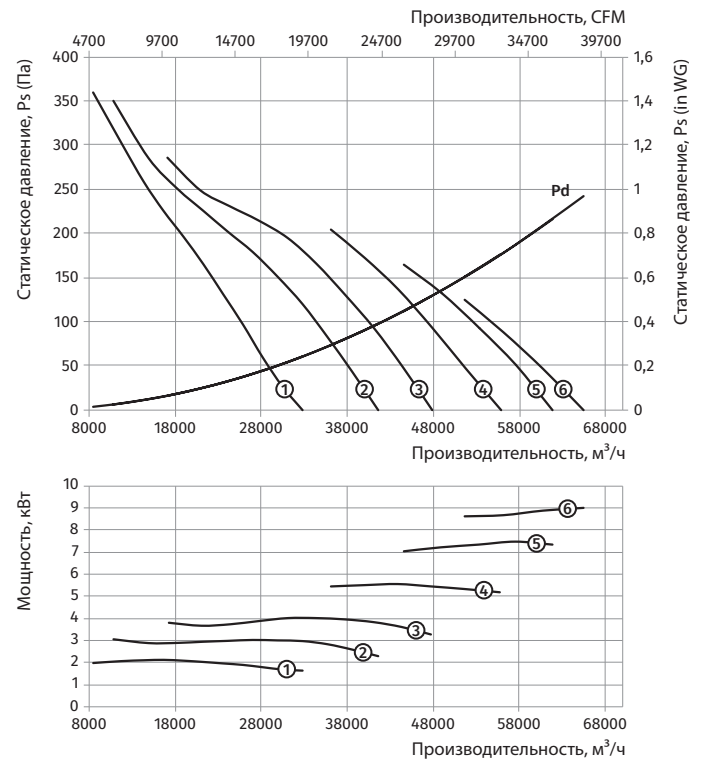

**ВДО-1120...400/2**

Типоразмер	Число полюсов	Напряжение, В/50 Гц	Модель вентилятора	Установочная мощность двигателя $P_u$ , кВт	Частота вращения, мин <sup>-1</sup>	Количество лопастей	Угол наклона лопастей, °	Масса, кг	Длина L, мм	Номер графика
ВДО-1120-4/8Д...400/2										
1120	4/6	3~400	ВДО-1120-4/6Д/6/2,2-5/24/АЛ	6/2,2	1440/960	5	24	210	600	①
			ВДО-1120-4/6Д/10/3,3-6/29/АЛ	10/3,3	1440/960	6	29	270	600	②
			ВДО-1120-4/6Д/14/4,5-6/34/АЛ	14/4,5	1440/960	6	34	290	750	③
			ВДО-1120-4/6Д/16/6,5-6/37/АЛ	16/6,5	1440/960	6	37	370	800	④
			ВДО-1120-4/6Д/20/8,5-6/41/АЛ	20/8,5	1440/960	6	41	410	850	⑤

Типоразмер: 1120  
 Количество полюсов: 4  
 Предел огнестойкости: 400/2

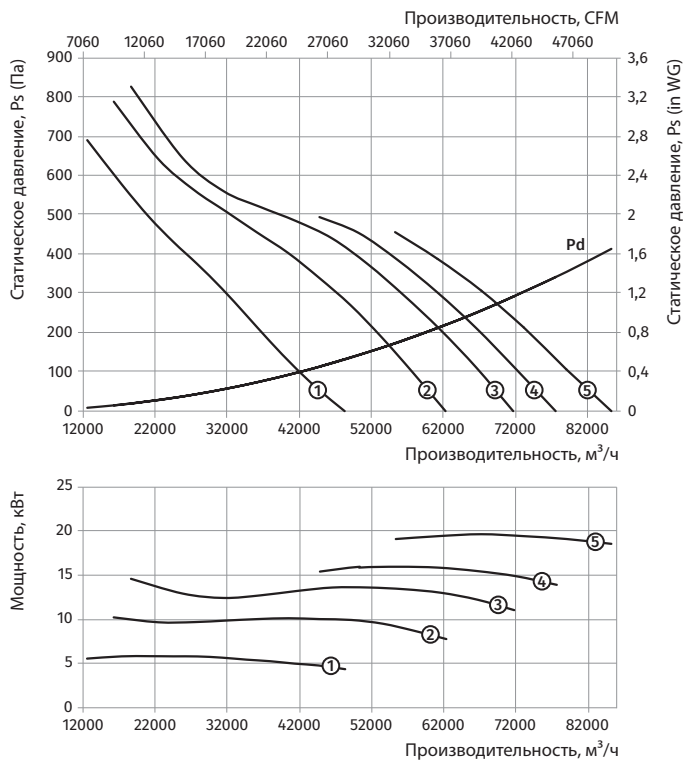

Типоразмер: 1120  
 Количество полюсов: 6  
 Предел огнестойкости: 400/2

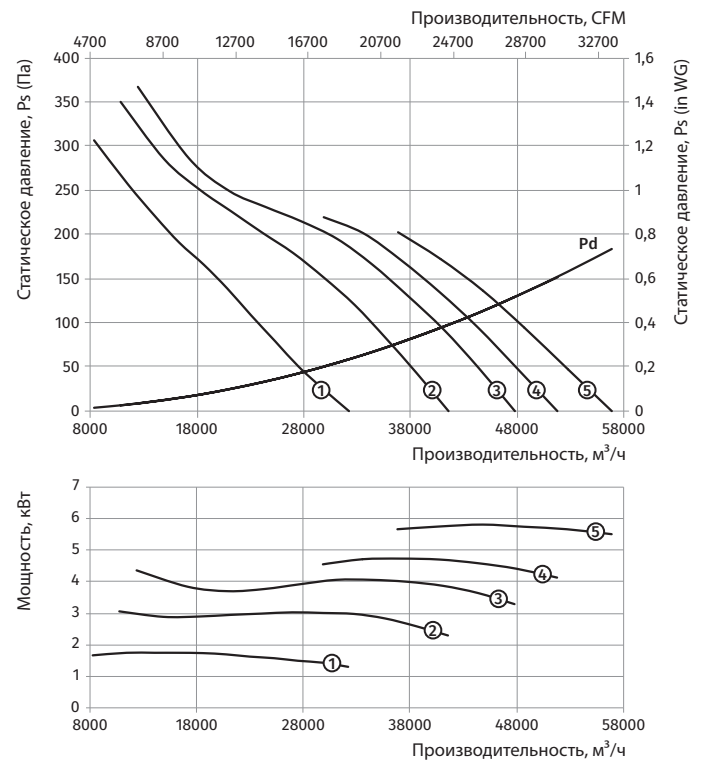

**ВДО-1120...400/2**

**ВДО-1120...400/2**

Типоразмер	Число полюсов	Напряжение, В/50 Гц	Модель вентилятора	Установочная мощность двигателя Nu, кВт	Частота вращения, мин <sup>-1</sup>	Количество лопастей	Угол наклона лопастей, °	Масса, кг	Длина L, мм	Номер графика
ВДО-1120-4/6Д...400/2										
1120	4/8	3~400	ВДО-1120-4/8Д/7,2/1,8-6/23/АЛ	7,2/1,8	1440/720	6	23	220	600	①
			ВДО-1120-4/8Д/11/3-6/31/АЛ	11/3	1440/720	6	31	470	750	②
			ВДО-1120-4/8Д/14/3,5-6/34/АЛ	14/3,5	1440/720	6	34	290	750	③
			ВДО-1120-4/8Д/17/4,3-6/38/АЛ	17/4,3	1440/720	6	38	330	800	④
			ВДО-1120-4/8Д/20/5-6/41/АЛ	20/5	1440/720	6	41	370	850	⑤

Типоразмер: 1120  
 Количество полюсов: 4  
 Предел огнестойкости: 400/2

Типоразмер: 1120  
 Количество полюсов: 8  
 Предел огнестойкости: 400/2

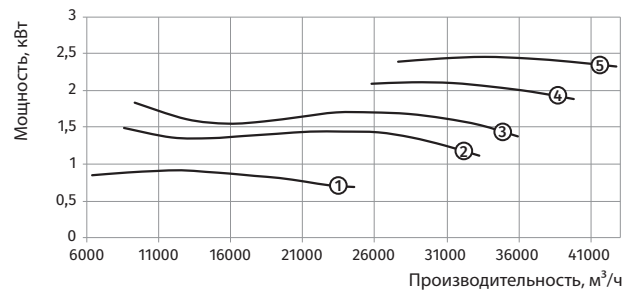
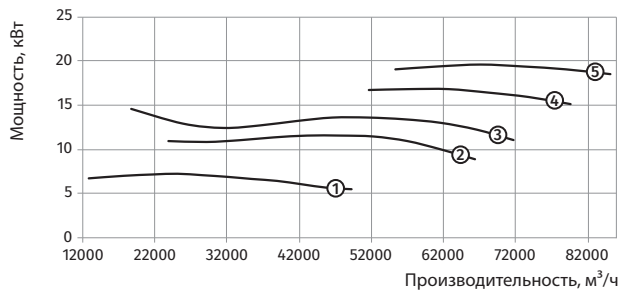
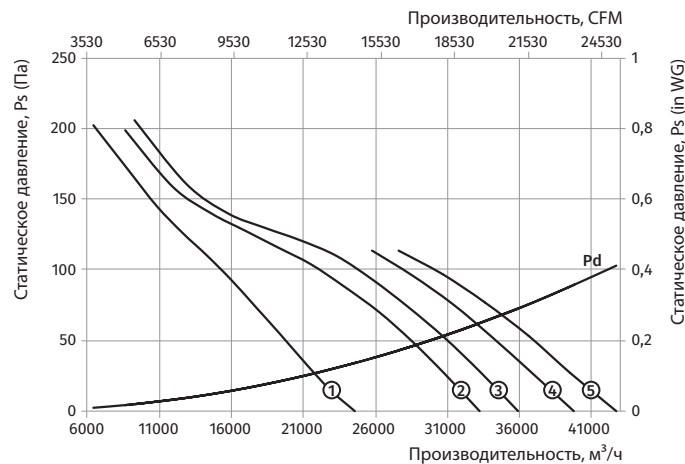
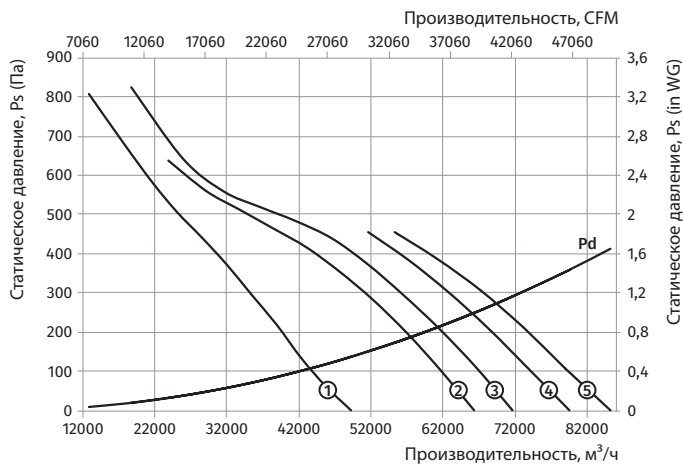



**ВДО-1250...400/2**

Типоразмер	Число полюсов	Напряжение, В/50 Гц	Модель вентилятора	Установочная мощность двигателя $P_u$ , кВт	Частота вращения, мин <sup>-1</sup>	Количество лопастей	Угол наклона лопастей, °	Масса, кг	Длина L, мм	Номер графика
<b>ВДО-1250-4Д...400/2</b>										
1250	4	3~400	ВДО-1250-4Д/18,5-8/23/АЛ	18,5	1440	8	23	350	850	①
			ВДО-1250-4Д/22-8/28/АЛ	22	1440	8	28	365	850	②
			ВДО-1250-4Д/30-8/34/АЛ	30	1440	8	34	430	850	③
<b>ВДО-1250-6Д...400/2</b>										
1250	6	3~400	ВДО-1250-6Д/5,5-8/23/АЛ	5,5	960	8	23	270	650	①
			ВДО-1250-6Д/7,5-8/30/АЛ	7,5	960	8	30	300	750	②
			ВДО-1250-6Д/9,2-8/34/АЛ	9,2	960	8	34	310	750	③
			ВДО-1250-6Д/11-8/38/АЛ	11	960	8	38	330	750	④

**ВДО-1250...400/2**

Типоразмер: 1250  
 Количество полюсов: 4  
 Предел огнестойкости: 400/2

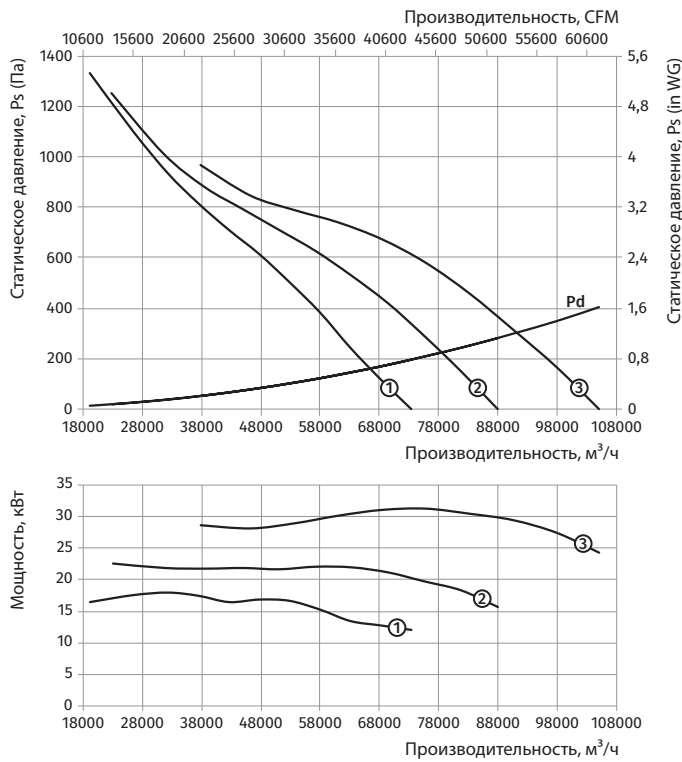

Типоразмер: 1250  
 Количество полюсов: 6  
 Предел огнестойкости: 400/2

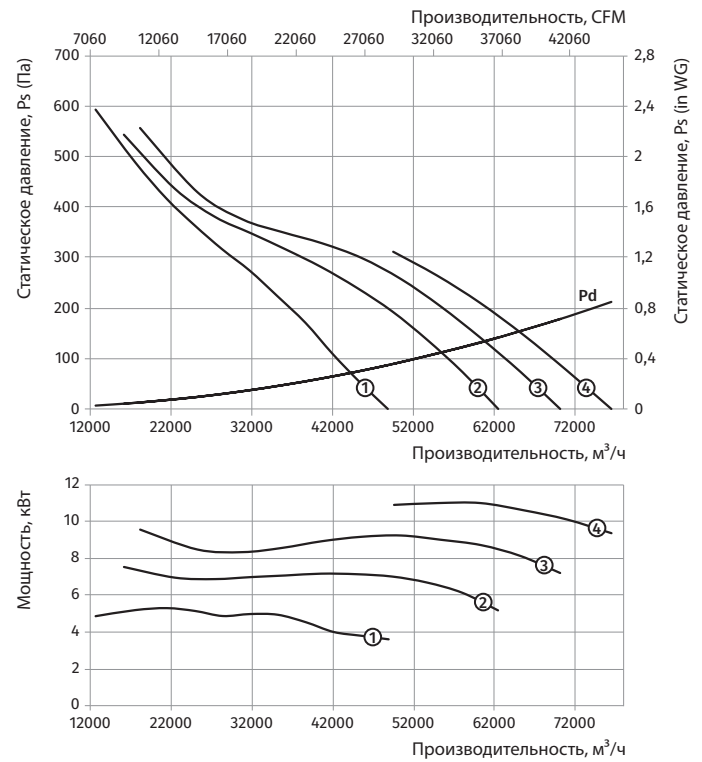

**ВДО-1250...400/2**

Типоразмер	Число полюсов	Напряжение, В/50 Гц	Модель вентилятора	Установочная мощность двигателя N <sub>у</sub> , кВт	Частота вращения, мин <sup>-1</sup>	Количество лопастей	Угол наклона лопастей, °	Масса, кг	Длина L, мм	Номер графика
ВДО-1250-4/6Д...400/2										
1250	4/6	3~400	ВДО-1250-4/6Д/16/6,5-8/20/АЛ	16/6,5	1440/960	8	20	280	800	①
			ВДО-1250-4/6Д/20/8,5-8/25/АЛ	20/8,5	1440/960	8	25	330	800	②
			ВДО-1250-4/6Д/26/9-8/31/АЛ	26/9	1440/960	8	31	285	800	③

Типоразмер: 1250  
 Количество полюсов: 4  
 Предел огнестойкости: 400/2

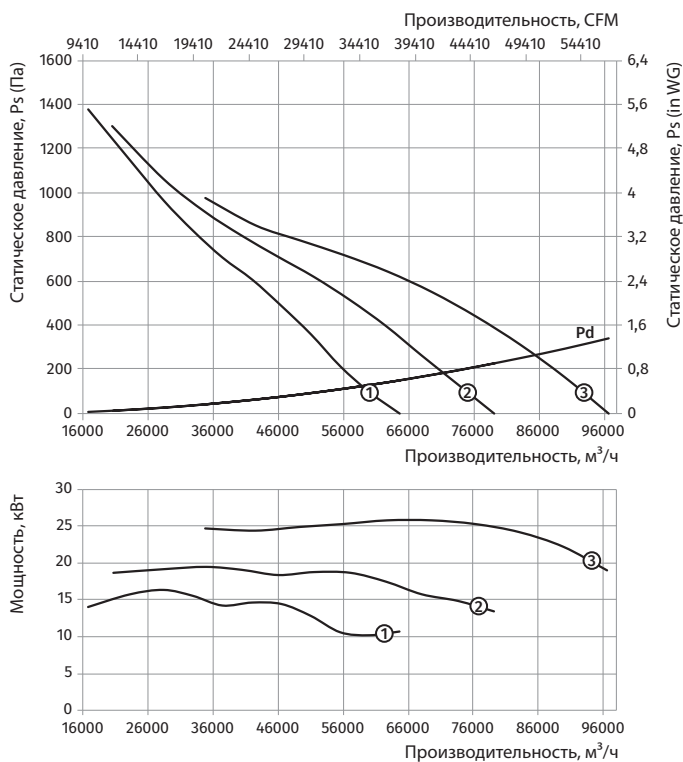

Типоразмер: 1250  
 Количество полюсов: 6  
 Предел огнестойкости: 400/2

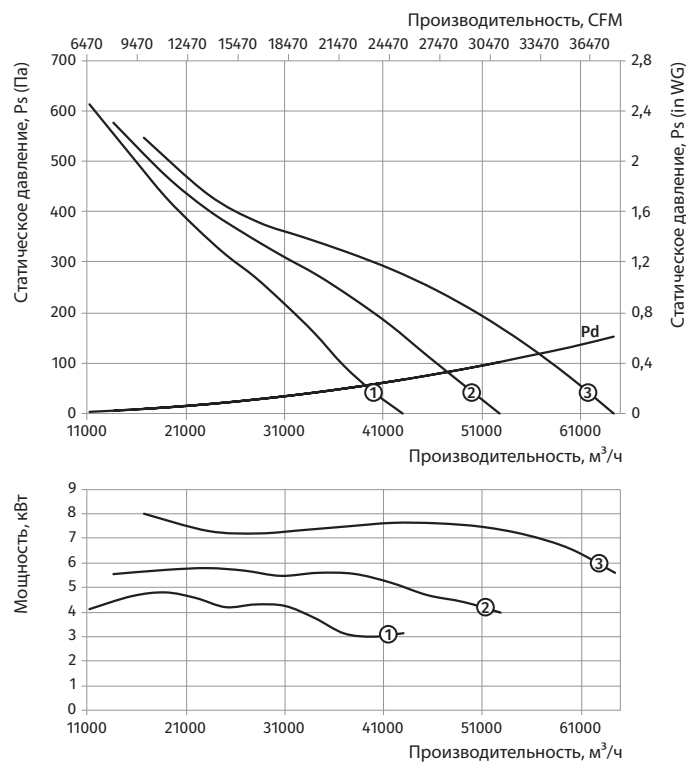

**ВДО-1250...400/2**

Типоразмер	Число полюсов	Напряжение, В/50 Гц	Модель вентилятора	Установочная мощность двигателя $P_u$ , кВт	Частота вращения, мин <sup>-1</sup>	Количество лопастей	Угол наклона лопастей, °	Масса, кг	Длина L, мм	Номер графика
ВДО-1250-4/8Д...400/2										
1250	4/8	3~400	ВДО-1250-4/8Д/17/4,3-8/21/АЛ	17/4,3	1440/720	8	21	340	850	①
			ВДО-1250-4/8Д/20/5-8/25/АЛ	20/5	1440/720	8	25	360	850	②
			ВДО-1250-4/8Д/28/6,5-8/32/АЛ	28/6,5	1440/720	8	32	415	850	③

Типоразмер: 1250  
 Количество полюсов: 4  
 Предел огнестойкости: 400/2

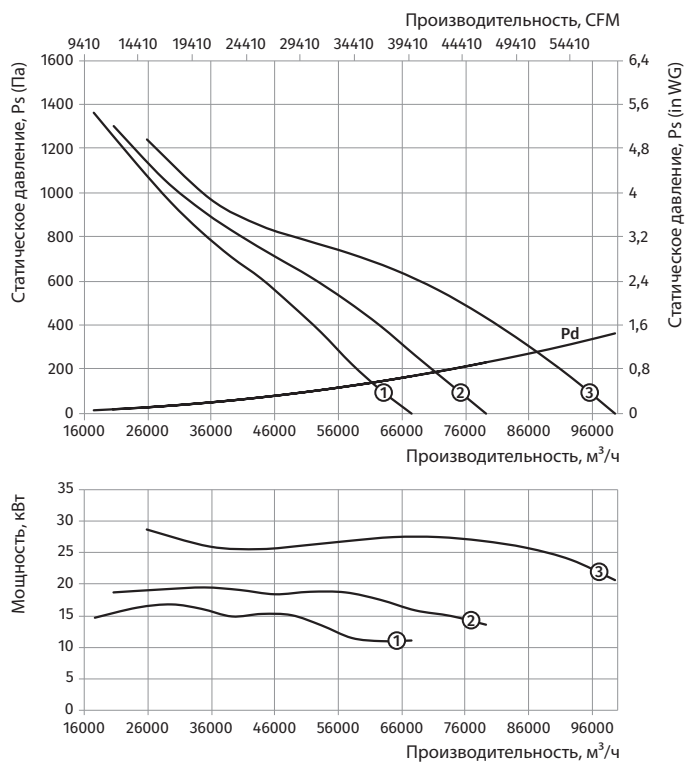



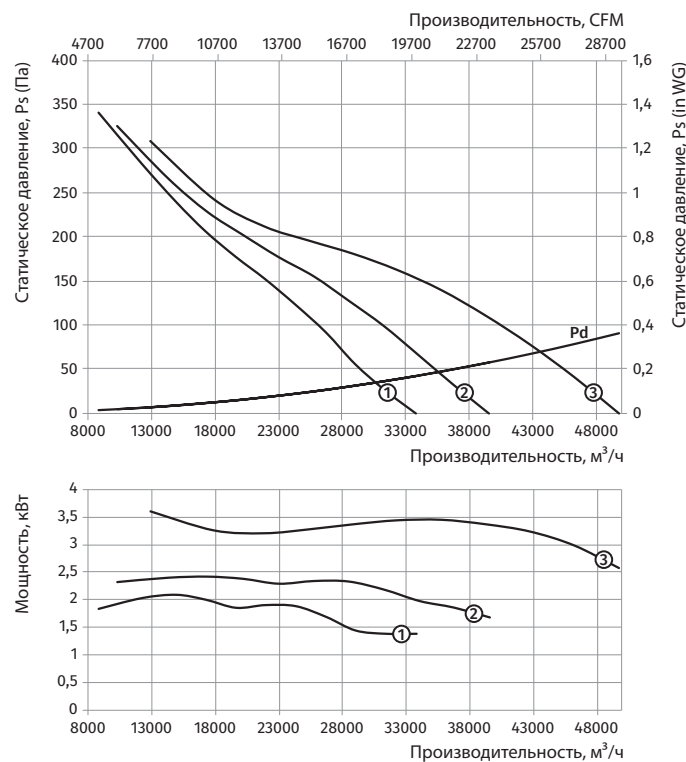













Типоразмер: 1250  
 Количество полюсов: 8  
 Предел огнестойкости: 400/2















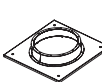
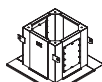

**ВДО-1250...400/2**

## ПРИНАДЛЕЖНОСТИ ДЛЯ ВПВО И ВДО

■ Таблица подбора принадлежностей для ВПВО и ВДО

Вентилятор		Ø 400	Ø 450	Ø 500	Ø 560	Ø 630
Опора		O-BO-400	O-BO-450	O-BO-500	O-BO-560	O-BO-630
Фланец		Ф-BO-400	Ф-BO-450	Ф-BO-500	Ф-BO-560	Ф-BO-630
Гибкая вставка		ВВГФ-BO-400	ВВГФ-BO-450	ВВГФ-BO-500	ВВГФ-BO-560	ВВГФ-BO-630
Гибкая вставка до 400 °С		ВВГФ-BO-400 - 400/2	ВВГФ-BO-450 - 400/2	ВВГФ-BO-500 - 400/2	ВВГФ-BO-560 - 400/2	ВВГФ-BO-630 - 400/2
Зонт		З-BO-400	З-BO-450	З-BO-500	З-BO-560	З-BO-630
Переходник крышный		ПК-BO-400	ПК-BO-450	ПК-BO-500	ПК-BO-560	ПК-BO-630
Монтажный короб		СМ-BO-400-450		СМ-BO-500	СМ-BO-560-630	
Входной конус		ВК-BO-400	ВК-BO-450	ВК-BO-500	ВК-BO-560	ВК-BO-630
Обратный клапан		КОМ-BO-400 КОМ-BO-400-400/2	КОМ-BO-450 КОМ-BO-450-400/2	КОМ-BO-500 КОМ-BO-500-400/2	КОМ-BO-560 КОМ-BO-560-400/2	КОМ-BO-630 КОМ-BO-630-400/2
Обратный клапан		КОМ1-BO-400	КОМ1-BO-450	КОМ1-BO-500	КОМ1-BO-560	КОМ1-BO-630
Шумоглушитель СР		СР-400-1Д	СР-450-1Д	СР-500-1Д	СР-560-1Д	СР-630-1Д
		СР-400-1,5Д	СР-450-1,5Д	СР-500-1,5Д	СР-560-1,5Д	СР-630-1,5Д
		СР-400-2Д	СР-450-2Д	СР-500-2Д	СР-560-2Д	СР-630-2Д
Шумоглушитель СРВ		СРВ-400-1Д	СРВ-450-1Д	СРВ-500-1Д	СРВ-560-1Д	СРВ-630-1Д
		СРВ-400-1,5Д	СРВ-450-1,5Д	СРВ-500-1,5Д	СРВ-560-1,5Д	СРВ-630-1,5Д
		СРВ-400-2Д	СРВ-450-2Д	СРВ-500-2Д	СРВ-560-2Д	СРВ-630-2Д
Сетка защитная		СЗ-BO-400	СЗ-BO-450	СЗ-BO-500	СЗ-BO-560	СЗ-BO-630
Виброизоляционная опора		ВВЦп-BO*	ВВЦп-BO*	ВВЦп-BO*	ВВЦп-BO*	ВВЦп-BO*
Виброизоляционная опора		ВВЦр-BO*	ВВЦр-BO*	ВВЦр-BO*	ВВЦр-BO*	ВВЦр-BO*

\*Подбор в зависимости от массы вентилятора

Ø 710	Ø 800	Ø 900	Ø 1000	Ø 1120	Ø 1250		Вентилятор
O-BO-710	O-BO-800	O-BO-900	O-BO-1000	O-BO-1120	O-BO-1250		Опора
Ф-BO-710	Ф-BO-800	Ф-BO-900	Ф-BO-1000	Ф-BO-1120	Ф-BO-1250		Фланец
ВВГФ-BO-710	ВВГФ-BO-800	ВВГФ-BO-900	ВВГФ-BO-1000	ВВГФ-BO-1120	ВВГФ-BO-1250		Гибкая вставка
ВВГФ-BO-710 - 400/2	ВВГФ-BO-800 - 400/2	ВВГФ-BO-900 - 400/2	ВВГФ-BO-1000 - 400/2	ВВГФ-BO-1120 - 400/2	ВВГФ-BO-1250 - 400/2		Гибкая вставка до 400 °С
З-BO-710	З-BO-800	З-BO-900	З-BO-1000	З-BO-1120	З-BO-1250		Зонт
ПК-BO-710	ПК-BO-800	ПК-BO-900	ПК-BO-1000	ПК-BO-1120	ПК-BO-1250		Переходник крышный
СМ-BO-710-800		СМ-BO-900	СМ-BO-1000-1120		СМ-BO-1250		Монтажный короб
ВК-BO-710	ВК-BO-800	ВК-BO-900	ВК-BO-1000	ВК-BO-1120	ВК-BO-1250		Входной конус
КОМ-BO-710 КОМ-BO-710-400/2	КОМ-BO-800 КОМ-BO-800-400/2	КОМ-BO-900 КОМ-BO-900-400/2	КОМ-BO-1000 КОМ-BO-1000-400/2	КОМ-BO-1120 КОМ-BO-1120-400/2	КОМ-BO-1250 КОМ-BO-1250-400/2		Обратный клапан
КОМ1-BO-710	КОМ1-BO-800	КОМ1-BO-900	КОМ1-BO-1000	КОМ1-BO-1120	КОМ1-BO-1250		Обратный клапан
СР-710-1Д	СР-800-1Д	СР-900-1Д	СР-1000-1Д	СР-1120-1Д	СР-1250-1Д		Шумоглушитель СР
СР-710-1,5Д	СР-800-1,5Д	СР-900-1,5Д	СР-1000-1,5Д	СР-1120-1,5Д	СР-1250-1,5Д		
СР-710-2Д	СР-800-2Д	СР-900-2Д	СР-1000-2Д	СР-1120-2Д	СР-1120-2Д		
СРВ-710-1Д	СРВ-800-1Д	СРВ-900-1Д	СРВ-1000-1Д	СРВ-1120-1Д	СРВ-1250-1Д		Шумоглушитель СРВ
СРВ-710-1,5Д	СРВ-800-1,5Д	СРВ-900-1,5Д	СРВ-1000-1,5Д	СРВ-1120-1,5Д	СРВ-1250-1,5Д		
СРВ-710-2Д	СРВ-800-2Д	СРВ-900-2Д	СРВ-1000-2Д	СРВ-1120-2Д	СРВ-1120-2Д		
СЗ-BO-710	СЗ-BO-800	СЗ-BO-900	СЗ-BO-1000	СЗ-BO-1120	СЗ-BO-1250		Сетка защитная
ВВЦп-BO*	ВВЦп-BO*	ВВЦп-BO*	ВВЦп-BO*	ВВЦп-BO*	ВВЦп-BO*		Виброизоляционная опора
ВВЦр-BO*	ВВЦр-BO*	ВВЦр-BO*	ВВЦр-BO*	ВВЦр-BO*	ВВЦр-BO*		Виброизоляционная опора

\*Подбор в зависимости от массы вентилятора

### О-ВО

Опора

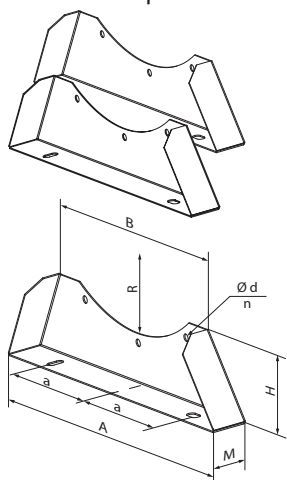

#### ■ Применение

Применяется для напольного, настенного или потолочного монтажа вентилятора.

#### ■ Конструкция

Состоит из двух кронштейнов. Изготовлена из стали с полимерным покрытием.

#### ■ Габаритные размеры

Модель	Размеры, мм								Масса, кг
	A	B	H	M	a	R	Ød	n	
О-ВО-400	510	395	115	45	160	225	8	4	1,15
О-ВО-450	560	435	125	45	180	250	8	4	1,3
О-ВО-500	610	480	130	45	200	280	12	4	1,4
О-ВО-560	670	525	140	45	230	310	12	4	1,6
О-ВО-630	740	575	150	45	255	345	12	4	1,8
О-ВО-710	820	630	160	45	280	385	12	5	2,0
О-ВО-800	910	705	180	45	315	430	12	5	2,35
О-ВО-900	1020	795	215	52	360	485	15	5	6,3
О-ВО-1000	1120	875	235	52	400	535	15	5	7,2
О-ВО-1120	1240	1002	270	52	460	595	15	6	9,1
О-ВО-1250	1370	1087	285	52	510	660	15	6	10,25

### Ф-ВО

Фланец

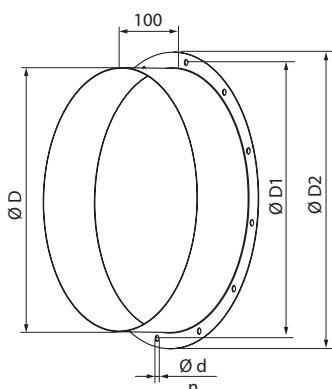

#### ■ Применение

Используется для присоединения к вентилятору круглых воздуховодов соответствующего диаметра.

#### ■ Конструкция

Изготовлен из стали с полимерным покрытием.

#### ■ Габаритные размеры

Модель	Размеры, мм						Масса, кг
	ØD	ØD1	ØD2	Ød	n		
Ф-ВО-400	400	450	490	8	12	2,26	
Ф-ВО-450	450	500	540	8	12	2,53	
Ф-ВО-500	500	560	600	12	12	2,9	
Ф-ВО-560	560	620	660	12	12	3,24	
Ф-ВО-630	630	690	730	12	12	3,63	
Ф-ВО-710	710	770	810	12	16	4,08	
Ф-ВО-800	800	860	900	12	16	4,58	
Ф-ВО-900	900	970	1015	15	16	5,41	
Ф-ВО-1000	1000	1070	1115	15	16	6,0	
Ф-ВО-1120	1120	1190	1270	15	20	7,51	
Ф-ВО-1250	1250	1320	1400	15	20	8,36	

### ВВГФ-ВО ВВГФ-ВО...400/2

Гибкая вставка

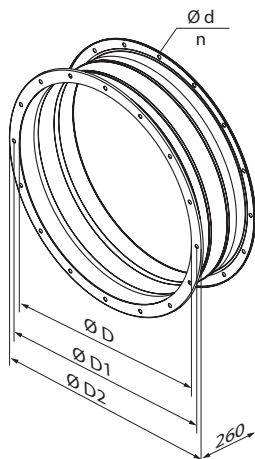

#### ■ Применение

Гибкие вставки предназначены для исключения передачи вибрации от вентиляторов или вентиляционных установок к воздуховоду, а также для частичной компенсации температурной деформации в трассе воздуховода.

#### ■ Конструкция

Гибкие вставки представляют собой два фланца, соединенных между собой виброизолирующим материалом, выполнены из стали с полимерным покрытием и полиэтиленовой ленты, укрепленной полиамидной текстильной тканью. Вставки не предназначены для механической нагрузки, их нельзя использовать в качестве несущей конструкции. Вставки ВВГФ-ВО...400/2 рассчитаны на работу при температуре 400 °С в течение 2-х часов.

#### ■ Габаритные размеры

Модель	Размеры, мм						Масса, кг
	ØD	ØD1	ØD2	Ød	n		
ВВГФ-ВО-400	ВВГФ-ВО-400-400/2	400	450	490	8	12	4,76
ВВГФ-ВО-450	ВВГФ-ВО-450-400/2	450	500	540	8	12	5,34
ВВГФ-ВО-500	ВВГФ-ВО-500-400/2	500	560	600	12	12	6,12
ВВГФ-ВО-560	ВВГФ-ВО-560-400/2	560	620	660	12	12	6,83
ВВГФ-ВО-630	ВВГФ-ВО-630-400/2	630	690	730	12	12	7,66
ВВГФ-ВО-710	ВВГФ-ВО-710-400/2	710	770	810	12	16	8,6
ВВГФ-ВО-800	ВВГФ-ВО-800-400/2	800	860	900	12	16	9,67
ВВГФ-ВО-900	ВВГФ-ВО-900-400/2	900	970	1015	15	16	11,4
ВВГФ-ВО-1000	ВВГФ-ВО-1000-400/2	1000	1070	1115	15	16	12,64
ВВГФ-ВО-1120	ВВГФ-ВО-1120-400/2	1120	1190	1270	15	20	15,73
ВВГФ-ВО-1250	ВВГФ-ВО-1250-400/2	1250	1320	1400	15	20	17,52

## З-ВО Зонт

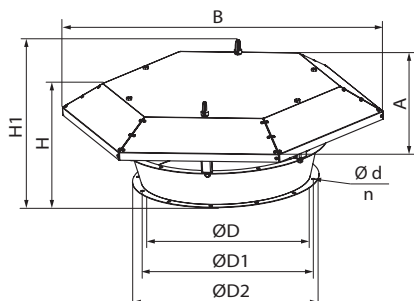

### ■ Применение

Применяется для защиты от атмосферных осадков при эксплуатации вентиляторов на кровле зданий.

### ■ Конструкция

Изготовлен из стали с полимерным покрытием.

### ■ Габаритные размеры

Модель	Размеры, мм									Масса, кг
	ØD	ØD1	ØD2	Ød	n	H	H1	A	B	
З-ВО-400	400	450	490	8	12	265	301	672	774	10,15
З-ВО-450	450	500	540	8	12	280	326	742	855	12,23
З-ВО-500	500	560	600	12	12	320	367	790	910	13,88
З-ВО-560	560	620	660	12	12	335	382	860	991	15,95
З-ВО-630	630	690	730	12	12	360	406	988	1139	27,25
З-ВО-710	710	770	810	12	16	420	466	1072	1236	36,54
З-ВО-800	800	860	900	12	16	478	536	1190	1371	47,42
З-ВО-900	900	970	1015	15	16	527	582	1346	1551	69,09
З-ВО-1000	1000	1070	1115	15	16	655	710	1552	1789	99,81
З-ВО-1120	1120	1190	1270	15	20	670	725	1707	1968	118
З-ВО-1250	1250	1320	1400	15	20	700	755	1845	2128	136

## ПК-ВО Крышный переходник

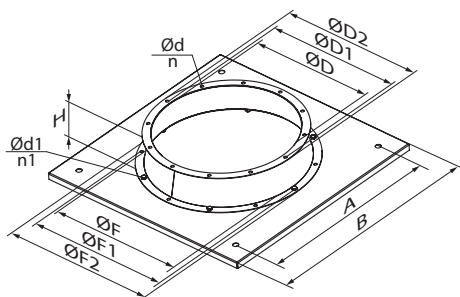

### ■ Применение

Для установки вентиляторов на кровле зданий.

### ■ Конструкция

Изготовлен из стали с полимерным покрытием.

### ■ Габаритные размеры

Модель	Размеры, мм													Масса, кг
	ØD	ØD1	ØD2	Ød	n	ØF	ØF1	ØF2	Ød1	n1	A	B	H	
ПК-ВО-400	400	450	490	8	12	450	500	540	8	12	580	701	115	7,2
ПК-ВО-450	450	500	540	8	12	500	560	600	12	12	580	701	130	7,5
ПК-ВО-500	500	560	600	12	12	560	620	660	12	12	640	770	140	10,3
ПК-ВО-560	560	620	660	12	12	630	690	730	12	12	750	920	155	14,2
ПК-ВО-630	630	690	730	12	12	710	770	810	12	16	750	920	170	15,1
ПК-ВО-710	710	770	810	12	16	800	860	900	12	16	980	1150	210	27,7
ПК-ВО-800	800	860	900	12	16	900	970	1015	15	16	980	1150	230	28,7
ПК-ВО-900	900	970	1015	15	16	1000	1070	1115	15	16	1050	1220	250	41,7
ПК-ВО-1000	1000	1070	1115	15	16	1120	1190	1270	15	20	1340	1510	280	72,5
ПК-ВО-1120	1120	1190	1270	15	20	1250	1320	1400	15	20	1340	1510	295	75,1
ПК-ВО-1250	1250	1320	1400	15	20	1400	1470	1550	15	20	1500	1700	325	91

## СМ-ВО Монтажный короб

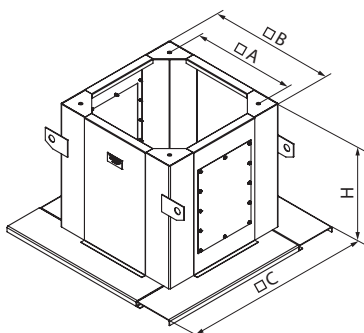

### ■ Применение

Для установки вентиляторов на кровле зданий.

### ■ Конструкция

Внешние рамки имеют опоры для установки на крышу. Монтажный короб оборудован боковым инспекционным люком.

### ■ Габаритные размеры

Модель	Размеры, мм				Масса, кг
	H	A	B	C	
СМ-ВО-400-450	600	580	692	979	50,1
СМ-ВО-500	600	640	760	1047	53,7
СМ-ВО-560-630	600	750	910	1197	61,8
СМ-ВО-710-800	600	980	1140	1427	74,2
СМ-ВО-900	650	1050	1208	1495	81,3
СМ-ВО-1000-1120	750	1340	1498	1784	129,4
СМ-ВО-1250	750	1500	1688	1974	143,1

**ВК-ВО**  
Входной конус

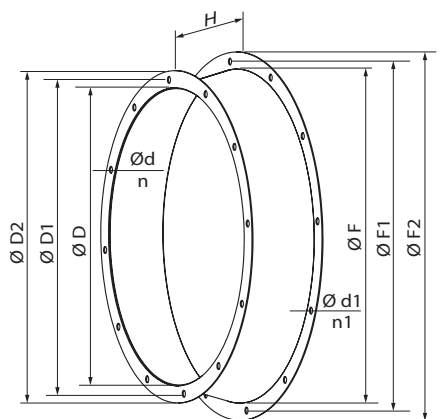

■ **Применение**

Для улучшения аэродинамических параметров воздушного потока перед вентилятором рекомендуется устанавливать входной конус. Входной конус должен обязательно устанавливаться в тех случаях, когда входная сторона вентилятора не соединена с воздуховодом. Применение входного конуса обеспечивает снижение динамического давления вентилятора и увеличение статической части полного давления, развиваемого вентилятором. Может использоваться совместно с защитной сеткой СЗ-ВО (защитная сетка должна быть на один типоразмер больше).

■ **Конструкция**

Изготовлен из стали с двумя фланцами и покрыт полимерным покрытием.

■ **Габаритные размеры**

Модель	Размеры, мм											Масса, кг
	ØD	ØD1	ØD2	Ød	n	ØF	ØF1	ØF2	H	Ød1	n1	
ВК-ВО-400	400	450	490	8	12	450	500	540	95	8	12	2,7
ВК-ВО-450	450	500	540	8	12	500	560	600	110	12	12	3,3
ВК-ВО-500	500	560	600	12	12	560	620	660	120	12	12	4,0
ВК-ВО-560	560	620	660	12	12	630	690	730	135	12	12	4,65
ВК-ВО-630	630	690	730	12	12	710	770	810	150	12	16	6,8
ВК-ВО-710	710	770	810	12	16	800	860	900	170	12	16	12
ВК-ВО-800	800	860	900	12	16	900	970	1015	190	15	16	15
ВК-ВО-900	900	970	1015	15	16	1000	1070	1115	210	15	16	21
ВК-ВО-1000	1000	1070	1115	15	16	1120	1190	1270	240	15	20	36,7
ВК-ВО-1120	1120	1190	1270	15	20	1250	1320	1400	255	15	20	45
ВК-ВО-1250	1250	1320	1400	15	20	1400	1470	1550	285	15	20	53,5

**КОМ-ВО**  
**КОМ-ВО...400/2**  
Обратный клапан

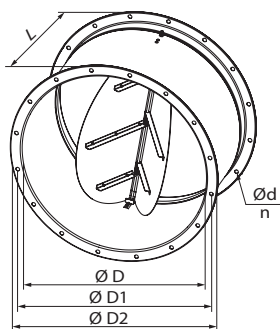

■ **Применение**

Обратный клапан с подпружиненными пластинами предназначен для перекрытия воздушного потока в круглых воздуховодах и предотвращения движения воздуха в обратном направлении при выключенной системе вентиляции. Пластины клапана открываются давлением, создаваемым потоком воздуха, и закрываются пружиной. При размещении клапана в вентиляционной системе необходимо учитывать направление потока воздуха. При установке клапана горизонтально поворотная ось крепления пластин должна быть расположена строго вертикально. При установке клапана вертикально клапан работает только на вытяжку. Для комплектации вентиляторов ВДО необходимо использовать клапаны КОМ-ВО...400/2, которые рассчитаны на работу при температуре 400 °С в течение 2-х часов.

■ **Конструкция**

Клапан изготовлен из стали с полимерным покрытием и оборудован двумя подпружиненными пластинами.

■ **Габаритные размеры**

Модель	Размеры, мм							Масса, кг
	ØD	ØD1	ØD2	Ød	n	L		
КОМ-ВО-400, КОМ-ВО-400-400/2	400	450	490	8	12	250	5,4	
КОМ-ВО-450, КОМ-ВО-450-400/2	450	500	540	8	12	250	6,2	
КОМ-ВО-500, КОМ-ВО-500-400/2	500	560	590	12	12	250	7,1	
КОМ-ВО-560, КОМ-ВО-560-400/2	560	620	650	12	12	320	9,6	
КОМ-ВО-630, КОМ-ВО-630-400/2	630	690	720	12	12	370	14,2	
КОМ-ВО-710, КОМ-ВО-710-400/2	710	770	810	12	16	390	21,4	
КОМ-ВО-800, КОМ-ВО-800-400/2	800	860	900	12	16	390	25,4	
КОМ-ВО-900, КОМ-ВО-900-400/2	900	970	1010	15	16	450	32,6	
КОМ-ВО-1000, КОМ-ВО-1000-400/2	1000	1070	1110	15	16	450	36,9	
КОМ-ВО-1120, КОМ-ВО-1120-400/2	1120	1190	1260	15	20	540	59,5	
КОМ-ВО-1250, КОМ-ВО-1250-400/2	1250	1320	1390	15	20	540	67,4	

**КОМ1-ВО**  
Обратный клапан

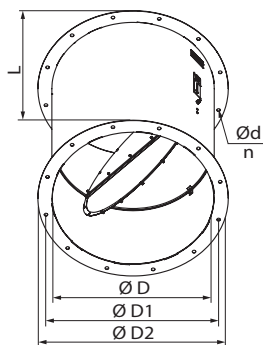

■ **Применение**

Обратный клапан с гравитационной пластиной предназначен для перекрытия воздушного потока в круглых воздуховодах и предотвращения движения воздуха в обратном направлении при выключенной системе вентиляции. Пластина клапана открывается давлением, создаваемым потоком воздуха, и закрывается под собственным весом, перекрывая канал. Клапан КОМ1-ВО работает только на приток и устанавливается только вертикально.

■ **Конструкция**

Клапан изготовлен из стали с полимерным покрытием и оборудован одной гравитационной пластиной.

■ **Габаритные размеры**

Модель	Размеры, мм							Масса, кг
	ØD	ØD1	ØD2	Ød	n	L		
КОМ1-ВО-400	400	450	490	8	12	500	8,1	
КОМ1-ВО-450	450	500	540	8	12	550	9,8	
КОМ1-ВО-500	500	560	600	12	12	600	14,4	
КОМ1-ВО-560	560	620	660	12	12	660	17,5	
КОМ1-ВО-630	630	690	730	12	12	730	21,4	
КОМ1-ВО-710	710	770	810	12	16	810	26,8	
КОМ1-ВО-800	800	860	900	12	16	900	33,2	
КОМ1-ВО-900	900	970	1015	15	16	1000	53,7	
КОМ1-ВО-1000	1000	1070	1115	15	16	1100	65,0	
КОМ1-ВО-1120	1120	1190	1270	15	20	1220	82,1	
КОМ1-ВО-1250	1250	1320	1400	15	20	1350	100,3	



## CP Шумоглушитель

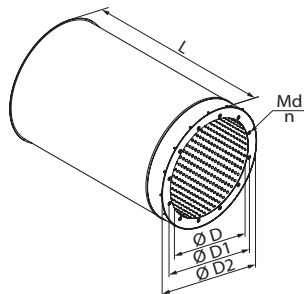

### ■ Применение

Шумоглушитель применяется для поглощения шума, возникающего при работе вентиляционного оборудования и распространяющегося по воздуховодам вентиляционных систем. Используется для установки в круглых каналах. Значительно снижает уровень шума в воздуховоде.

### ■ Конструкция

Изготовленный из стали с полимерным покрытием корпус шумоглушителя CP наполнен негорючим звукопоглощающим материалом с защитным покрытием (от выдувания волокон).

### ■ Габаритные размеры

Модель	Размеры, мм									Масса, кг			
	ØD	ØD1	ØD2	L (1Д)	L (1,5Д)	L (2Д)	Md	n	(1Д)	(1,5Д)	(2Д)		
CP-400-1Д	CP-400-1,5Д	CP-400-2Д	400	450	515	402	602	802	M6	12	9,5	13,1	16,7
CP-450-1Д	CP-450-1,5Д	CP-450-2Д	450	500	565	452	677	902	M6	12	11,6	16,2	20,8
CP-500-1Д	CP-500-1,5Д	CP-500-2Д	500	560	615	502	752	1002	M10	12	13,9	19,5	25,4
CP-560-1Д	CP-560-1,5Д	CP-560-2Д	560	620	675	562	842	1122	M10	12	17,2	24,5	31,5
CP-630-1Д	CP-630-1,5Д	CP-630-2Д	630	690	745	632	947	1262	M10	12	20,5	29,3	38,1
CP-710-1Д	CP-710-1,5Д	CP-710-2Д	710	770	825	712	1067	1422	M10	16	25,6	36,2	47,6
CP-800-1Д	CP-800-1,5Д	CP-800-2Д	800	860	903	801	1202	1601	M10	16	32,3	46,3	65,2
CP-900-1Д	CP-900-1,5Д	CP-900-2Д	900	970	1003	901	1382	1801	M10	16	40,2	57,8	80,4
CP-1000-1Д	CP-1000-1,5Д	CP-1000-2Д	1000	1070	1120	1002	1502	2002	M10	16	54,4	79,0	109,0
CP-1120-1Д	CP-1120-1,5Д	CP-1120-2Д	1120	1190	1273	1122	1682	2242	M12	20	70,2	101,0	141,4
CP-1250-1Д	CP-1250-1,5Д	CP-1250-2Д	1250	1320	1410	1252	1877	2502	M12	20	86,3	124,8	172,6

### ■ Снижение уровня шума

Значения, указанные в таблицах, представляют собой разницу между уровнем звуковой мощности ( $L_w$ ) комбинации вентилятора и аттенюатора и мощностью одного вентилятора.

Чтобы определить уровень звуковой мощности вентилятора, оснащенного шумоглушителем, вносимые потери должны быть вычтены из номинального уровня звуковой мощности ( $L_w$ ) вентилятора по среднечастотному спектру в октавной полосе, приведенному в характеристиках вентилятора.

Модель	Снижение уровня шума, дБ								$L_{wA}$ , дБА Уровень звуковой мощности по фильтру А
	63 Гц	125 Гц	250 Гц	500 Гц	1000 Гц	2000 Гц	4000 Гц	8000 Гц	
CP-400-1Д	2	3	5	9	13	10	8	7	17
CP-450-1Д	2	3	5	10	13	10	8	7	17
CP-500-1Д	2	3	6	10	14	10	8	7	17
CP-560-1Д	2	4	6	10	14	10	8	7	17
CP-630-1Д	3	4	7	13	14	9	8	6	18
CP-710-1Д	3	4	8	14	14	9	7	6	18
CP-800-1Д	3	4	8	14	13	9	7	6	17
CP-900-1Д	3	4	9	14	13	8	7	6	17
CP-1000-1Д	3	4	9	14	12	8	7	6	17
CP-1120-1Д	3	4	10	14	12	8	6	6	17
CP-1250-1Д	3	4	10	14	12	8	6	6	17

Модель	Снижение уровня шума, дБ								$L_{wA}$ , дБА Уровень звуковой мощности по фильтру А
	63 Гц	125 Гц	250 Гц	500 Гц	1000 Гц	2000 Гц	4000 Гц	8000 Гц	
CP-400-1,5Д	3	5	8	13	17	14	12	10	21
CP-450-1,5Д	3	5	8	14	17	14	12	10	21
CP-500-1,5Д	3	5	8	14	18	14	12	10	21
CP-560-1,5Д	4	6	9	14	18	14	12	10	21
CP-630-1,5Д	4	6	9	17	19	13	12	8	22
CP-710-1,5Д	4	6	10	18	19	13	11	8	22
CP-800-1,5Д	4	6	10	18	18	13	11	8	21
CP-900-1,5Д	4	6	11	18	16	11	10	8	20
CP-1000-1,5Д	5	6	11	18	16	11	10	8	20
CP-1120-1,5Д	5	6	12	18	15	11	9	9	20
CP-1250-1,5Д	5	6	12	18	15	11	9	9	20

Модель	Снижение уровня шума, дБ								$L_{wA}$ , дБА Уровень звуковой мощности по фильтру А
	63 Гц	125 Гц	250 Гц	500 Гц	1000 Гц	2000 Гц	4000 Гц	8000 Гц	
CP-400-2Д	4	6	10	16	21	18	15	13	25
CP-450-2Д	4	7	10	17	21	18	15	13	25
CP-500-2Д	4	7	10	18	21	17	15	12	24
CP-560-2Д	5	7	11	18	21	17	15	12	24
CP-630-2Д	5	8	11	21	23	17	15	10	26
CP-710-2Д	5	8	12	22	23	16	15	10	26
CP-800-2Д	5	8	12	22	23	16	15	10	26
CP-900-2Д	5	8	13	22	19	13	12	10	23
CP-1000-2Д	6	8	13	22	19	13	12	10	23
CP-1120-2Д	6	8	13	21	18	13	12	11	23
CP-1250-2Д	6	8	13	21	18	13	12	11	23

## ПРИНАДЛЕЖНОСТИ ДЛЯ ВПВО И ВДО

### СРВ

Шумоглушитель

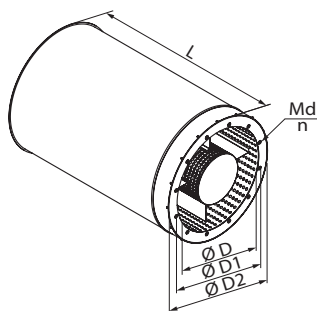

#### ■ Применение

Шумоглушитель применяется для поглощения шума, возникающего при работе вентиляционного оборудования и распространяющегося по воздуховодам вентиляционных систем. Используется для установки в круглых каналах.

#### ■ Конструкция

Изготовленный из стали с полимерным покрытием корпус шумоглушителя СРВ наполнен негорючим звукопоглощающим материалом с защитным покрытием (от выдувания волокон).

#### ■ Габаритные размеры

Модель			Размеры, мм								Масса, кг		
			ØD	ØD1	ØD2	L(1Д)	L(1,5Д)	L(2Д)	Md	n	(1Д)	(1,5Д)	(2Д)
СРВ-400-1Д	СРВ-400-1,5Д	СРВ-400-2Д	400	450	515	402	602	802	M6	12	14,0	19,0	24,0
СРВ-450-1Д	СРВ-450-1,5Д	СРВ-450-2Д	450	500	565	452	677	902	M6	12	17,0	22,0	27,0
СРВ-500-1Д	СРВ-500-1,5Д	СРВ-500-2Д	500	560	615	502	752	1002	M10	12	23,0	31,0	38,0
СРВ-560-1Д	СРВ-560-1,5Д	СРВ-560-2Д	560	620	675	562	842	1122	M10	12	27,0	35,0	46,0
СРВ-630-1Д	СРВ-630-1,5Д	СРВ-630-2Д	630	690	745	632	947	1262	M10	12	33,0	46,0	59,0
СРВ-710-1Д	СРВ-710-1,5Д	СРВ-710-2Д	710	770	825	712	1067	1422	M10	16	39,0	55,0	71,0
СРВ-800-1Д	СРВ-800-1,5Д	СРВ-800-2Д	800	860	903	801	1202	1601	M10	16	53,0	74,0	100,6
СРВ-900-1Д	СРВ-900-1,5Д	СРВ-900-2Д	900	970	1003	901	1382	1801	M10	16	63,0	84,0	126,0
СРВ-1000-1Д	СРВ-1000-1,5Д	СРВ-1000-2Д	1000	1070	1120	1002	1502	2002	M10	16	85,0	120,0	170,0
СРВ-1120-1Д	СРВ-1120-1,5Д	СРВ-1120-2Д	1120	1190	1273	1122	1682	2242	M12	20	105,0	148,0	210,0
СРВ-1250-1Д	СРВ-1250-1,5Д	СРВ-1250-2Д	1250	1320	1410	1252	1877	2502	M12	20	134,0	190,0	260,0

#### ■ Снижение уровня шума

Значения, указанные в таблицах, представляют собой разницу между уровнем звуковой мощности ( $L_w$ ) комбинации вентилятора и attenuатора и мощностью одного вентилятора.

Чтобы определить уровень звуковой мощности вентилятора, оснащенного attenuатором, вносимые потери должны быть вычтены из номинального уровня звуковой мощности ( $L_w$ ) вентилятора по среднечастотному спектру в октавной полосе, приведенному в характеристиках вентилятора.

Модель	Снижение уровня шума, дБ								$L_{wA}$ , дБА Уровень звуковой мощности по фильтру А
	63 Гц	125 Гц	250 Гц	500 Гц	1000 Гц	2000 Гц	4000 Гц	8000 Гц	
СРВ-400-1Д	4	6	9	14	21	19	16	13	25
СРВ-450-1Д	4	6	9	15	21	19	16	13	25
СРВ-500-1Д	4	6	9	15	22	19	15	12	25
СРВ-560-1Д	4	6	9	15	22	19	15	12	25
СРВ-630-1Д	4	6	10	18	22	19	15	11	25
СРВ-710-1Д	5	6	10	18	22	19	15	11	25
СРВ-800-1Д	5	6	10	18	24	17	15	11	26
СРВ-900-1Д	5	7	11	20	20	16	13	11	24
СРВ-1000-1Д	5	7	12	20	19	14	13	10	23
СРВ-1120-1Д	5	7	12	20	19	14	13	10	23
СРВ-1250-1Д	5	7	12	20	19	14	13	10	23

Модель	Снижение уровня шума, дБ								$L_{wA}$ , дБА Уровень звуковой мощности по фильтру А
	63 Гц	125 Гц	250 Гц	500 Гц	1000 Гц	2000 Гц	4000 Гц	8000 Гц	
СРВ-400-1,5Д	5	8	12	18	25	24	21	18	29
СРВ-450-1,5Д	5	8	12	19	25	24	21	18	29
СРВ-500-1,5Д	6	8	12	20	26	24	21	17	30
СРВ-560-1,5Д	6	8	12	20	26	24	21	17	30
СРВ-630-1,5Д	6	9	13	23	28	26	22	16	31
СРВ-710-1,5Д	7	9	13	23	28	25	22	16	31
СРВ-800-1,5Д	7	9	13	23	29	24	22	16	32
СРВ-900-1,5Д	7	9	15	24	24	22	18	15	28
СРВ-1000-1,5Д	7	9	16	24	24	21	18	15	28
СРВ-1120-1,5Д	7	9	16	24	24	21	18	14	28
СРВ-1250-1,5Д	7	9	16	24	24	21	18	14	28

Модель	Снижение уровня шума, дБ								L <sub>WA</sub> , дБА Уровень звуковой мощности по фильтру А
	63 Гц	125 Гц	250 Гц	500 Гц	1000 Гц	2000 Гц	4000 Гц	8000 Гц	
CPB-400-2Д	6	9	14	22	29	28	26	23	34
CPB-450-2Д	6	9	14	22	29	28	26	23	34
CPB-500-2Д	7	10	14	24	30	29	27	22	35
CPB-560-2Д	7	10	14	24	30	29	27	22	35
CPB-630-2Д	7	11	16	28	33	32	29	20	37
CPB-710-2Д	8	11	16	28	34	31	28	20	37
CPB-800-2Д	8	11	16	28	34	31	28	20	37
CPB-900-2Д	8	11	18	27	28	27	23	19	33
CPB-1000-2Д	8	11	19	27	29	27	23	19	33
CPB-1120-2Д	8	11	19	27	28	27	22	17	33
CPB-1250-2Д	8	11	19	27	28	27	22	17	33

### ■ Падение давления

Модель	Скорость воздушного потока 5 м/с		Скорость воздушного потока 10 м/с		Скорость воздушного потока 15 м/с	
	Производительность, м <sup>3</sup> /ч	Падение давления, Па	Производительность, м <sup>3</sup> /ч	Падение давления, Па	Производительность, м <sup>3</sup> /ч	Падение давления, Па
SRV-400-1Д	1900	6	3600	25	5300	66
SRV-450-1Д	2200	7	4200	26	6200	68
SRV-500-1Д	2900	8	5600	31	8300	67
SRV-560-1Д	3400	5	6600	17	9800	44
SRV-630-1Д	4600	6	9000	19	13300	41
SRV-710-1Д	5300	4	10400	11	15500	25
SRV-800-1Д	7200	5	14200	15	21200	38
SRV-900-1Д	9600	4	19000	19	28400	57
SRV-1000-1Д	8400	4	16500	11	24700	29
SRV-1120-1Д	12000	5	23700	17	35500	44
SRV-1250-1Д	16300	6	32400	24	48500	58

Модель	Скорость воздушного потока 5 м/с		Скорость воздушного потока 10 м/с		Скорость воздушного потока 15 м/с	
	Производительность, м <sup>3</sup> /ч	Падение давления, Па	Производительность, м <sup>3</sup> /ч	Падение давления, Па	Производительность, м <sup>3</sup> /ч	Падение давления, Па
SRV-400-1,5Д	1900	9	3600	33	5300	80
SRV-450-1,5Д	2200	10	4200	34	6200	82
SRV-500-1,5Д	2900	11	5600	40	8300	84
SRV-560-1,5Д	3400	6	6600	22	9800	53
SRV-630-1,5Д	4600	7	9000	25	13300	52
SRV-710-1,5Д	5300	5	10400	14	15500	33
SRV-800-1,5Д	7200	6	14200	20	21200	51
SRV-900-1,5Д	9600	5	19000	24	28400	72
SRV-1000-1,5Д	8400	5	16500	14	24700	36
SRV-1120-1,5Д	12000	6	23700	21	35500	56
SRV-1250-1,5Д	16300	7	32400	30	48500	75

Модель	Скорость воздушного потока 5 м/с		Скорость воздушного потока 10 м/с		Скорость воздушного потока 15 м/с	
	Производительность, м <sup>3</sup> /ч	Падение давления, Па	Производительность, м <sup>3</sup> /ч	Падение давления, Па	Производительность, м <sup>3</sup> /ч	Падение давления, Па
SRV-400-2Д	1900	11	3600	40	5300	94
SRV-450-2Д	2200	12	4200	41	6200	96
SRV-500-2Д	2900	13	5600	48	8300	100
SRV-560-2Д	3400	7	6600	27	9800	62
SRV-630-2Д	4600	8	9000	30	13300	63
SRV-710-2Д	5300	5,5	10400	17	15500	41
SRV-800-2Д	7200	6,5	14200	24	21200	63
SRV-900-2Д	9600	6	19000	29	28400	87
SRV-1000-2Д	8400	6	16500	16	24700	43
SRV-1120-2Д	12000	6	23700	24	35500	67
SRV-1250-2Д	16300	8	32400	36	48500	91

**СЗ-ВО**  
Сетка защитная

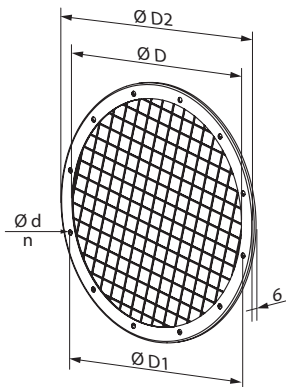

■ **Применение**

Применяется для защиты вентиляторов от попадания посторонних предметов.

■ **Конструкция**

Защитная сетка с ячейками 25x25 мм.

■ **Габаритные размеры**

Модель	Размеры, мм					Масса, кг
	ØD	ØD1	ØD2	Ød	n	
СЗ-ВО-400	400	450	490	8	12	1,28
СЗ-ВО-450	450	500	540	8	12	1,45
СЗ-ВО-500	500	560	600	12	12	1,77
СЗ-ВО-560	560	620	660	12	12	2,00
СЗ-ВО-630	630	690	730	12	12	2,28
СЗ-ВО-710	710	770	810	12	16	2,59
СЗ-ВО-800	800	860	900	12	16	2,97
СЗ-ВО-900	900	970	1015	15	16	3,83
СЗ-ВО-1000	1000	1070	1115	15	16	4,32
СЗ-ВО-1120	1120	1190	1270	15	20	6,20
СЗ-ВО-1250	1250	1320	1400	15	20	7,03

**ВВЦп-ВО**

Пружинный виброизолятор

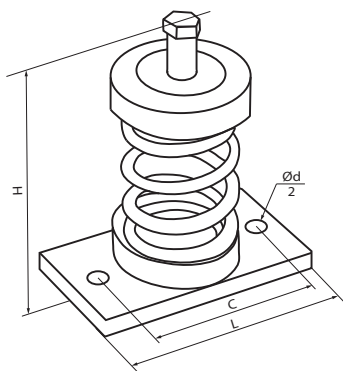

■ **Применение**

Виброизоляторы пружинные ВВЦп-ВО применяются для уменьшения шума и гашения вибрации, создаваемых вентиляторами, снижают динамические нагрузки, повышают надежность и долговечность вентиляционного оборудования. Количество виброизоляторов, необходимое для комплектации одного вентилятора, составляет 4 штуки.

■ **Габаритные размеры**

Модель	Нагрузка, кг	Размеры и монтажные отверстия, мм				
		L	H	C	Ød	Ширина
ВВЦп-ВО-1	7	105	70	82	10,5	58
ВВЦп-ВО-2	15		80			
ВВЦп-ВО-3	24		90			
ВВЦп-ВО-4	29		90			
ВВЦп-ВО-5	35		113			
ВВЦп-ВО-6	50					
ВВЦп-ВО-7	80					
ВВЦп-ВО-8	120					

**ВВЦр-ВО**

Резиновый виброизолятор

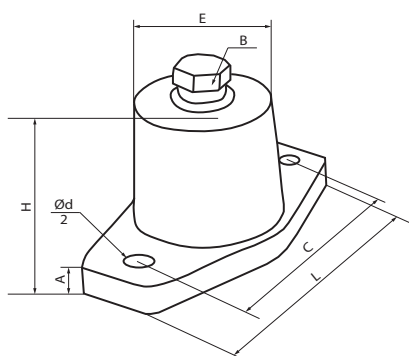

■ **Применение**

Виброизоляторы резиновые ВВЦр-ВО применяются для уменьшения шума и гашения вибрации, создаваемых вентиляторами, снижают динамические нагрузки, повышают надежность и долговечность вентиляционного оборудования. Количество виброизоляторов, необходимое для комплектации одного вентилятора, составляет 4 штуки.

■ **Габаритные размеры**

Модель	Нагрузка, кг	Размеры и монтажные отверстия, мм						
		A	B	C	Ød	E	L	H
ВВЦр-ВО-1	5-35	5	M8	60	9	Ø30	80	40
ВВЦр-ВО-2	35-80	10	M10	76	11	Ø40	105	52
ВВЦр-ВО-3	50-120	10	M10	76	11	Ø45	105	52



Серия  
**JAF**

Однонаправленные одно- и двухскоростные  
Реверсивные одно- и двухскоростные



Осевые струйные вентиляторы с пределом огнестойкости 300 °C/2 ч и 400 °C/2 ч для вентиляции крытых паркингов. Функциональность. Мощность. Экономичность

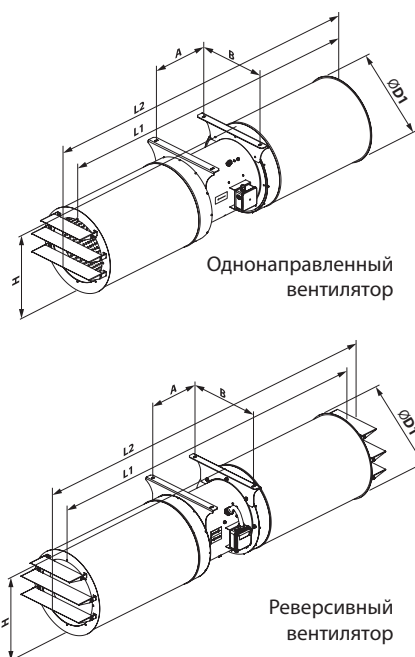

■ **Применение**

Осевые струйные вентиляторы JAF предназначены для общеобменной вентиляции подземных и полуоткрытых паркингов, проветривания туннелей, обеспечения отвода дыма в случае пожара, являясь частью системы дымоудаления. Создают высокоскоростную струю для перемещения воздуха в нужном направлении.

■ **Варианты исполнения**

Однонаправленные односкоростные (U);  
однонаправленные двухскоростные (U);  
реверсивные односкоростные (R);  
реверсивные двухскоростные (R).

■ **Конструкция**

Корпус вентилятора JAF имеет трубчатую форму, изготовлен из стали и имеет полимерное покрытие. Вентилятор шумоизолирован слоем минеральной ваты. Внутри корпуса установлены кронштейны для крепления двигателя, служащие направляющим аппаратом, равномерно распределяя поток воздуха, тем самым увеличивая аэродинамические характеристики вентилятора.

■ **Двигатель**

Трехфазный асинхронный двигатель с короткозамкнутым ротором установлен в корпусе вентилятора. Класс защиты двигателя – IP55. Конструкция двигателя обеспечивает работу вентилятора в системах дымоудаления в однонаправленном или реверсивном режиме. Двигатели рассчитаны на напряжение сети 400 В и частоту сети 50 Гц.

■ **Крыльчатка**

Динамически сбалансированная крыльчатка изготовлена из литого алюминиевого сплава. Реверсивные вентиляторы оборудованы 100 % реверсивной крыльчаткой, работающей в оба направления.

■ **Монтаж**

Вентиляторы JAF монтируются горизонтально под потолком с помощью монтажных кронштейнов, входящих в комплект поставки и установленных на корпусе.

Вентиляторы с классом огнестойкости 200 °C/2 часа могут быть изготовлены по отдельному заказу

Модель	Размеры, мм						Масса, кг
	ØD1	A	B	H	L1	L2	
<b>Однонаправленные</b>							
JAF-CI-315-U	414	302	355	425	1654	1763	40
JAF-CI-355-U	467	302	420	482	1954	2079	50
JAF-CI-400-U	515	351	460	525	2004	2129	65
JAF-CI-450-U	565	351	500	575	2004	2129	85
JAF-CI-500-U	603	371	580	620	2004	2145	110
JAF-CI-560-U	663	446	620	678	2093	2247	155
JAF-CI-630-U	733	550	710	748	2193	2357	245
<b>Реверсивные</b>							
JAF-CI-315-R	414	302	355	425	1654	1872	40
JAF-CI-355-R	467	302	420	482	1954	2202	50
JAF-CI-400-R	515	351	460	525	2004	2253	65
JAF-CI-450-R	565	351	500	575	2004	2253	85
JAF-CI-500-R	603	371	580	620	2004	2290	110
JAF-CI-560-R	663	446	620	678	2093	2400	155
JAF-CI-630-R	733	550	710	748	2193	2520	245

Модель	Тип корпуса	Изоляция корпуса	Диаметр, мм	Двигатель повышенной мощности	Кол-во полюсов	Поток воздуха	Предел огнестойкости/часов
JAF (Jet Axial Fan)	- С: круглый	буква отсутствует: нет шумоизоляции I: шумоизоляция есть	- 315 355 400 450 500 560 630	нет буквы: одна модель в одном типоразмере M, S: модель с двигателем большей мощности	- 2 2/4 (если двухскоростной)	- U: однонаправленный R: реверсивный	- нет цифры: до +55 °C 300/2: 300 °C/2 часа 400/2: 400 °C/2 часа

**Технические характеристики**

Ø, мм	Направление воздушного потока	Кол-во скоростей	Модель	Мощность, кВт	Макс. расход, м³/ч	Тяга (импульс), Н	Скорость воздуха, м/с	Частота вращения, об/мин	Макс. температура перемещаемой среды, °С*	Звуковое давление LpA, dB на расстоянии 3 м
315	Однонаправленный	1	JAF-CI-315-2-U	0,55	4520	26	17,2	2880	-25...+55 °С	63
			JAF-CI-315-2-U-300/2						300 °С/2 ч	63
			JAF-CI-315-2-U-400/2						400 °С/2 ч	63
		1	JAF-CI-315M-2-U	0,75	4990	32	19	2880	-25...+55 °С	64
			JAF-CI-315M-2-U-300/2						300 °С/2 ч	64
			JAF-CI-315M-2-U-400/2						400 °С/2 ч	65
		2	JAF-CI-315-2/4-U	0,55/0,11	4520/2260	26/13	17,2/8,6	2880/1440	-25...+55 °С	63/48
			JAF-CI-315-2/4-U-300/2						300 °С/2 ч	63/48
			JAF-CI-315-2/4-U-400/2	400 °С/2 ч	63/48					
			JAF-CI-315M-2/4-U	0,8/0,2	4990/2490	32/16	19/9,5	2880/1440	-25...+55 °С	64/49
	JAF-CI-315M-2/4-U-300/2		300 °С/2 ч						64/49	
	JAF-CI-315M-2/4-U-400/2	400 °С/2 ч	65/50							
	Реверсивный	1	JAF-CI-315-2-R	0,55	4190	22	15,9	2880	-25...+55 °С	67
			JAF-CI-315-2-R-300/2						300 °С/2 ч	67
			JAF-CI-315-2-R-400/2						400 °С/2 ч	68
2		JAF-CI-315-2/4-R	0,55/0,11	4180/2100	22/11	15,9/7,9	2880/1440	-25...+55 °С	67/52	
		JAF-CI-315-2/4-R-300/2						300 °С/2 ч	67/52	
		JAF-CI-315-2/4-R-400/2						400 °С/2 ч	68/53	
*В режиме дымоудаления: единоразово 2 часа										
355	Однонаправленный	1	JAF-CI-355-2-U	0,75	5830	34	17,3	2880	-25...+55 °С	65
			JAF-CI-355-2-U-300/2						300 °С/2 ч	65
			JAF-CI-355-2-U-400/2						400 °С/2 ч	65
		1	JAF-CI-355M-2-U	1,1	6740	45	20,0	2880	-25...+55 °С	64
			JAF-CI-355M-2-U-300/2						300 °С/2 ч	64
			JAF-CI-355M-2-U-400/2						400 °С/2 ч	67
		2	JAF-CI-355-2/4-U	0,8/0,2	5830/3000	34/17	17,3/8,9	2880/1440	-25...+55 °С	65/50
			JAF-CI-355-2/4-U-300/2						300 °С/2 ч	65/50
			JAF-CI-355-2/4-U-400/2	400 °С/2 ч	65/50					
			JAF-CI-355M-2/4-U	1,1/0,25	6740/3370	45/23	20,0/10,0	2880/1440	-25...+55 °С	64/49
	JAF-CI-355M-2/4-U-300/2		300 °С/2 ч						64/49	
	JAF-CI-355M-2/4-U-400/2	400 °С/2 ч	67/52							
	Реверсивный	1	JAF-CI-355-2-R	1,1	5810	34	17,3	2880	-25...+55 °С	68
			JAF-CI-355-2-R-300/2						300 °С/2 ч	68
			JAF-CI-355-2-R-400/2						400 °С/2 ч	70
2		JAF-CI-355-2/4-R	1,1/0,25	5810/2900	34/17	17,3/8,6	2810/1390	-25...+55 °С	68/53	
		JAF-CI-355-2/4-R-300/2						300 °С/2 ч	68/53	
		JAF-CI-355-2/4-R-400/2						400 °С/2 ч	70/55	
*В режиме дымоудаления: единоразово 2 часа										
400	Однонаправленный	1	JAF-CI-400-2-U	1,1	8500	57	20,0	2880	-25...+55 °С	69
			JAF-CI-400-2-U-300/2						300 °С/2 ч	69
			JAF-CI-400-2-U-400/2						400 °С/2 ч	70
		1	JAF-CI-400M-2-U	2,2	9870	77	23,2	2880	-25...+55 °С	67
			JAF-CI-400M-2-U-300/2						300 °С/2 ч	67
			JAF-CI-400M-2-U-400/2						400 °С/2 ч	69
		2	JAF-CI-400-2/4-U	1,1/0,25	8500/4250	57/28	20,0/10,0	2880/1440	-25...+55 °С	69/54
			JAF-CI-400-2/4-U-300/2						300 °С/2 ч	69/54
			JAF-CI-400-2/4-U-400/2	400 °С/2 ч	70/55					
			JAF-CI-400M-2/4-U	2,2/0,5	9870/4930	77/38	23,2/11,6	2880/1440	-25...+55 °С	67/52
	JAF-CI-400M-2/4-U-300/2		300 °С/2 ч						67/52	
	JAF-CI-400M-2/4-U-400/2	400 °С/2 ч	69/54							
	Реверсивный	1	JAF-CI-400-2-R	1,5	8290	54	19,5	2880	-25...+55 °С	70
			JAF-CI-400-2-R-300/2						300 °С/2 ч	70
			JAF-CI-400-2-R-400/2						400 °С/2 ч	71
2		JAF-CI-400-2/4-R	1,5/0,37	8290/4140	54/27	19,5/9,7	2880/1440	-25...+55 °С	70/55	
		JAF-CI-400-2/4-R-300/2						300 °С/2 ч	70/55	
		JAF-CI-400-2/4-R-400/2						400 °С/2 ч	71/56	
*В режиме дымоудаления: единоразово 2 часа										

## ОСЕВЫЕ СТРУЙНЫЕ ВЕНТИЛЯТОРЫ

Ø, мм	Направление воздушного потока	Кол-во скоростей	Модель	Мощность, кВт	Макс. расход, м³/ч	Тяга (импульс), Н	Скорость воздуха, м/с	Частота вращения, об/мин	Макс. температура перемещаемой среды, °С*	Звуковое давление LpA, dB на расстоянии 3 м
450	Однонаправленный	1	JAF-CI-450-2-U	1,5	10400	67	19,3	2880	-25...+55 °С	67
			JAF-CI-450-2-U-300/2						300 °C/2 ч	67
			JAF-CI-450-2-U-450/2						400 °C/2 ч	67
			JAF-CI-450M-2-U	2,2	12800	98	23,3	2850	-25...+55 °С	70
			JAF-CI-450M-2-U-300/2						300 °C/2 ч	70
			JAF-CI-450M-2-U-400/2						400 °C/2 ч	70
		JAF-CI-450S-2-U	3	14100	123	26,2	2890	-25...+55 °С	69	
		JAF-CI-450S-2-U-300/2						300 °C/2 ч	69	
		JAF-CI-450S-2-U-400/2						400 °C/2 ч	72	
		JAF-CI-450-2/4-U	1,5/0,37	10400/5220	67/34	19,3/9,7	2880/1440	-25...+55 °С	67/52	
		JAF-CI-450-2/4-U-300/2						300 °C/2 ч	67/52	
		JAF-CI-450-2/4-U-400/2						400 °C/2 ч	67/52	
		JAF-CI-450M-2/4-U	2,2/0,5	12800/6290	98/49	23,3/11,7	2880/1440	-25...+55 °С	70/55	
		JAF-CI-450M-2/4-U-300/2						300 °C/2 ч	70/55	
		JAF-CI-450M-2/4-U-400/2						400 °C/2 ч	70/55	
		JAF-CI-450S-2/4-U	3,1/0,8	14100/7070	124/62	26,2/13,1	2880/1440	-25...+55 °С	69/54	
		JAF-CI-450S-2/4-U-300/2						300 °C/2 ч	69/54	
		JAF-CI-450S-2/4-U-400/2						400 °C/2 ч	72/57	
	JAF-CI-450-2-R	1,5	9280	53	17,2	2880	-25...+55 °С	73		
	JAF-CI-450-2-R-300/2						300 °C/2 ч	73		
	JAF-CI-450-2-R-450/2						400 °C/2 ч	71		
	JAF-CI-450M-2-R	2,2	10400	67	19,2	2850	-25...+55 °С	72		
	JAF-CI-450M-2-R-300/2						300 °C/2 ч	72		
	JAF-CI-450M-2-R-400/2						400 °C/2 ч	73		
	JAF-CI-450S-2-R	3	12800	102	23,7	2890	-25...+55 °С	74		
	JAF-CI-450S-2-R-300/2						300 °C/2 ч	74		
	JAF-CI-450S-2-R-400/2						400 °C/2 ч	74		
	JAF-CI-450-2/4-R	1,5/0,37	9280/4640	53/27	17,2/8,6	2880/1440	-25...+55 °С	73/58		
	JAF-CI-450-2/4-R-300/2						300 °C/2 ч	73/58		
	JAF-CI-450-2/4-R-400/2						400 °C/2 ч	71/56		
JAF-CI-450M-2/4-R	2,2/0,5	10400/5190	67/33	19,2/9,6	2880/1440	-25...+55 °С	72/57			
JAF-CI-450M-2/4-R-300/2						300 °C/2 ч	72/57			
JAF-CI-450M-2/4-R-400/2						400 °C/2 ч	73/58			
JAF-CI-450S-2/4-R	3,1/0,8	12800/6400	102/51	23,7/11,9	2880/1440	-25...+55 °С	74/59			
JAF-CI-450S-2/4-R-300/2						300 °C/2 ч	74/59			
JAF-CI-450S-2/4-R-400/2						400 °C/2 ч	74/59			
500	Однонаправленный	2	JAF-CI-500-2/4-U	3,1/0,8	16200/8120	132/66	24,3/12,2	2880/1440	-25...+55 °С	72/57
			JAF-CI-500-2/4-U-300/2						300 °C/2 ч	72/57
			JAF-CI-500-2/4-U-400/2						400 °C/2 ч	70/55
		JAF-CI-500M-2/4-U	4,4/1,1	18500/9240	171/86	27,7/13,8	2880/1440	-25...+55 °С	72/57	
		JAF-CI-500M-2/4-U-300/2						300 °C/2 ч	72/57	
		JAF-CI-500M-2/4-U-400/2						400 °C/2 ч	74/59	
	JAF-CI-500-2/4-R	3,1/0,8	14500/7250	105/52	21,7/10,8	2880/1440	-25...+55 °С	77/62		
	JAF-CI-500-2/4-R-300/2						300 °C/2 ч	77/62		
	JAF-CI-500-2/4-R-400/2						400 °C/2 ч	75/60		
	JAF-CI-500M-2/4-R	4,4/1,1	16600/8310	139/69	24,8/12,4	2880/1440	-25...+55 °С	76/61		
	JAF-CI-500M-2/4-R-300/2						300 °C/2 ч	76/61		
	JAF-CI-500M-2/4-R-400/2						400 °C/2 ч	77/62		

\*В режиме дымоудаления: единоразово 2 часа

\*В режиме дымоудаления: единоразово 2 часа



Ø, мм	Направление воздушного потока	Кол-во скоростей	Модель	Мощность, кВт	Макс. расход, м³/ч	Тяга (импульс), Н	Скорость воздуха, м/с	Частота вращения, об/мин	Макс. температура перемещаемой среды, °С*	Звуковое давление LpA, dB на расстоянии 3 м
560	Однонаправленный	2	JAF-CI-560-2/4-U	4,4/1,1	20200/10100	167/84	24,7/12,4	2880/1440	-25...+55 °С	74/59
			JAF-CI-560-2/4-U-300/2						300 °С/2 ч	74/59
			JAF-CI-560-2/4-U-400/2						400 °С/2 ч	74/59
		JAF-CI-560M-2/4-U	8/2	25100/12500	258/129	30,7/15,3	2880/1440	-25...+55 °С	76/61	
		JAF-CI-560M-2/4-U-300/2						300 °С/2 ч	76/61	
		JAF-CI-560M-2/4-U-400/2						400 °С/2 ч	77/62	
	Реверсивный	2	4,4/1,1	JAF-CI-560-2/4-R	16800/8410	116/58	20,5/10,3	2880/1440	-25...+55 °С	77/62
				JAF-CI-560-2/4-R-300/2					300 °С/2 ч	77/62
				JAF-CI-560-2/4-R-400/2					400 °С/2 ч	77/62
			JAF-CI-560M-2/4-R	6/1,5	21100/10500	182/91	25,8/12,9	2880/1440	-25...+55 °С	79/64
JAF-CI-560M-2/4-R-300/2			300 °С/2 ч						79/64	
JAF-CI-560M-2/4-R-400/2	18800/9380	145/72	23/11,5	400 °С/2 ч	77/62					
*В режиме дымоудаления: единоразово 2 часа										
630	Однонаправленный	2	JAF-CI-630-2/4-U	12/3	31500/15700	320/160	30,4/15,2	2880/1440	-25...+55 °С	79/64
			JAF-CI-630-2/4-U-300/2						300 °С/2 ч	79/64
			JAF-CI-630-2/4-U-400/2						400 °С/2 ч	77/62
		JAF-CI-630M-2/4-U	16/4	35200/17650	400/200	34/17	2880/1440	-25...+55 °С	81/66	
		JAF-CI-630M-2/4-U-300/2						300 °С/2 ч	81/66	
		JAF-CI-630M-2/4-U-400/2						400 °С/2 ч	78/63	
	Реверсивный	2	12/3	JAF-CI-630-2/4-R	26700/13400	232/116	25,8/12,9	2880/1440	-25...+55 °С	85/70
				JAF-CI-630-2/4-R-300/2					300 °С/2 ч	85/70
				JAF-CI-630-2/4-R-400/2					400 °С/2 ч	82/67
			JAF-CI-630M-2/4-R	16/4	29100/14600	274/137	28,2/14,1	2880/1440	-25...+55 °С	86/71
JAF-CI-630M-2/4-R-300/2			300 °С/2 ч						86/71	
JAF-CI-630M-2/4-R-400/2	32100/16000	334/167	31/15,5	400 °С/2 ч	82/67					
*В режиме дымоудаления: единоразово 2 часа										

Серия  
**ICF**



Центробежные импульсные вентиляторы с пределом огнестойкости 300 °С/2 ч и 400 °С/2 ч для вентиляции крытых паркингов. Компактность. Мощность. Экономичность

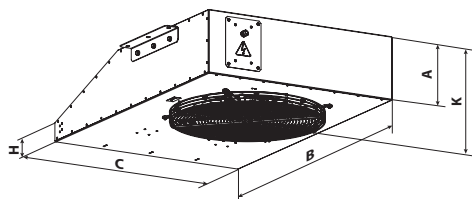

■ **Применение**

Центробежные импульсные вентиляторы ICF предназначены для общеобменной вентиляции подземных и полупоткрытых паркингов, обеспечивают отвод дыма в случае пожара, являясь частью системы дымоудаления. Создают высокоскоростную струю для перемещения воздуха в нужном направлении.

■ **Варианты исполнения**

Однокоростные и двухкоростные.

■ **Конструкция**

Корпус изготовлен из стали с полимерным покрытием. Малая высота корпуса вентилятора позволяет применять его в помещениях с невысокими потолками. Со стороны всасывания вентилятора установлена защитная решетка для предотвращения попадания посторонних предметов. Для правильного распределения потока воздуха со стороны нагнетания вентилятора установлен дефлектор.

■ **Двигатель**

Используются однокоростные или двухкоростные 4-, 6-, 8-полюсные асинхронные двигатели. Двигатели в вентиляторе имеют класс защиты IP55. Двигатели рассчитаны на напряжение сети 400 В и частоту сети 50 Гц.

■ **Крыльчатка**

Рабочее колесо с назад загнутыми лопатками изготовлено из стали.

■ **Монтаж**

Вентилятор устанавливается под потолком с помощью монтажных кронштейнов (входят в комплект поставки). Питание подается через внутреннюю клеммную коробку. Электрическое подключение и монтаж изделия должны осуществляться согласно инструкции и электрической схеме, указанной на клеммной коробке.

Вентиляторы с классом огнестойкости 200 °С/2 часа могут быть изготовлены по отдельному заказу

Модель	Размеры, мм					Масса, кг
	A	B	C	H	K	
ICF-50N	290	1355	935	90	350	96
ICF-85N	330	1605	1105	110	390	136
ICF-100N	330	1605	1105	110	390	138

Модель	Тяга, Н	Кол-во полюсов	Предел огнестойкости/часов
ICF (Impulsion Centrifugal Fan)	- 50 N 85 N 100 N	- 4 4/6 (двухкоростной) 4/8 (двухкоростной)	- нет цифры: до +55 °С 300/2: 300 °С/2 часа 400/2: 400 °С/2 часа

■ Технические характеристики

Модель	Кол-во скоростей	Макс. расход, м <sup>3</sup> /ч	Мощность, кВт	Тяга (импульс), Н	Скорость воздуха, м/с	Частота вращения, об/мин	Макс. температура перемещаемой среды, °С*	Звуковое давление LpA, dB на расстоянии 3 м
ICF-50N-4	1	6200	1,5	50	20,5	1500	-25...+55 °С	72
ICF-50N-4-300/2							300 °С/2 ч	
ICF-50N-4-400/2							400 °С/2 ч	
ICF-50N-4/6	2	6200/4100	1,5/0,37	50/20	20,5/13,5	1500/1000	-25...+55 °С	72/59
ICF-50N-4/6-300/2							300 °С/2 ч	
ICF-50N-4/6-400/2							400 °С/2 ч	
ICF-50N-4/8	2	6200/3100	1,6/0,4	50/13	20,5/10,2	1500/750	-25...+55 °С	72/57
ICF-50N-4/8-300/2							300 °С/2 ч	
ICF-50N-4/8-400/2							400 °С/2 ч	
ICF-85N-4	1	9750	2,2	85	22,3	1500	-25...+55 °С	76
ICF-85N-4-300/2							300 °С/2 ч	
ICF-85N-4-400/2							400 °С/2 ч	
ICF-85N-4/6	2	9750/5950	2,2/0,7	85/28	22,3/13,6	1500/1000	-25...+55 °С	76/63
ICF-85N-4/6-300/2							300 °С/2 ч	
ICF-85N-4/6-400/2							400 °С/2 ч	
ICF-85N-4/8	2	9750/4150	2,2/0,55	85/20	22,3/9,5	1500/750	-25...+55 °С	76/60
ICF-85N-4/8-300/2							300 °С/2 ч	
ICF-85N-4/8-400/2							400 °С/2 ч	
ICF-100N-4	1	10200	3	100	23,3	1500	-25...+55 °С	78
ICF-100N-4-300/2							300 °С/2 ч	
ICF-100N-4-400/2							400 °С/2 ч	
ICF-100N-4/8	2	10200/5150	2,8/0,7	100/26	23,3/11,8	1500/750	-25...+55 °С	78/63
ICF-100N-4/8-300/2							300 °С/2 ч	
ICF-100N-4/8-400/2							400 °С/2 ч	

\*В режиме дымоудаления: единоразово 2 часа

Серия  
КПД

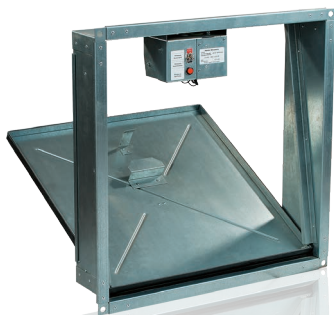

Нормально закрытые  
одностворчатые противопожарные  
клапаны с пределом огнестойкости  
**180 минут при температуре дыма  
600 °С**

**■ Применение**

Предназначены для применения в системах противодымной защиты зданий и сооружений различного назначения с целью удаления продуктов горения из помещений поэтажных коридоров, холлов, тамбуров и т. п. Клапаны могут применяться в качестве дымовых согласно требованиям СНиП 2.04.05\*, ДБН В.1.1-7 в системах аварийной противодымной вентиляции для удаления дыма при пожаре с целью обеспечения эвакуации людей из здания на начальной стадии пожара, который возник в одном из помещений. Предел огнестойкости клапана противопожарного дымового универсального серии КПД/КПДУ

Серия  
КПДУ



Нормально закрытые  
многостворчатые  
противопожарные клапаны с  
пределом огнестойкости  
**180 минут при температуре дыма  
600 °С**

составляет не менее 180 мин (Е 180) при температуре 600 °С.

**■ Конструкция**

Корпус клапана изготавливается из оцинкованной стали толщиной 1,5 мм. Клапаны изготавливаются в стенном или канальном исполнении и имеют один или два присоединительных фланца, в зависимости от типа исполнения.

По типу управления существует 2 модификации:

- ▶ с электромагнитом (220/24 В).

Клапан открывается при подаче питания на электромагнит с помощью пружины, после чего кон-

цевой выключатель размыкает цепь и отключает электромагнит от питающей сети. Время питания электромагнита не должно превышать 2 секунд. В охранное (закрытое) положение клапан приводится вручную с помощью ручки. Клапан с электромагнитом оборудован кнопкой для тестирования исправности агрегата.

- ▶ С электроприводом (230 или 24 В) и возвратной пружиной.

Заслонки автоматически устанавливаются в нормальное (закрытое) положение при подаче на электропривод напряжения питания. При сигнале пожарной тревоги электропривод обесточивается, и его возвратная пружина переводит клапан в открытое положение. Электропривод оборудован контактной группой, сигнализирующей о его конечных положениях. Возможно ручное управление клапаном, а также фиксирование его в любом положении. Разблокировка осуществляется либо в ручную шестигранным ключом, либо автоматически при подаче питания.

- ▶ С электроприводом (230 или 24 В) и двухпроводным управлением.

Перевод заслонки клапана в положение «Открыто» или «Закрыто» производится посредством внешнего управляющего сигнала, передающего «фазу» напряжения питания с одного контакта привода на другой. Электропривод оборудован контактной группой, сигнализирующей о его конечных положениях. Возможно ручное управление клапаном с помощью шестигранного ключа.

**Примечание.** Клапаны КПДУ с высотой 300 и 350 мм имеют одну створку. Основное отличие данных КПДУ от клапанов КПД с аналогичной высотой 300 и 350 мм состоит в способе крепления заслонки, что обеспечивает меньший вылет заслонки за пределы клапана КПДУ.

Условное обозначение

**КПДХ-ХхХ-Х-Х-Х**

<p><b>Серия клапана</b> КПД – одностворчатый КПДУ – многостворчатый</p>	<p><b>Размещение привода</b> СН – снаружи (кроме электромагнита EM220/24) ВН – внутри</p>
<p><b>Ширина проходного сечения клапана, мм</b> 300; 350; 400; 450; 500; 550; 600; 650; 700; 750; 800; 850; 900; 950; 1000</p>	<p><b>Тип привода</b> EM220/24 – электромагнит 220/24 В ПКП24 – электропривод ZERN на 24 В с возвратной пружиной ПКП230 – электропривод ZERN на 230 В с возвратной пружиной ПВ24 – электропривод BELIMO на 24 В двухпозиционный (открыто/закрыто) ПВ230 – электропривод BELIMO на 230 В двухпозиционный (открыто/закрыто) ПВП24 – электропривод BELIMO на 24 В с возвратной пружиной ПВП230 – электропривод BELIMO на 230 В с возвратной пружиной ПС24 – электропривод SIEMENS на 24 В двухпозиционный (открыто/закрыто) ПС230 – электропривод SIEMENS на 230 В двухпозиционный (открыто/закрыто) ПСП24 – электропривод SIEMENS на 24 В с возвратной пружиной ПСП230 – электропривод SIEMENS на 230 В с возвратной пружиной</p>
<p><b>Высота проходного сечения клапана, мм</b> 300; 350; 400; 450; 500; 550; 600; 650; 700; 750; 800; 850; 900; 950; 1000</p>	
<p><b>Количество фланцев</b> 1 – один 2 – два</p>	

### ■ Монтаж

Клапаны не предназначены для установки в воздуховодах и каналах помещений с категориями пожаро-взрывоопасности А и Б, в местных вытяжных системах, предназначенных для удаления пожаровзрывоопасных смесей, а также в системах, содержащих среды, агрессивность которых по отношению к углеродистым сталям обыкновенного качества выше агрессивности воздуха, в средах, содержащих липкие и волокнистые материалы. Противопожарные клапаны предназначены для установки только в тех системах, которые регулярно очищаются для предотвращения образования горючих отложений.

Монтаж клапана в противопожарной ограждающей конструкции выполняется согласно ДБН В.1.1-7-2003. Огнестойкость уплотнения должна быть не ниже огнестойкости ограждающей конструкции. При подго-

товке клапана к монтажу целесообразно распереть корпус клапана деревянными распорками для предотвращения возможных перекосов, скручивания или нарушений геометрии корпуса, которые могут привести к защемлению створки и в конечном итоге к потере функциональности клапана.

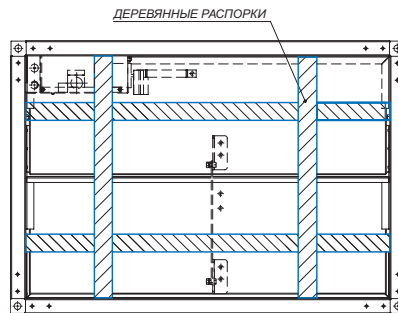

После обмуровки клапана в дымовой шахте, противопожарной стене или перекрытии и полного затвердения (фиксации) уплотнения деревянные распорки снять, при этом створка должна открываться свободно, без трения.

Заземлить клапан, подключить электромагнит или электропривод (в зависимости от модификации) к автоматической системе пожаротушения, провести тестирование срабатывания клапана.

### ■ Рекомендация к монтажу клапана КПДУ с расположением привода внутри клапана

#### – в вертикальных строительных конструкциях



#### – в горизонтальных строительных конструкциях

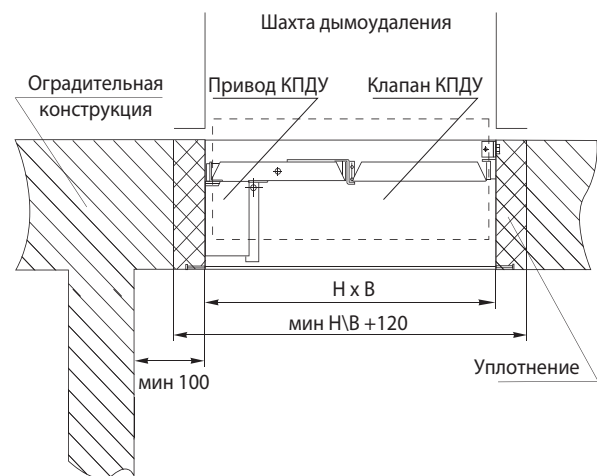

#### – канальное исполнение с воздуховодом

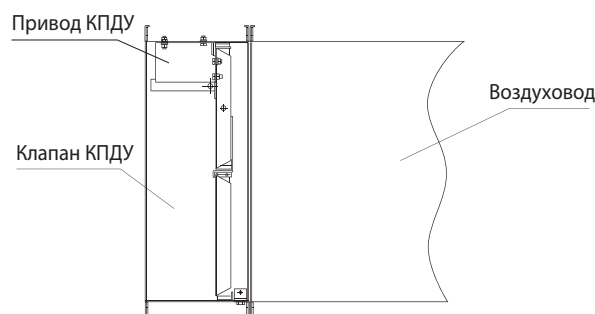

■ Рекомендация к монтажу клапана КПДУ с расположением привода снаружи клапана

– в вертикальных строительных конструкциях

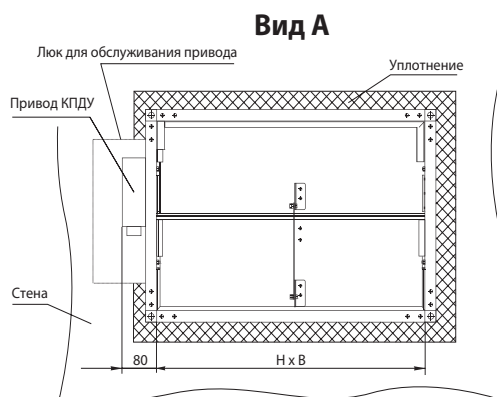
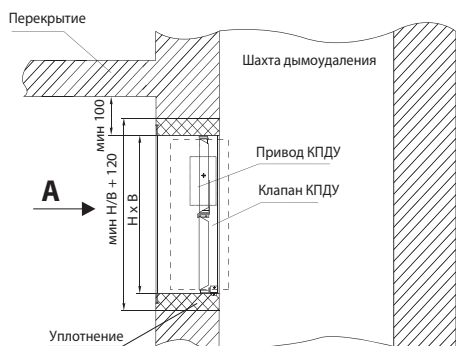

– канальное исполнение с воздуховодом

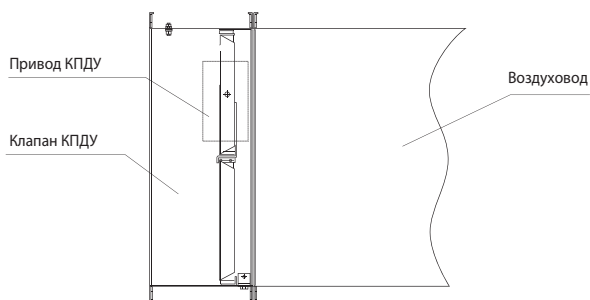

– в горизонтальных строительных конструкциях

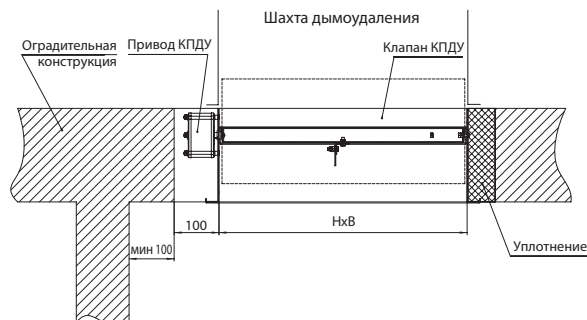

■ Рекомендация к монтажу клапана КПД с расположением привода внутри клапана

– в вертикальных строительных конструкциях

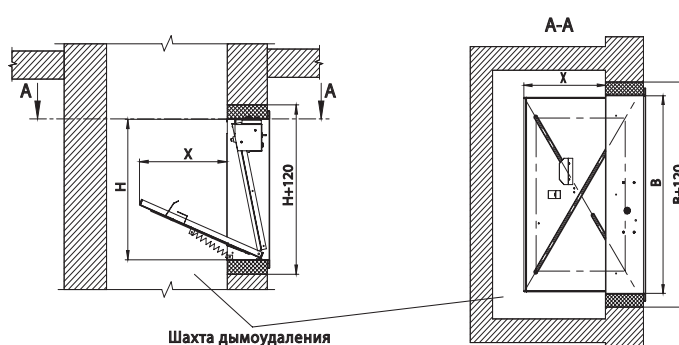

– канальное исполнение с воздуховодом

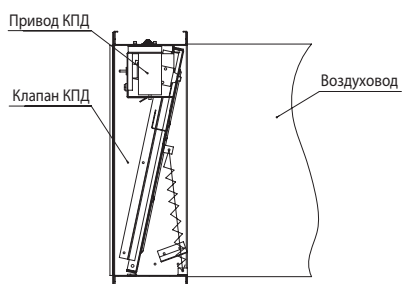

– в горизонтальных строительных конструкциях

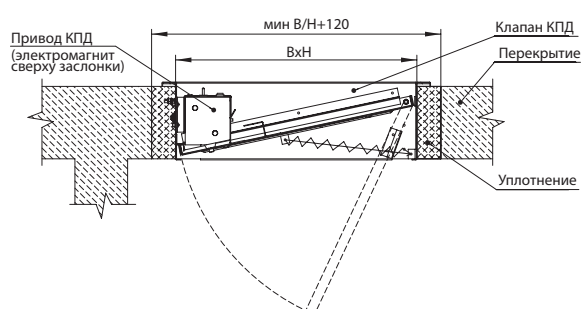

### ■ Возможные варианты исполнения клапанов КПДУ

▶ Клапан КПДУ с электромагнитом (220/24 В), установленным внутри клапана с одним или двумя фланцами:

– исполнение с одним фланцем предназначено для стенного или потолочного монтажа независимо от

пространственной ориентации. После пробного или аварийного пуска клапана створки могут быть возвращены в исходное положение только вручную;

– исполнение с двумя фланцами предназначено для канальной установки независимо от пространственной ориентации. После пробного или аварийного пуска клапана створки могут быть возвращены в исходное положение только вручную.

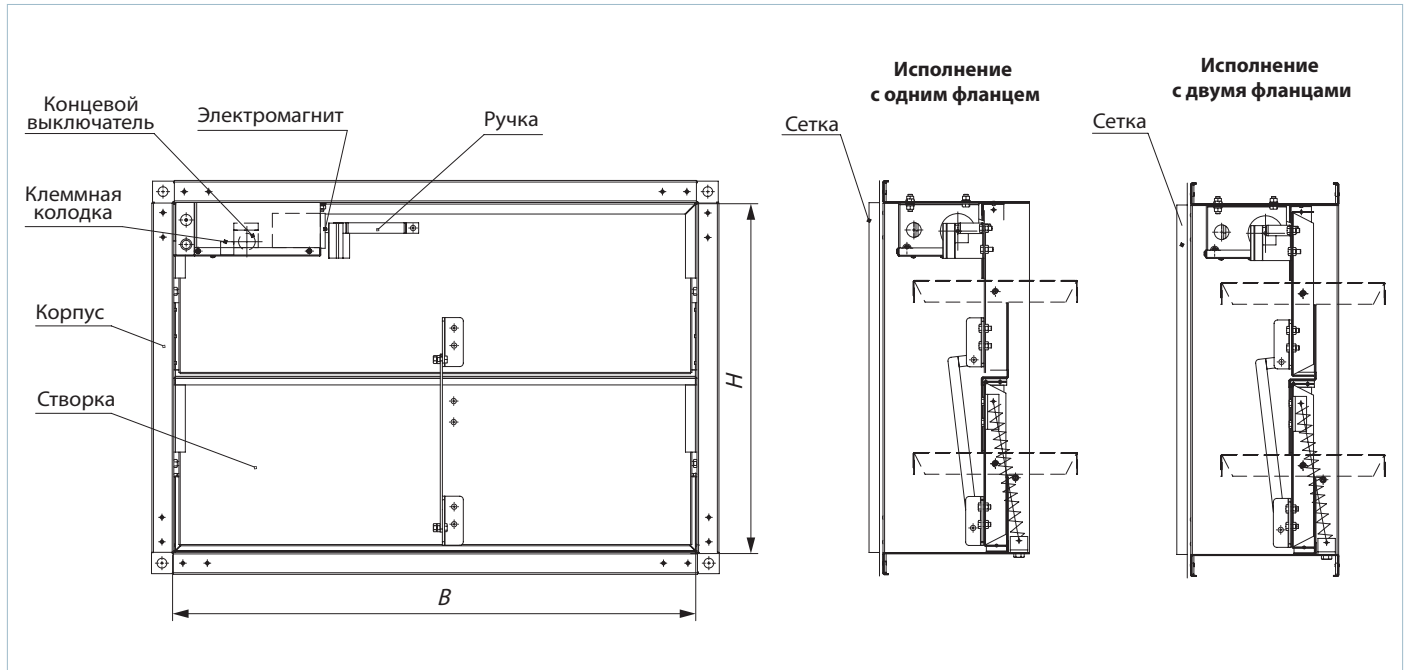

Площадь проходного сечения клапана дымоудаления КПДУ с электромагнитом, м<sup>2</sup>

В/Н	300	350	400	450	500	550	600	650	700	750	800	850	900	950	1000
300	0,06														
350	0,08	0,10													
400	0,09	0,11	0,12												
450	0,10	0,13	0,14	0,16											
500	0,12	0,14	0,15	0,18	0,20										
550	0,13	0,16	0,17	0,20	0,23	0,25									
600	0,15	0,18	0,19	0,22	0,25	0,28	0,31								
650	0,16	0,19	0,20	0,24	0,27	0,30	0,33	0,37							
700	0,17	0,21	0,22	0,26	0,29	0,33	0,36	0,40	0,43						
750	0,19	0,22	0,24	0,28	0,31	0,35	0,39	0,43	0,46	0,48					
800	0,20	0,24	0,26	0,30	0,34	0,38	0,42	0,46	0,50	0,51	0,55				
850	0,21	0,26	0,27	0,31	0,36	0,40	0,44	0,48	0,53	0,54	0,59	0,63			
900	0,23	0,27	0,29	0,33	0,38	0,42	0,47	0,51	0,56	0,58	0,62	0,67	0,71		
950	0,24	0,29	0,31	0,35	0,40	0,45	0,50	0,54	0,59	0,61	0,66	0,71	0,75	0,80	
1000	0,25	0,30	0,32	0,37	0,42	0,47	0,52	0,57	0,62	0,64	0,69	0,74	0,79	0,84	0,89

#### Примечание:

Выберите клапан требуемого сечения ВxН, используя заполненные ячейки таблицы. Поскольку клапан может устанавливаться в любом пространственном положении, в случае смены ориентации высоты и ширины (В и Н) возможен выбор клапана с сечением за пределами заполненных ячеек.

Например, клапан сечением 700x500 можно заказывать как 500x700.

## КЛАПАН ПРОТИВОПОЖАРНЫЙ ДЫМОВОЙ УНИВЕРСАЛЬНЫЙ

### ▶ Клапан КПДУ с электроприводом (230 или 24 В), установленным внутри клапана с одним или двумя фланцами:

– исполнение с одним фланцем предназначено для стенного и потолочного монтажа независимо от пространственной ориентации;

– исполнение с двумя фланцами предназначено для канальной установки независимо от пространственной ориентации. У клапана, оборудованного двухпозиционным электроприводом, створки приводятся в положение «открыто» или «закрыто» посредством внешнего управляющего

сигнала. У клапана, оборудованного электроприводом с возвратной пружиной, после пробного или аварийного пуска створки могут быть возвращены в исходное положение автоматически посредством подачи напряжения питания.

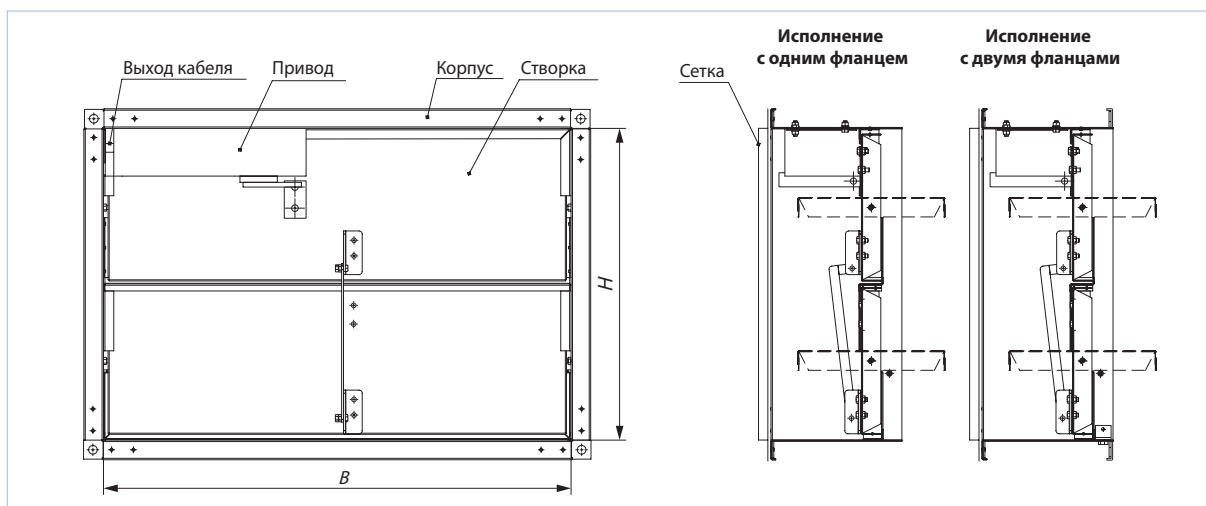

Площадь проходного сечения клапана дымоудаления КПДУ с электроприводом, установленным внутри клапана, м<sup>2</sup>

В/Н	300	350	400	450	500	550	600	650	700	750	800	850	900	950	1000
300	0,06														
350	0,08	0,10													
400	0,09	0,11	0,12												
450	0,10	0,13	0,14	0,16											
500	0,12	0,14	0,15	0,18	0,20										
550	0,13	0,16	0,17	0,20	0,23	0,25									
600	0,15	0,18	0,19	0,22	0,25	0,28	0,31								
650	0,16	0,19	0,20	0,24	0,27	0,30	0,33	0,37							
700	0,17	0,21	0,22	0,26	0,29	0,33	0,36	0,40	0,43						
750	0,19	0,22	0,24	0,28	0,31	0,35	0,39	0,43	0,46	0,48					
800	0,20	0,24	0,26	0,30	0,34	0,38	0,42	0,46	0,50	0,51	0,55				
850	0,21	0,26	0,27	0,31	0,36	0,40	0,44	0,48	0,53	0,54	0,59	0,63			
900	0,23	0,27	0,29	0,33	0,38	0,42	0,47	0,51	0,56	0,58	0,62	0,67	0,71		
950	0,24	0,29	0,31	0,35	0,40	0,45	0,50	0,54	0,59	0,61	0,66	0,71	0,75	0,80	
1000	0,25	0,30	0,32	0,37	0,42	0,47	0,52	0,57	0,62	0,64	0,69	0,74	0,79	0,84	0,89

**Примечание:** Выберите клапан требуемого сечения ВxН, используя заполненные ячейки таблицы. Поскольку клапан может устанавливаться в любом пространственном положении, в случае смены ориентации высоты и ширины (В и Н) возможен выбор клапана с сечением за пределами заполненных ячеек.  
**Например,** клапан сечением 700x500 можно заказывать как 500x700.



► **Клапан КПДУ с электроприводом (230 или 24 В), установленным снаружи клапана с одним или двумя фланцами:**

– исполнение с одним фланцем предназначено для стенного и потолочного монтажа независимо от пространственной ориентации;

– исполнение с двумя фланцами предназначено для канальной установки независимо от пространственной ориентации. У клапана, оборудованного двухпозиционным электроприводом, створки приводятся в положение «открыто» или «закрыто» посредством внешнего управляющего

сигнала. У клапана, оборудованного электроприводом с возвратной пружиной, после пробного или аварийного пуска створки могут быть возвращены в исходное положение автоматически посредством подачи напряжения питания.

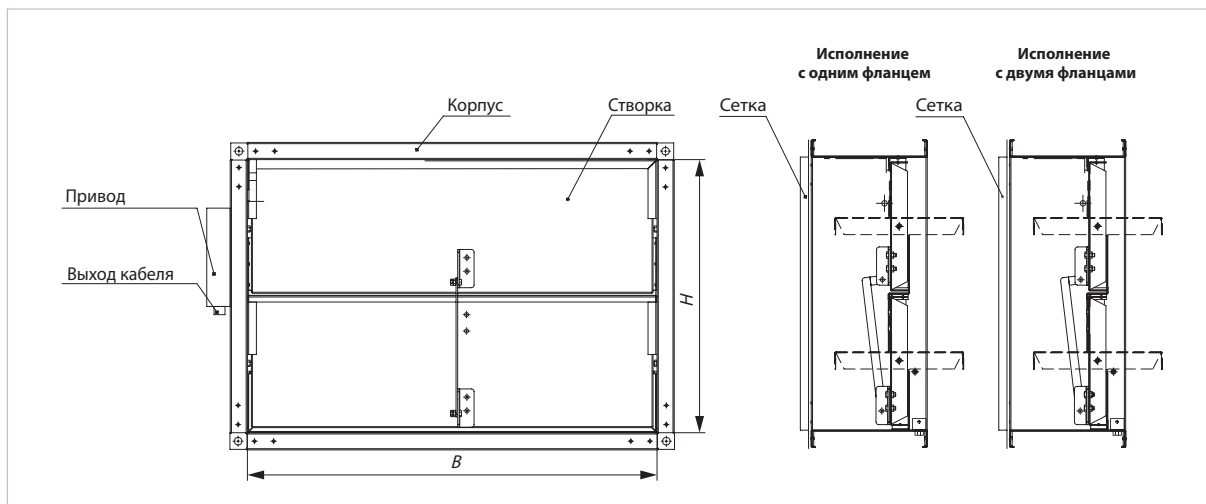

**Площадь проходного сечения клапана дымоудаления КПДУ с электроприводом, установленным снаружи клапана, м<sup>2</sup>**

В/Н	300	350	400	450	500	550	600	650	700	750	800	850	900	950	1000
300	0,07														
350	0,09	0,11													
400	0,10	0,12	0,13												
450	0,11	0,14	0,15	0,17											
500	0,13	0,15	0,16	0,19	0,21										
550	0,14	0,17	0,18	0,21	0,24	0,26									
600	0,16	0,18	0,20	0,23	0,26	0,29	0,32								
650	0,17	0,20	0,21	0,25	0,28	0,31	0,34	0,38							
700	0,18	0,22	0,23	0,27	0,30	0,34	0,37	0,41	0,44						
750	0,20	0,23	0,25	0,29	0,32	0,36	0,40	0,44	0,47	0,49					
800	0,21	0,25	0,27	0,31	0,35	0,39	0,43	0,47	0,51	0,52	0,56				
850	0,22	0,27	0,28	0,32	0,37	0,41	0,45	0,49	0,54	0,55	0,60	0,64			
900	0,24	0,28	0,30	0,34	0,39	0,43	0,48	0,52	0,57	0,59	0,63	0,68	0,72		
950	0,25	0,30	0,32	0,36	0,41	0,46	0,51	0,55	0,60	0,62	0,67	0,72	0,76	0,81	
1000	0,26	0,31	0,33	0,38	0,43	0,48	0,53	0,58	0,63	0,65	0,70	0,75	0,80	0,85	0,90

**Примечание:** Выберите клапан требуемого сечения ВxН, используя заполненные ячейки таблицы. Поскольку клапан может устанавливаться в любом пространственном положении, в случае смены ориентации высоты и ширины (В и Н) возможен выбор клапана с сечением за пределами заполненных ячеек.  
**Например,** клапан сечением 700x500 можно заказывать как 500x700.

## КЛАПАН ПРОТИВОПОЖАРНЫЙ ДЫМОВОЙ УНИВЕРСАЛЬНЫЙ

### Возможные варианты исполнения клапанов КПД

#### Клапан КПД с электромагнитом (220/24 В), установленным внутри клапана с одним фланцем или двумя фланцами:

– исполнение с одним фланцем предназначено для настенного или потолочного монтажа. Установку кла-

пана выполнять только согласно рекомендациям по монтажу клапана КПД с расположением привода внутри клапана. После пробного или аварийного пуска клапана створки могут быть возвращены в исходное положение только вручную;

– исполнение с двумя фланцами предназначено для канальной установки. После пробного или аварийного пуска клапана створки могут быть возвращены в исходное положение только вручную.

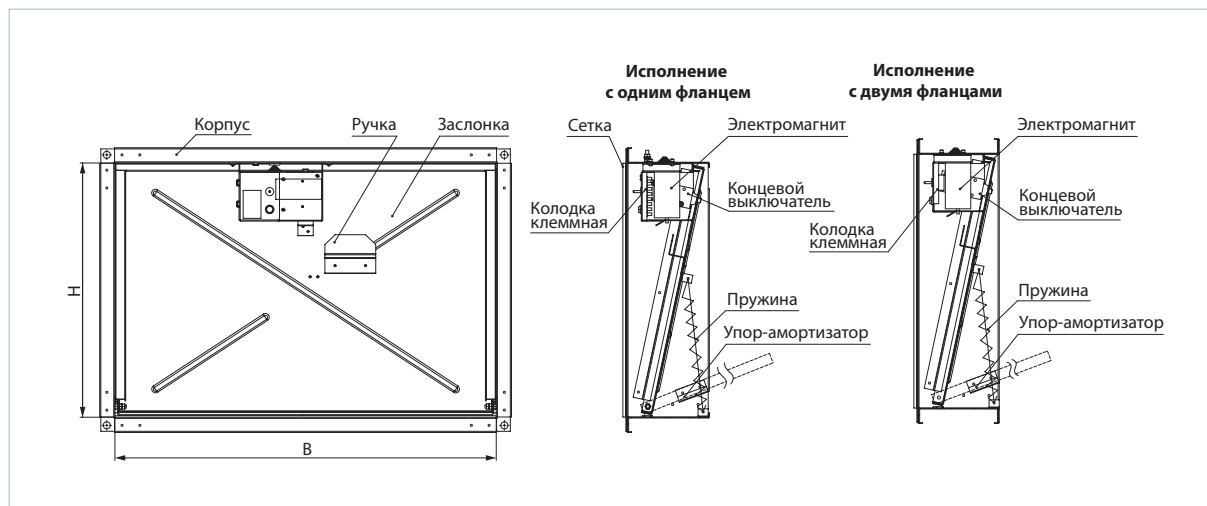

Площадь проходного сечения клапана дымоудаления КПД с электромагнитом, м<sup>2</sup>

В/Н	300	350	400	450	500	550	600	650	700	750	800	850	900	950	1000
300	0,06														
350	0,08	0,10													
400	0,09	0,11	0,12												
450	0,10	0,13	0,14	0,16											
500	0,12	0,14	0,15	0,18	0,20										
550	0,13	0,16	0,17	0,20	0,23	0,25									
600	0,15	0,18	0,19	0,22	0,25	0,28	0,31								
650	0,16	0,19	0,20	0,24	0,27	0,30	0,33	0,37							
700	0,17	0,21	0,22	0,26	0,29	0,33	0,36	0,40	0,43						
750	0,19	0,22	0,24	0,28	0,31	0,35	0,39	0,43	0,46	0,48					
800	0,20	0,24	0,26	0,30	0,34	0,38	0,42	0,46	0,50	0,51	0,55				
850	0,21	0,26	0,27	0,31	0,36	0,40	0,44	0,48	0,53	0,54	0,59	0,63			
900	0,23	0,27	0,29	0,33	0,38	0,42	0,47	0,51	0,56	0,58	0,62	0,67	0,71		
950	0,24	0,29	0,31	0,35	0,40	0,45	0,50	0,54	0,59	0,61	0,66	0,71	0,75	0,80	
1000	0,25	0,30	0,32	0,37	0,42	0,47	0,52	0,57	0,62	0,64	0,69	0,74	0,79	0,84	0,89

**Примечание:** Выберите клапан требуемого сечения ВхН, используя заполненные ячейки таблицы.

► **Клапан КПД с электроприводом (230 или 24 В), установленным внутри клапана с одним или двумя фланцами:**

– исполнение с одним фланцем предназначено для стенного и потолочного монтажа независимо от пространственной ориентации;

– исполнение с двумя фланцами предназначено для канальной установки независимо от пространственной ориентации. У клапана, оборудованного двухпозиционным электроприводом, створки приводятся в положение «открыто» или «закрыто» посредством внешнего

управляющего сигнала. У клапана, оборудованного электроприводом с возвратной пружиной, после пробного или аварийного пуска створки могут быть возвращены в исходное положение автоматически посредством подачи напряжения питания.

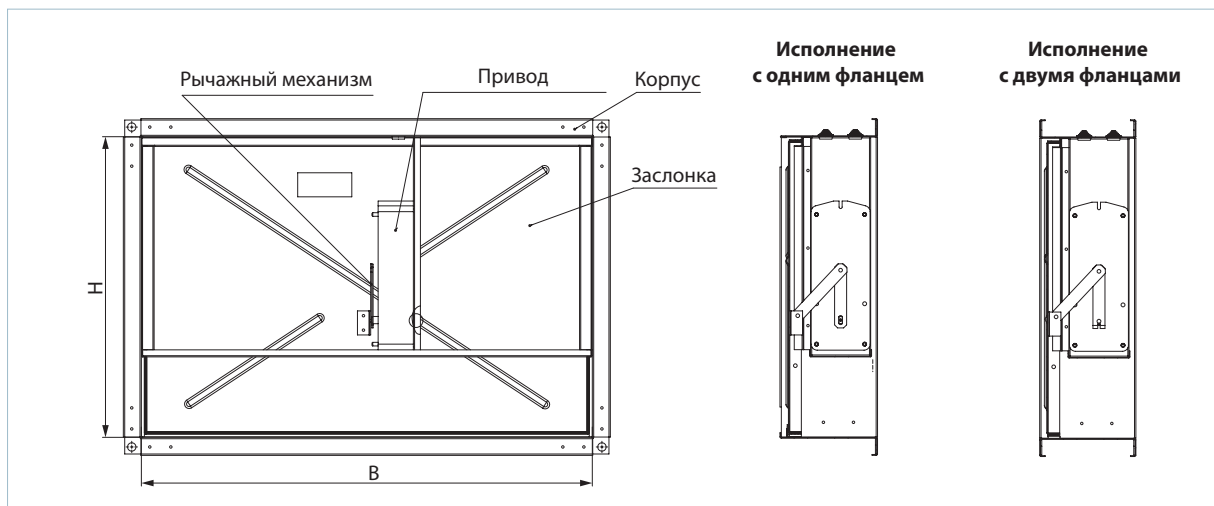

**Площадь проходного сечения клапана дымоудаления КПД с электроприводом, установленным внутри клапана, м<sup>2</sup>**

В/Н	300	350	400	450	500	550	600	650	700	750	800	850	900	950	1000
300	0,06														
350	0,08	0,10													
400	0,09	0,11	0,12												
450	0,10	0,13	0,14	0,16											
500	0,12	0,14	0,15	0,18	0,20										
550	0,13	0,16	0,17	0,20	0,23	0,25									
600	0,15	0,18	0,19	0,22	0,25	0,28	0,31								
650	0,16	0,19	0,20	0,24	0,27	0,30	0,33	0,37							
700	0,17	0,21	0,22	0,26	0,29	0,33	0,36	0,40	0,43						
750	0,19	0,22	0,24	0,28	0,31	0,35	0,39	0,43	0,46	0,48					
800	0,20	0,24	0,26	0,30	0,34	0,38	0,42	0,46	0,50	0,51	0,55				
850	0,21	0,26	0,27	0,31	0,36	0,40	0,44	0,48	0,53	0,54	0,59	0,63			
900	0,23	0,27	0,29	0,33	0,38	0,42	0,47	0,51	0,56	0,58	0,62	0,67	0,71		
950	0,24	0,29	0,31	0,35	0,40	0,45	0,50	0,54	0,59	0,61	0,66	0,71	0,75	0,80	
1000	0,25	0,30	0,32	0,37	0,42	0,47	0,52	0,57	0,62	0,64	0,69	0,74	0,79	0,84	0,89

**Примечание:** Выберите клапан требуемого сечения ВхН, используя заполненные ячейки таблицы. Поскольку клапан может устанавливаться в любом пространственном положении, в случае смены ориентации высоты и ширины (В и Н) возможен выбор клапана с сечением за пределами заполненных ячеек.

**Например,** клапан сечением 700х500 можно заказывать как 500х700.

## КЛАПАН ПРОТИВОПОЖАРНЫЙ ДЫМОВОЙ УНИВЕРСАЛЬНЫЙ

### ▶ Клапан КПД с электроприводом (230 или 24 В), установленным снаружи клапана с одним или двумя фланцами:

– исполнение с одним фланцем предназначено для стенного и потолочного монтажа независимо от пространственной ориентации;

– исполнение с двумя фланцами предназначено для канальной установки независимо от пространственной ориентации. У клапана, оборудованного двухпозиционным электроприводом, створки приводятся в положение «открыто» или «закрыто» посредством внешнего

управляющего сигнала. У клапана, оборудованного электроприводом с возвратной пружиной, после пробного или аварийного пуска створки могут быть возвращены в исходное положение автоматически посредством подачи напряжения питания.

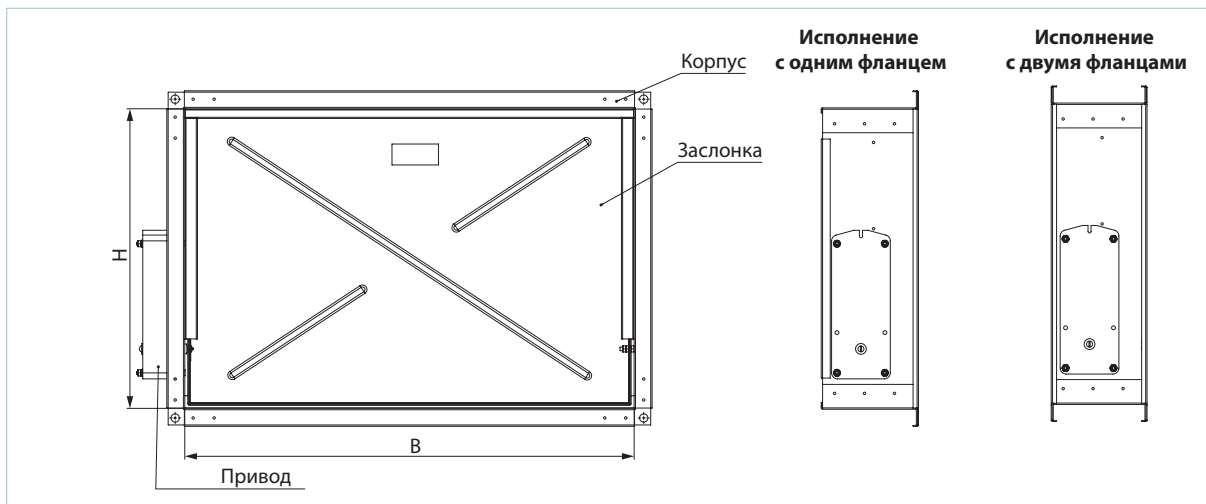

Площадь проходного сечения клапана дымоудаления КПД с электроприводом, установленным снаружи клапана, м<sup>2</sup>

В/Н	300	350	400	450	500	550	600	650	700	750	800	850	900	950	1000
300	0,07														
350	0,09	0,11													
400	0,10	0,12	0,13												
450	0,11	0,14	0,15	0,17											
500	0,13	0,15	0,16	0,19	0,21										
550	0,14	0,17	0,18	0,21	0,24	0,26									
600	0,16	0,18	0,20	0,23	0,26	0,29	0,32								
650	0,17	0,20	0,21	0,25	0,28	0,31	0,34	0,38							
700	0,18	0,22	0,23	0,27	0,30	0,34	0,37	0,41	0,44						
750	0,20	0,23	0,25	0,29	0,32	0,36	0,40	0,44	0,47	0,49					
800	0,21	0,25	0,27	0,31	0,35	0,39	0,43	0,47	0,51	0,52	0,56				
850	0,22	0,27	0,28	0,32	0,37	0,41	0,45	0,49	0,54	0,55	0,60	0,64			
900	0,24	0,28	0,30	0,34	0,39	0,43	0,48	0,52	0,57	0,59	0,63	0,68	0,72		
950	0,25	0,30	0,32	0,36	0,41	0,46	0,51	0,55	0,60	0,62	0,67	0,72	0,76	0,81	
1000	0,26	0,31	0,33	0,38	0,43	0,48	0,53	0,58	0,63	0,65	0,70	0,75	0,80	0,85	0,90

**Примечание:** Выберите клапан требуемого сечения ВхН, используя заполненные ячейки таблицы. Поскольку клапан может устанавливаться в любом пространственном положении, в случае смены ориентации высоты и ширины (В и Н) возможен выбор клапана с сечением за пределами заполненных ячеек.  
**Например,** клапан сечением 700х500 можно заказывать как 500х700.

### ■ Основные технические характеристики электромагнита

Наименование параметра	Значение параметра
Номинальное напряжение, В	220/24
Потребляемый ток при температуре окружающей среды 25±10 °С, А	0,6/5,5
Ход якоря, мм	10±1
Время срабатывания якоря, секунд	2
Тяговое усилие, Н	45
Потребляемая max активная мощность при 220 В, Вт	600
Потребляемая max полная мощность при 220 В, Вт	1200
Потребляемая max полная мощность при 24 В, Вт	60

### ■ Основные технические характеристики электроприводов Belimo с возвратной пружиной

Технические характеристики	Базовые модели		Модели с повышенным усилием	
	AC/DC 24 В	AC 230 В	AC/DC 24 В	AC 230 В
Номинальное рабочее напряжение	AC/DC 24 В	AC 230 В	AC/DC 24 В	AC 230 В
Допустимое отклонение рабочего напряжения	AC 19,2...28,8 В DC 21,6...28,8 В	AC 198...264 В	AC 19,2...28,8 В DC 21,6...28,8 В	AC 198...264 В
Частота напряжения питания AC	50/60 Гц			
Потребляемая мощность при удержании, Вт	1,4	2,0	2	3
Потребляемая мощность при движении, Вт	4,0	4,5	7	8,5
Расчетная мощность не более, ВА	6	9,0	10	11
Крутящий момент двигателя, Нм	9		18	
Крутящий момент пружины, Нм	7		12	
Класс защиты	III	II	III	II
Степень защиты	IP54			
Вспомогательные переключатели	2 шт., однополюсные, перекидные, 1 мА...3(0,5)А, AC 250 В		2 шт., однополюсные, перекидные, 1 мА...6(3)А, AC 250 В	
Присоединительный кабель электродвигателя	1 м, 2 x 0,75 мм <sup>2</sup> (halogen-free)			
Присоединительный кабель переключателей	1 м, 6 x 0,75 мм <sup>2</sup> (halogen-free)			
Время поворота пружины	20 секунд при -10...+55 °С < 60 секунд при -30...-10 °С		16 секунд при +20 °С	
Время поворота двигателя	< 60 с/90°		< 120 с/90°	
Срок службы	Мин. 60 000 полных циклов			
Техническое обслуживание	Не требуется			

### ■ Основные технические характеристики двухпозиционных электроприводов Belimo

Технические характеристики	Базовые модели		Модели с повышенным усилием	
	AC/DC 24 В	AC 230 В	AC/DC 24 В	AC 230 В
Номинальное рабочее напряжение	AC/DC 24 В	AC 230 В	AC/DC 24 В	AC 230 В
Допустимое отклонение рабочего напряжения	AC 19,2...28,8 В DC 21,6...28,8 В	AC 198...264 В	AC 19,2...28,8 В DC 21,6...28,8 В	AC 198...264 В
Частота напряжения питания AC	50/60 Гц			
Потребляемая мощность при удержании, Вт	<0,5	<1	0,5	0,5
Потребляемая мощность при движении, Вт	7,5	5	12	8
Расчетная мощность не более, ВА	9	12	18	15
Крутящий момент двигателя, Нм	15		40	
Крутящий момент удержания, Нм	20		50	
Класс защиты	III	II	III	II
Степень защиты	IP54			
Вспомогательные переключатели	2 шт., однополюсные, перекидные, 1 мА...3(0,5)А, AC 250 В			
Присоединительный кабель электродвигателя	1 м, 3 x 0,75 мм <sup>2</sup> (halogen-free)			
Присоединительный кабель переключателей	1 м, 6 x 0,75 мм <sup>2</sup> (halogen-free)			
Время поворота	< 30 с/90°		< 60 с/90°	
Срок службы	Мин. 10 000 полных циклов			
Техническое обслуживание	Не требуется			

## КЛАПАН ПРОТИВОПОЖАРНЫЙ ДЫМОВОЙ УНИВЕРСАЛЬНЫЙ

### ■ Основные технические характеристики электроприводов Zern с возвратной пружиной

Технические характеристики	Базовые модели		Модели с повышенным усилием	
	AC/DC 24 В	AC 100-240 В	AC/DC 24 В	AC 100-240 В
Номинальное рабочее напряжение	AC/DC 24 В	AC 100-240 В	AC/DC 24 В	AC 100-240 В
Допустимое отклонение рабочего напряжения	AC/DC 19,2...28,8 В	AC 85...265 В	AC/DC 19,2...28,8 В	AC 85...265 В
Частота напряжения питания АС	50/60 Гц			
Потребляемая мощность при удержании, Вт	3			
Потребляемая мощность при движении, Вт	5			
Крутящий момент двигателя, Нм	5		8	
Крутящий момент пружины, Нм				
Класс защиты	III	II	III	II
Степень защиты	IP54			
Вспомогательные переключатели	2 шт., однополюсные, перекидные, 1 мА...3(0,5)А, АС 220 В			
Присоединительный кабель электродвигателя	1 м, 2 x 0,5 мм <sup>2</sup> (halogen-free)			
Присоединительный кабель переключателей	1 м, 6 x 0,5 мм <sup>2</sup> (halogen-free)			
Время поворота пружины	<20 секунд < 60 секунд при -30...-10 °С		<25 секунд < 60 секунд при -30...-10 °С	
Время поворота двигателя	< 70 с/95°		< 100 с/95°	

### ■ Основные технические характеристики электроприводов Siemens с возвратной пружиной

Технические характеристики	Базовые модели		Модели с повышенным усилием	
	AC 24 В/ DC 24...48 В	AC 230 В	AC 24 В/ DC 24...48 В	AC 230 В
Номинальное рабочее напряжение	AC 24 В/ DC 24...48 В	AC 230 В	AC 24 В/ DC 24...48 В	AC 230 В
Допустимое отклонение рабочего напряжения	AC/DC ±20%	AC ±15%	AC/DC ±20%	AC ±15%
Частота напряжения питания АС	50/60 Гц			
Потребляемая мощность при удержании, Вт	2	3,5	3	4
Потребляемая мощность при движении, Вт	3,5	4,5	5	6
Расчетная мощность не более, ВА	5	7	7	8
Крутящий момент двигателя, Нм	9		18	
Крутящий момент пружины, Нм	7		18	
Класс защиты	III	II	III	II
Степень защиты	IP54			
Вспомогательные переключатели	2 шт., однополюсные, перекидные, 6(2)А, АС 24...250 В			
Присоединительный кабель электродвигателя	0,9 м, 2 x 0,75 мм <sup>2</sup> (halogen-free)			
Присоединительный кабель переключателей	0,9 м, 6 x 0,75 мм <sup>2</sup> (halogen-free)			
Время поворота пружины	15 секунд < 60 секунд при -30...-10 °С			
Время поворота двигателя	90 с/90°			
Срок службы	10 000 полных циклов			
Техническое обслуживание	Не требуется			

**Примечание:** Таблица "Основные технические характеристики двухпозиционных электроприводов Siemens" находится в разработке. Данная информация предоставляется по отдельному запросу.

■ Электрические схемы подключения клапана КПД/КПДУ

Электрическая схема подключения клапана КПД/КПДУ при комплектации электромагнитом

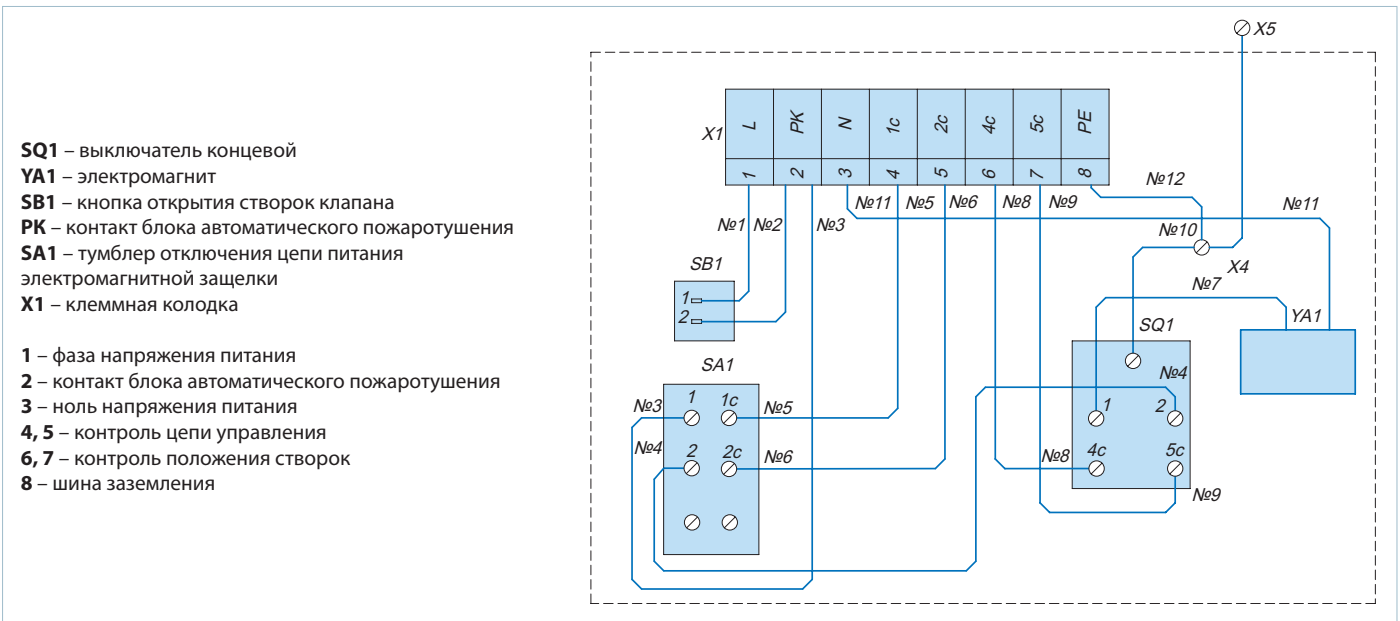

Электрическая схема подключения клапана КПД/КПДУ

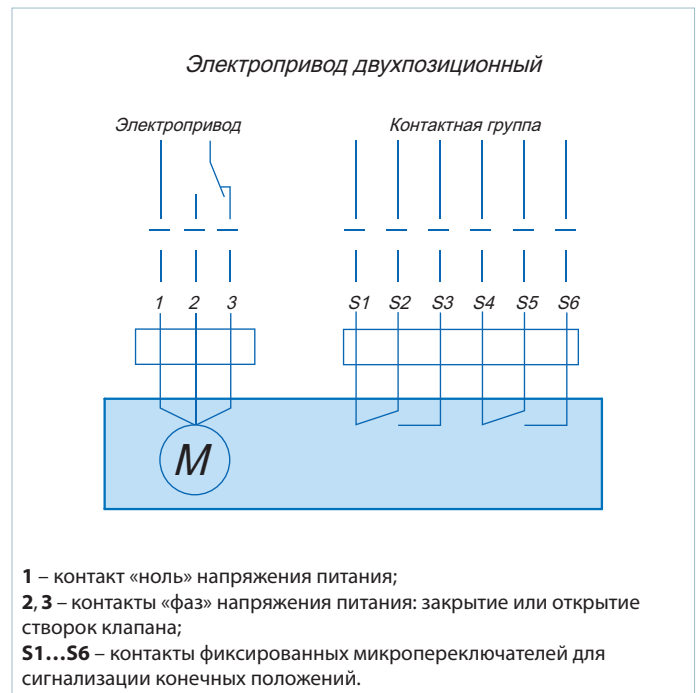
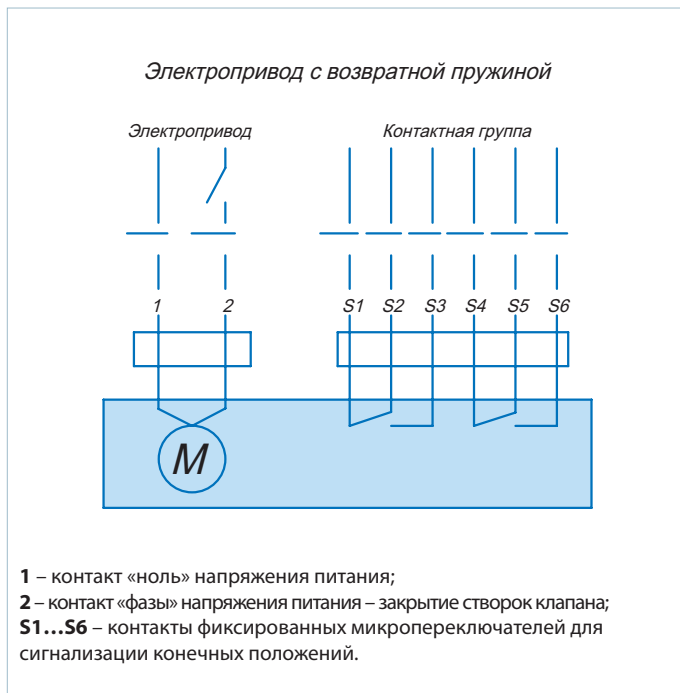

## КЛАПАН ПРОТИВОПОЖАРНЫЙ ДЫМОВОЙ УНИВЕРСАЛЬНЫЙ

### Габаритные и присоединительные размеры многостворчатых клапанов КПДУ

Типоразмер клапана	Площадь проходного сечения, не меньше, м <sup>2</sup>	Размер КПДУ, мм							Масса КПДУ, не больше, кг
		H	H1	H2	B	B1	B2	L	
400x400	0,12	400	420	440	400	420	440	298	9,5
500x500	0,2	500	520	540	500	520	540	297	12,1
600x600	0,31	600	630	660	600	630	660	348	17
700x700	0,43	700	730	760	700	730	760	398	20,3
800x800	0,55	800	830	860	800	830	860	448	24,1
900x900	0,71	900	930	960	900	930	960	498	27,4
1000x1000	0,9	1000	1030	1060	1000	1030	1060	548	31,7

#### Клапан КПДУ с электромагнитом 220/24 В, установленным внутри клапана с одним или двумя фланцами.

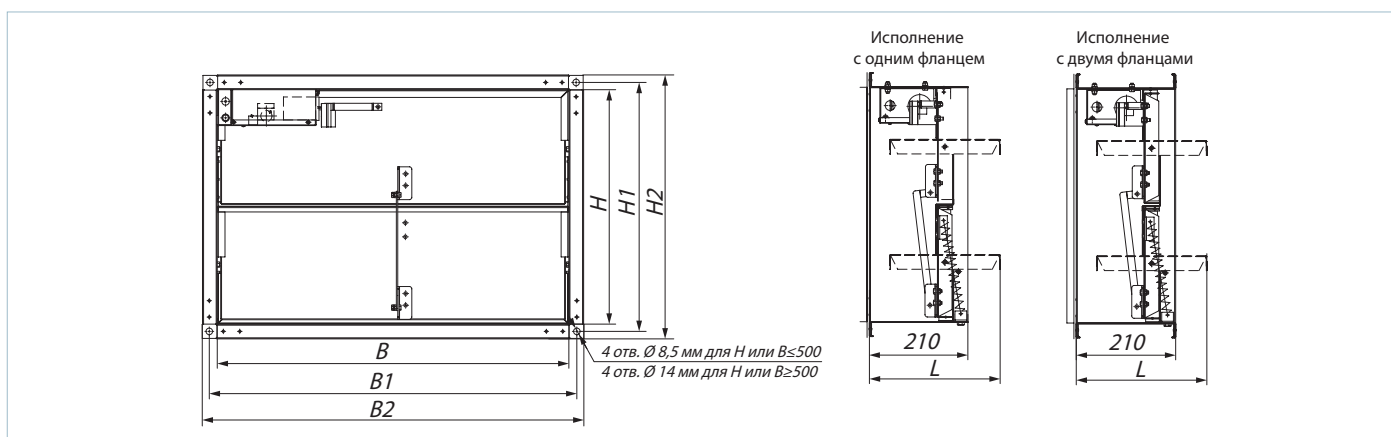

#### Клапан КПДУ с электроприводом (230 или 24 В), установленным внутри клапана с одним или двумя фланцами.

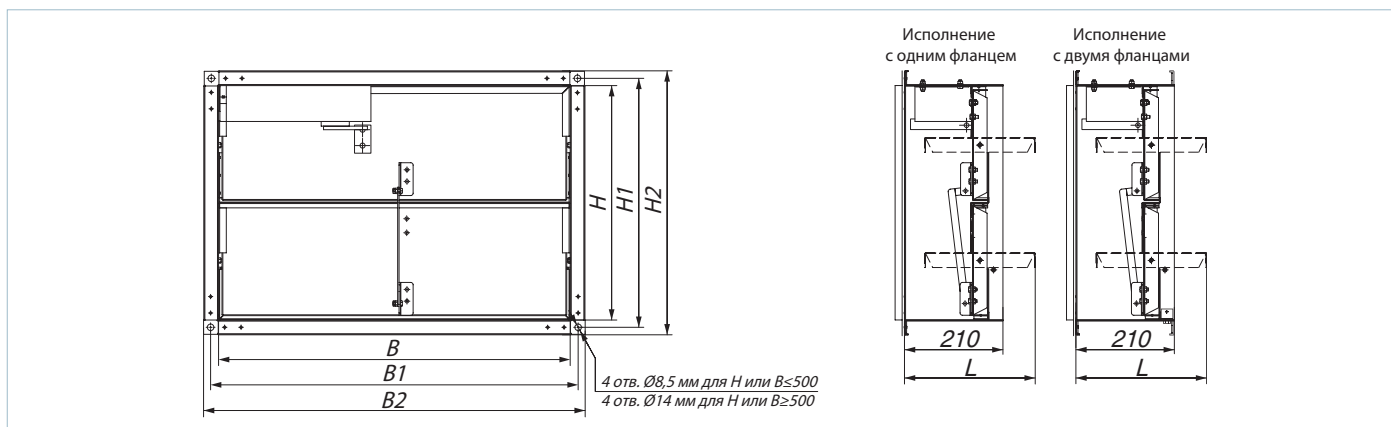

#### Клапан КПДУ с электроприводом (230 или 24 В), установленным снаружи клапана с одним или двумя фланцами.

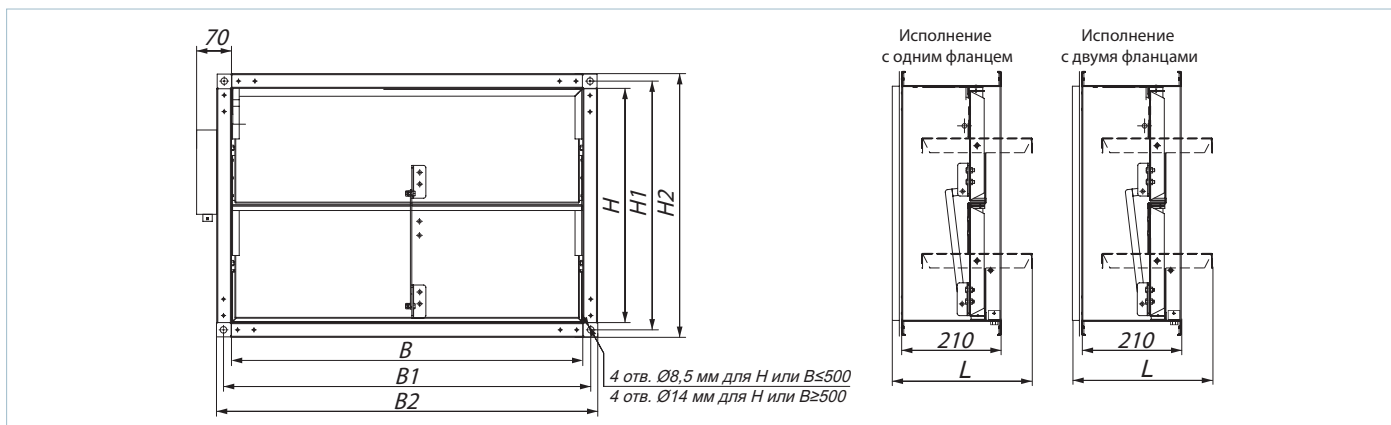



■ Габаритные и присоединительные размеры односторчатых клапанов КПД

Типоразмер клапана	Площадь проходного сечения, не меньше, м <sup>2</sup>	Размер КПД, мм							Масса КПД, не больше, кг
		H	H1	H2	B	B1	B2	L	
400x400	0,12	400	430	460	400	430	460	470	8,2
500x500	0,2	500	530	560	500	530	560	570	10,6
600x600	0,31	600	630	660	600	630	660	670	13,2
700x700	0,43	700	730	760	700	730	760	770	16
800x800	0,55	800	830	860	800	830	860	870	19
900x900	0,71	900	930	960	900	930	960	970	22,2
1000x1000	0,9	1000	1030	1060	1000	1030	1060	1070	25,6

▶ Клапан КПД с электромагнитом 220/24 В, установленным внутри клапана с одним или двумя фланцами.

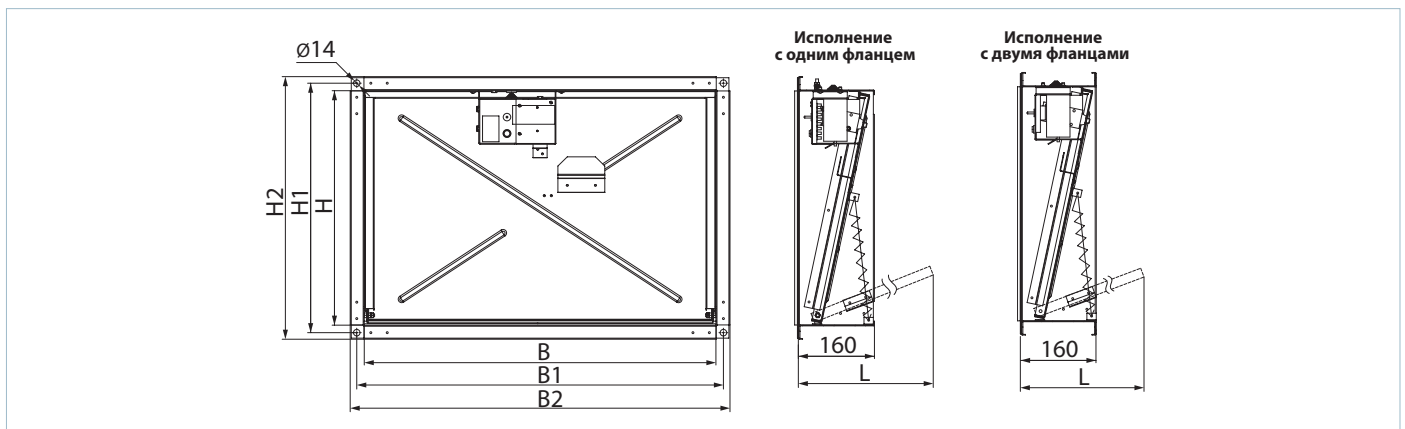

▶ Клапан КПД с электроприводом (230 или 24 В), установленным снаружи клапана с одним или двумя фланцами.

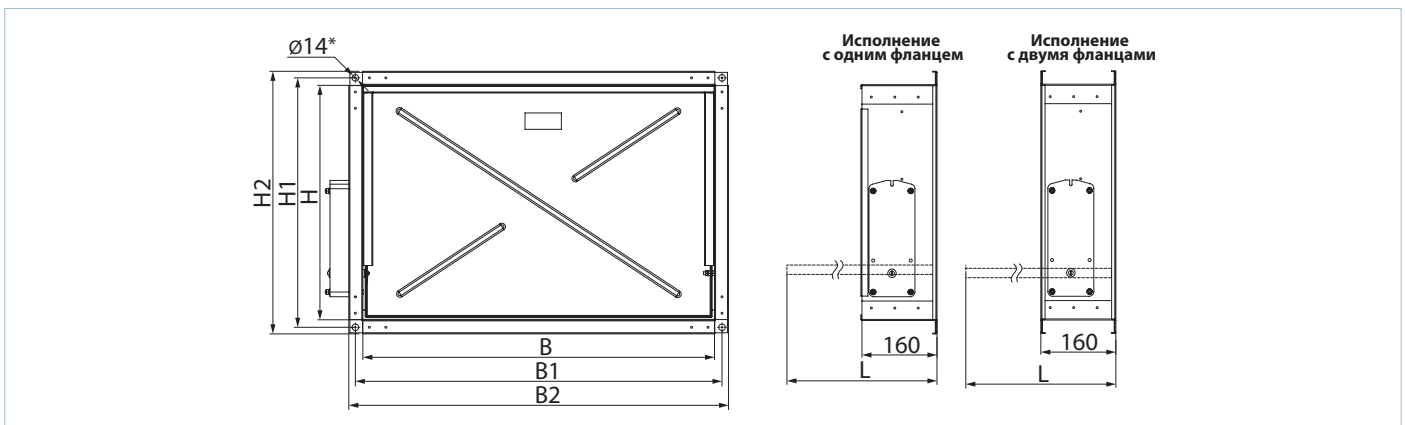

▶ Клапан КПД с электроприводом (230 или 24 В), установленным внутри клапана с одним или двумя фланцами.

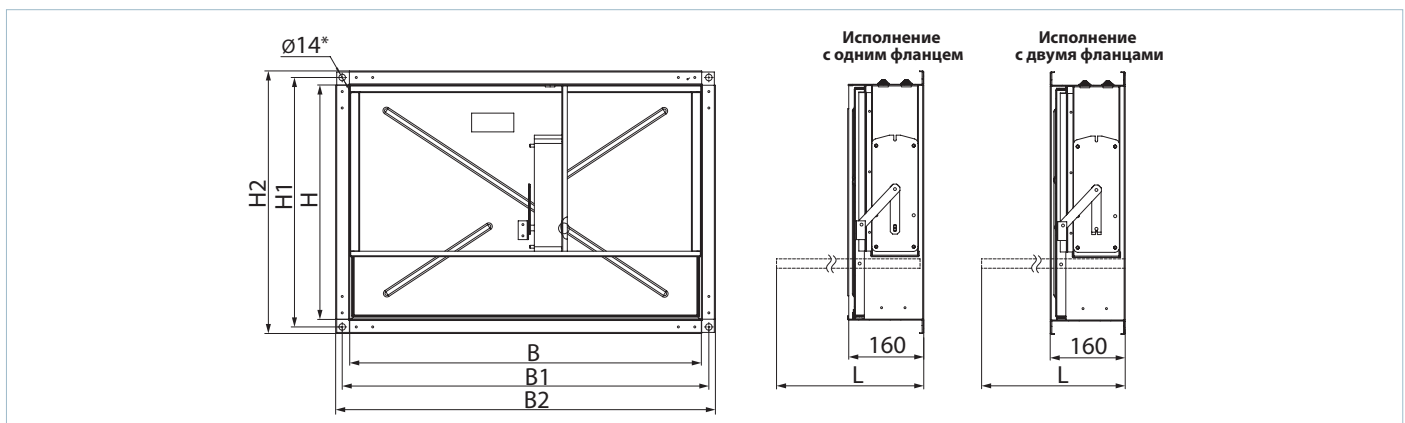

Серия  
**КП-1...72С**

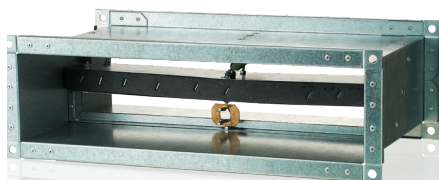

Нормально открытый  
огнезадерживающий каналный  
клапан с механическим приводным  
устройством

■ **Применение**

Клапаны противопожарные предназначены для автоматического перекрытия технологических проемов и проемов в местах прохода вентиляционных каналов через междуэтажные перекрытия, стены, перегородки, а также для перекрытия проемов в ограждающих конструкциях приточно-вытяжных каналов противодымной вентиляции. Клапаны данного исполнения не подлежат уста-

Серия  
**КП-1...ПКП**  
**КП-1...ПВП**  
**КП-1...ПСП**

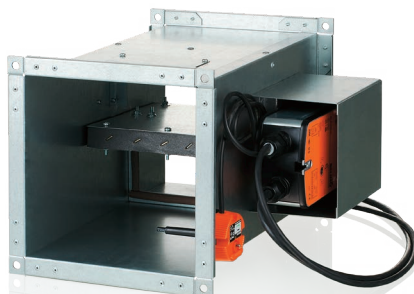

Нормально открытый  
огнезадерживающий каналный  
клапан с электрическим приводным  
устройством

новке в воздуховодах и каналах помещений категории А и Б пожаровзрывоопасности, в местных отсосах пожаровзрывоопасных смесей. Предел огнестойкости клапана противопожарного огнезадерживающего каналного КП-1 составляет не менее 60 мин (EI 60) при температуре 600 °С.

■ **Конструкция**

Клапаны серии КП-1 выполнены в общепромыш-

ленном исполнении с минимизированной элементной базой и использованием низколегированной оцинкованной стали. Заслонка клапана выполнена из огнеупорного материала.

Канальный тип подразумевает наличие у корпуса двух присоединительных фланцев для встраивания в вентиляционный канал (систему воздуховодов) и наружное размещение элементов исполнительного механизма для удобства их обслуживания с внешней стороны.

Клапаны серии **КП-1** выполнены в упрощенном конструктивном исполнении без разделителя горячей и холодной зон.

В зависимости от исполнения клапаны серии КП-1 оснащаются:

▶ **механическим приводным устройством с плавкой вставкой и возвратной пружиной.**

Приведение клапана в рабочее положение осуществляется при срабатывании плавкой вставки на повышение температуры.

Механизм аварийного срабатывания клапана: заслонка установлена в охранное положение (состояние клапана вне огневого воздействия) и зафиксирована плавкой вставкой (при установке заслонки клапана в охранное положение взводится обратная пружина). При аварийном срабатывании (состояние клапана при непосредственном огневом воздействии) плавкая вставка разъединяется, и возвратная пружина приводит заслонку клапана в рабочее положение.

**Условное обозначение**

<b>КП-1-ХхХ-Х-Х-Х</b>	
Серия	<b>Размещение привода</b>
Предел огнестойкости 1 – 1 час	СН – снаружи ВН – внутри (кроме клапанов с высотой или шириной менее 300 мм)
Ширина проходного сечения клапана 200; 250; 300; 400; 500; 600; 800; 1000	<b>Тип привода</b>
Высота проходного сечения клапана 200; 250; 300; 400; 500; 600; 800; 1000	<b>72С</b> – плавкая вставка, возвратная пружина (ручной привод) <b>ПКП24Т</b> – электропривод ZERN на 24 В с возвратной пружиной и терморазмыкающим устройством <b>ПКП230Т</b> – электропривод ZERN на 230 В с возвратной пружиной и терморазмыкающим устройством <b>ПВП24Т</b> – электропривод BELIMO на 24 В с возвратной пружиной и терморазмыкающим устройством <b>ПВП230Т</b> – электропривод BELIMO на 230 В с возвратной пружиной и терморазмыкающим устройством <b>ПСП24Т</b> – электропривод SIEMENS на 24 В с возвратной пружиной и терморазмыкающим устройством <b>ПСП230Т</b> – электропривод SIEMENS на 230 В с возвратной пружиной и терморазмыкающим устройством
Количество фланцев 1 – один 2 – два	

▶ **Электроприводом со встроенной возвратной пружиной и терморазмыкающим устройством дублирующего действия.**

Приведение клапана в рабочее положение (при непосредственном огневом воздействии): дистанционно, с помощью электропривода. Приведение клапана в рабочее или охранный положение может осуществляться полностью дистанционно с пульта управления или вручную, с использованием рукоятки ручного взвода, всегда входящей в комплект обязательной по-

ставки к электроприводу. В случае несрабатывания пульта управления терморазмыкающее дублирующее устройство прерывает подачу электричества на электропривод, и возвратная пружина приводит клапан в рабочее состояние.

Механизм аварийного срабатывания клапана: заслонка клапана автоматически устанавливается в охранный (состояние клапана вне огневого воздействия) положение. Электропривод постоянно находится под напряжением.

Далее, при аварийном срабатывании (состояние клапана при непосредственном огневом воздействии): электропривод с возвратной пружиной отключается от питания, и заслонка клапана автоматически устанавливается в рабочее положение за счет энергии пружины. При отключении напряжения питания, не связанного с пожаром, и последующего его включения на приводе с возвратной пружиной заслонка клапана возвращается в охранный положение.

■ **Клапан противопожарный КП-1...72С с механическим приводным устройством с плавкой вставкой и возвратной пружиной**

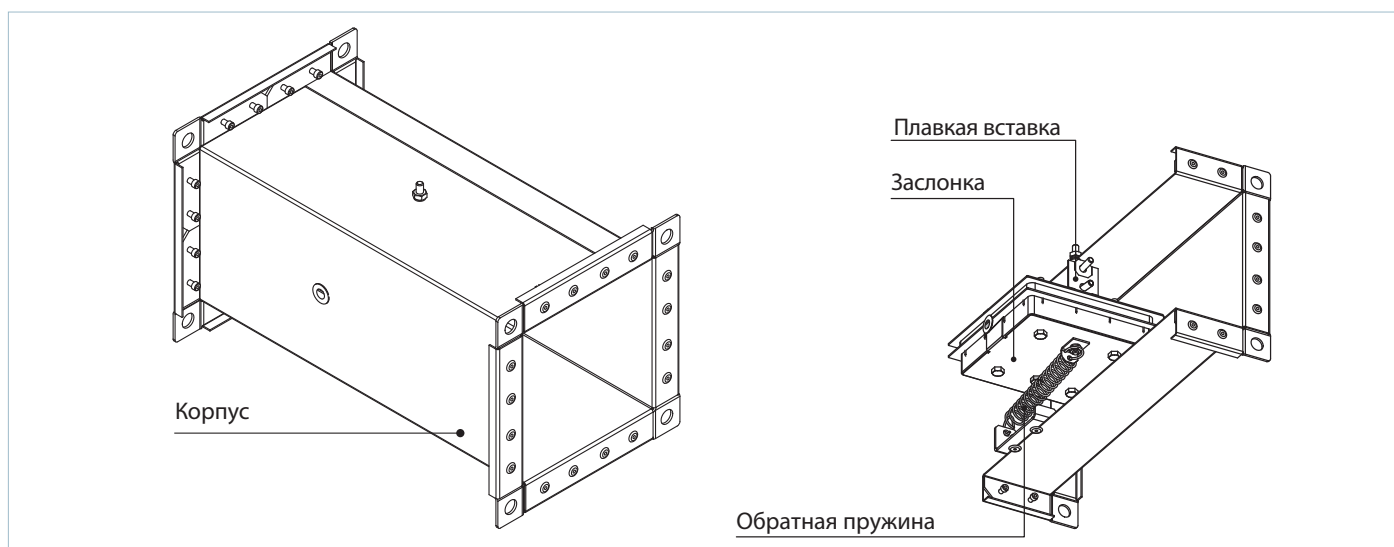

■ **Клапан противопожарный КП-1...ПКП/КП-1...ПВП/КП-1...ПСП с электроприводом и термоэлектрическим размыкающим устройством**

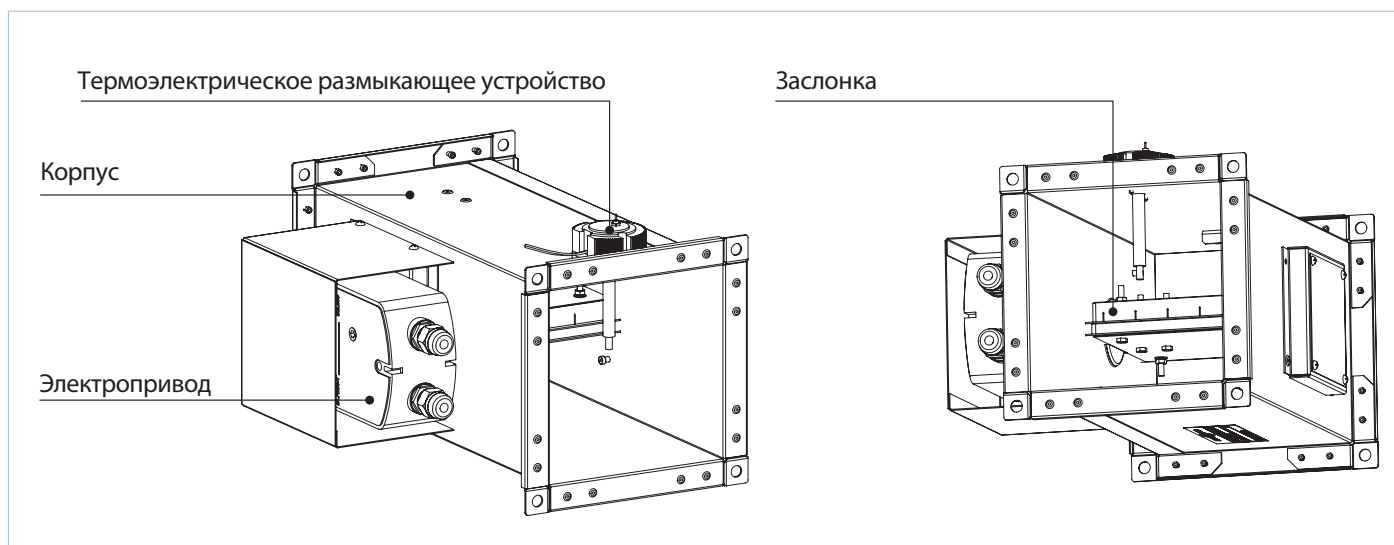

## КЛАПАН ПРОТИВОПОЖАРНЫЙ ОГНЕЗАДЕРЖИВАЮЩИЙ

### ■ Монтаж

Монтаж клапана в противопожарной ограждающей конструкции выполняется согласно действующим нормам и правилам. Огнестойкость заделки должна быть не ниже огнестойкости ограждающей конструкции.

Клапаны можно устанавливать в любом положении в вертикальных и горизонтальных проходах противопожарных конструкций. Проходы для монтажа клапанов должны быть сделаны таким образом, чтобы избежать переноса всех нагрузок от противопожарных конструкций на корпус клапана. Примыкающий воздуховод должен быть подвешен таким образом, чтобы исключить перенос нагрузки от воздуховода на фланец клапана. Минимальное свободное пространство для

подступа к управляющим частям должно быть не менее 350 мм. Должно быть доступно смотровое отверстие. В процессе установки необходимо учитывать размер "К". При установке двух или более клапанов в одной противопожарной разделяющей конструкции расстояние между двумя соседними клапанами должно быть не менее 200 мм.

Клапан должен быть установлен таким образом, чтобы заслонка клапана (в закрытом положении) была расположена в плоскости противопожарной разделяющей конструкции. Если такой монтаж невозможен, то корпус клапана между противопожарной разделяющей конструкцией и заслонкой клапана должен быть изолирован материалом согласно действующим стандартам.

Механизм управления клапана должен быть защищен от повреждений и загрязнений. Корпус клапана не должен деформироваться при замуровывании. После монтажа заслонка не должна цепляться о корпус клапана при открывании или закрывании. Пожарный клапан можно встроить в плотную стеновую конструкцию, изготовленную, например, из обычной бетонной кладки с толщиной не менее  $W = 100$  мм или в гипсокартонную стену с необходимой степенью огнестойкости или в плотную потолочную конструкцию, изготовленную, например, из обычного бетона с толщиной не менее  $W = 150$  мм. Для уплотнения клапана в разделяющей конструкции запрещается использовать различные пенящиеся вещества.

### ■ Рекомендация к монтажу клапана КП-1...72С с плавкой вставкой и возвратной пружиной

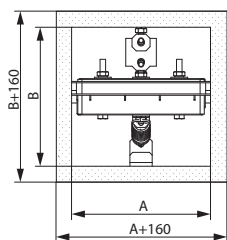

Размеры А и В смотрите в таблице габаритных размеров

#### – в вертикальных строительных конструкциях



#### – в горизонтальных строительных конструкциях

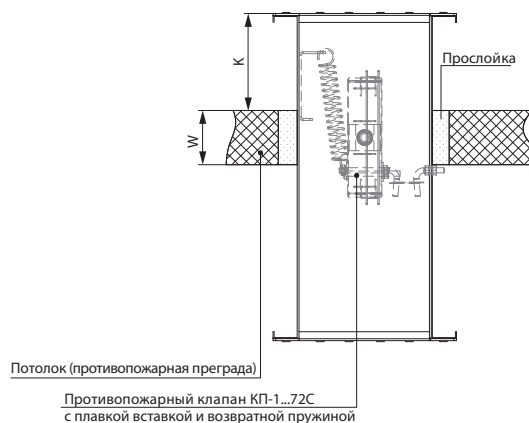

#### – канальное исполнение с воздуховодом



■ Рекомендация к монтажу клапана КП-1...ПКП/КП-1...ЛВП/КП-1...ПСП с электроприводом и термоэлектрическим размыкающим устройством

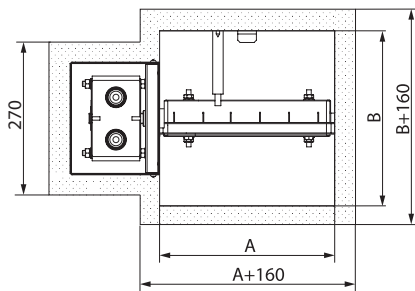

Размеры А и В смотрите в таблице габаритных размеров

– в вертикальных строительных конструкциях

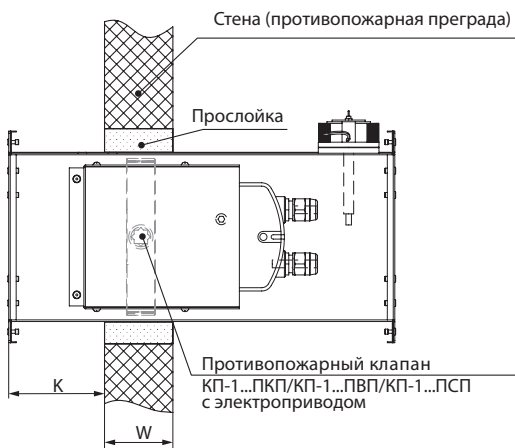

– в горизонтальных строительных конструкциях

Противопожарный клапан  
КП-1...ПКП/КП-1...ЛВП/КП-1...ПСП  
с электроприводом

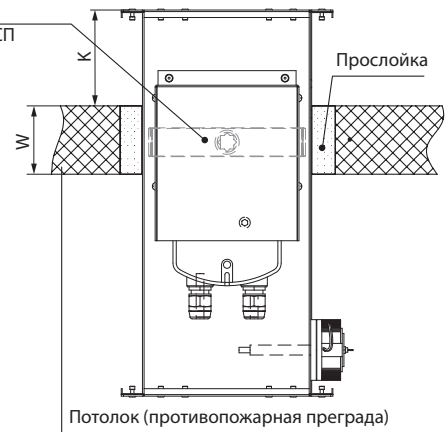

– канальное исполнение с воздуховодом



■ Габаритные и присоединительные размеры клапанов КП-1...72С с механическим приводным устройством

Сечение канала	Размеры, мм						Масса, кг
	A	A1	A2	B	B1	B2	
КП-1-200x200-2-72С-СН	200	220	240	200	220	240	3,5
КП-1-250x200-2-72С-СН	250	270	290	200	220	240	4
КП-1-250x250-2-72С-СН	250	270	290	250	270	290	4,5
КП-1-300x200-2-72С-СН	300	320	340	200	220	240	4,5
КП-1-300x250-2-72С-СН	300	320	340	250	270	290	5,1
КП-1-300x300-2-72С-СН	300	320	340	300	320	340	5,8
КП-1-400x250-2-72С-СН	400	420	440	250	270	290	6,3
КП-1-400x300-2-72С-СН	400	420	440	300	320	340	7,1
КП-1-400x400-2-72С-СН	400	420	440	400	420	440	8,7
КП-1-500x300-2-72С-СН	500	520	540	300	320	340	8,5
КП-1-500x400-2-72С-СН	500	520	540	400	420	440	10,3
КП-1-500x500-2-72С-СН	500	520	540	500	520	540	12
КП-1-600x400-2-72С-СН	600	620	640	400	420	440	11,9
КП-1-600x500-2-72С-СН	600	620	640	500	520	540	13,8
КП-1-600x600-2-72С-СН	600	620	640	600	620	640	16,1

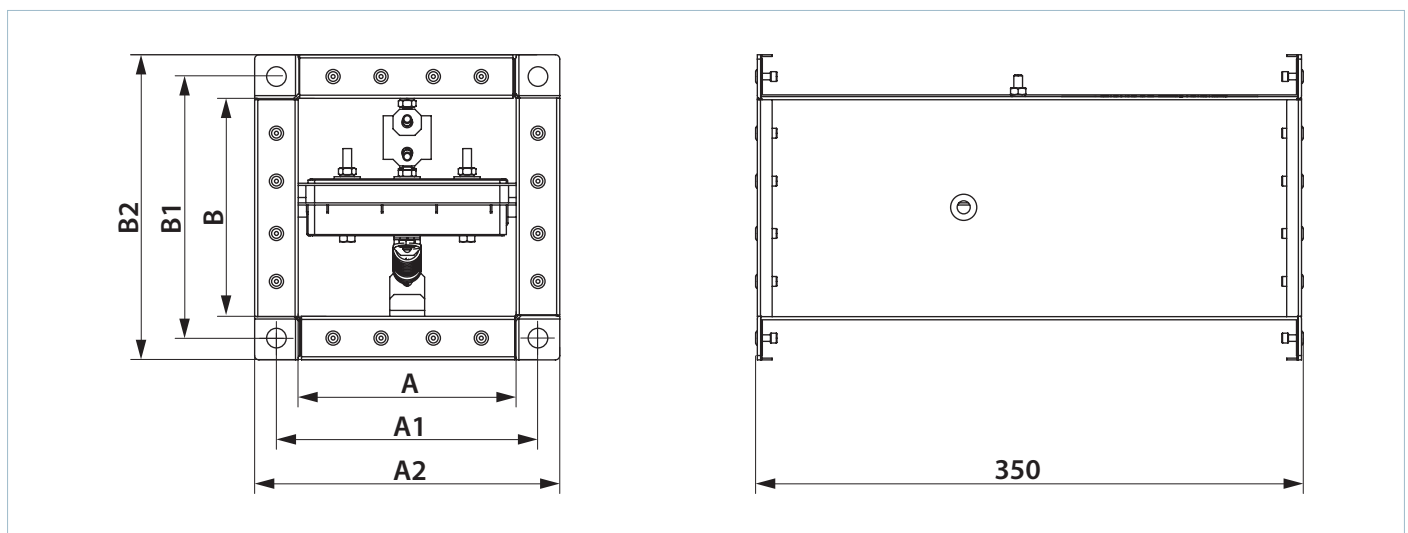

Площадь проходного сечения канального огнезадерживающего клапана с механическим приводным устройством, м<sup>2</sup>

A/B	200	250	300	400	500	600
200	0,032					
250	0,04	0,053				
300	0,048	0,063	0,078			
400	0,064	0,084	0,104	0,144		
500	0,08	0,105	0,13	0,18	0,23	
600	0,096	0,126	0,156	0,216	0,276	0,336

Клапаны с размерами, не вошедшими в таблицу, могут быть изготовлены по отдельному запросу. Предельный размер клапана: 600x600.

**Габаритные и присоединительные размеры клапанов КП-1...ПКП/КП-1...ПВП/КП-1...ПСП с электроприводом**

Сечение канала	Размеры, мм							Масса, кг
	A	A1	A2	A3	B	B1	B2	
КП-1-200x200-2-...-CH	200	220	240	325	200	220	240	6,2
КП-1-250x200-2-...-CH	250	270	290	375	200	220	240	6,8
КП-1-250x250-2-...-CH	250	270	290	375	250	270	290	7,3
КП-1-300x200-2-...-CH	300	320	340	425	200	220	240	7,3
КП-1-300x250-2-...-CH	300	320	340	425	250	270	290	7,9
КП-1-300x300-2-...-CH	300	320	340	425	300	320	340	8,5
КП-1-400x250-2-...-CH	400	420	440	525	250	270	290	9,1
КП-1-400x300-2-...-CH	400	420	440	525	300	320	340	9,8
КП-1-400x400-2-...-CH	400	420	440	525	400	420	440	11,3
КП-1-500x300-2-...-CH	500	520	540	625	300	320	340	10,7
КП-1-500x400-2-...-CH	500	520	540	625	400	420	440	12,9
КП-1-500x500-2-...-CH	500	530	560	635	500	530	560	16,6
КП-1-600x400-2-...-CH	600	620	640	725	400	420	440	14,5
КП-1-600x500-2-...-CH	600	630	660	735	500	530	560	18,4
КП-1-600x600-2-...-CH	600	630	660	735	600	630	660	20,6
КП-1-800x500-2-...-CH	800	830	860	935	500	530	560	22,3
КП-1-800x600-2-...-CH	800	830	860	935	600	630	660	24,8
КП-1-800x800-2-...-CH	800	830	860	935	800	830	860	30,1
КП-1-1000x600-2-...-CH	1000	1030	1060	1135	600	630	660	29
КП-1-1000x800-2-...-CH	1000	1030	1060	1135	800	830	860	35,4
КП-1-1000x1000-2-...-CH	1000	1030	1060	1135	1000	1030	1060	41,7

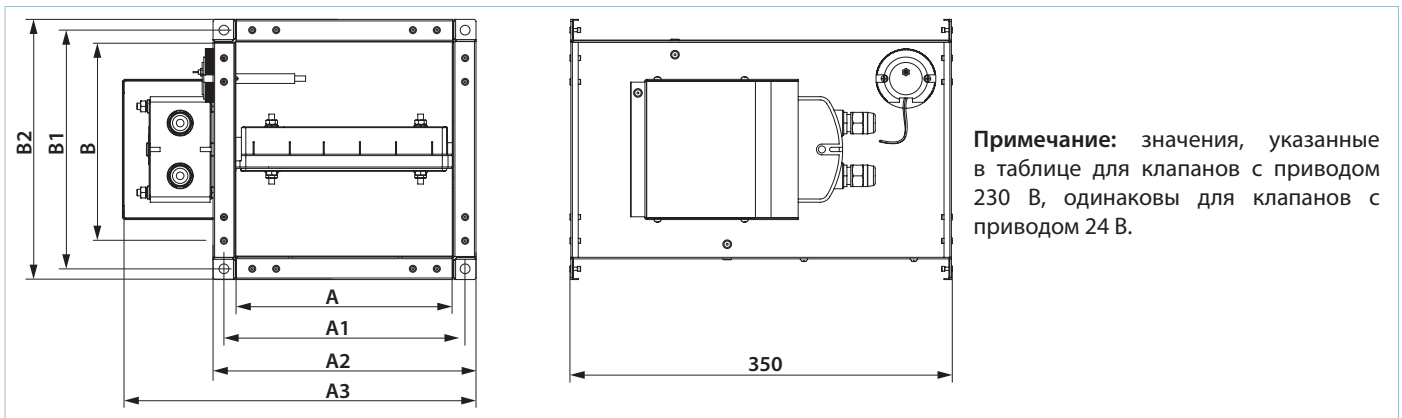
**Площадь проходного сечения канального огнезадерживающего клапана с электроприводом, установленным снаружи клапана, м<sup>2</sup>**

S2/S1	200	250	300	400	500	600	800	1000
200	0,032							
250	0,04	0,053						
300	0,048	0,063	0,078					
400	0,064	0,084	0,104	0,144				
500	0,08	0,105	0,13	0,18	0,23			
600	0,096	0,126	0,156	0,216	0,276	0,336		
800	0,128	0,168	0,208	0,288	0,368	0,448	0,608	
1000	0,16	0,21	0,26	0,36	0,46	0,56	0,76	0,96

Клапаны с размерами, не вошедшими в таблицу, могут быть изготовлены по отдельному запросу.  
Предельный размер клапана: 1000x1000.

■ Основные технические характеристики электроприводов Velimo с возвратной пружиной и терморазмыкающим устройством

Технические характеристики	Базовые модели		Модели с повышенным усилием		Модели с наибольшим усилием	
	AC/DC 24 В	AC 230 В	AC/DC 24 В	AC 230 В	AC/DC 24 В	AC 230 В
Номинальное рабочее напряжение	AC/DC 24 В	AC 230 В	AC/DC 24 В	AC 230 В	AC/DC 24 В	AC 230 В
Допустимое отклонение рабочего напряжения	AC 19,2...28,8 В DC 21,6...28,8 В	AC 198...264 В	AC 19,2...28,8 В DC 21,6...28,8 В	AC 198...264 В	AC 19,2...28,8 В DC 21,6...28,8 В	AC 198...264 В
Частота напряжения питания AC	50/60 Гц					
Потребляемая мощность при удержании, Вт	0,8	1,1	1,4	2,1	2	3
Потребляемая мощность при движении, Вт	2,5	3,5	4	5	7	8,5
Расчетная мощность не более, ВА	4	6,5	6	10	10	11
Крутящий момент двигателя, Нм	4		9		18	
Крутящий момент пружины, Нм	3		7		12	
Класс защиты	III	II	III	II	III	II
Степень защиты	IP54					
Вспомогательные переключатели	2 шт., однополюсные, перекидные, 1 мА...3(0,5)А, AC 250 В				2 шт., однополюсные, перекидные, 1 мА...6(3)А, AC 250 В	
Присоединительный кабель электродвигателя	1 м, 2 x 0,75 мм <sup>2</sup> (halogen-free)					
Присоединительный кабель переключателей	1 м, 6 x 0,75 мм <sup>2</sup> (halogen-free)					
Время поворота пружины	20 секунд при -10...+55 °С < 60 секунд при -30...-10 °С				16 секунд при +20 °С	
Время поворота двигателя	< 60 с/90°				< 120 с/90°	
Температуры срабатывания датчиков терморезервателя	Канальный датчик 72 °С Наружный датчик 72 °С					
Срок службы	Мин. 60 000 полных циклов					
Техническое обслуживание	Не требуется					



■ Основные технические характеристики электроприводов Zern с возвратной пружиной и терморазмыкающим устройством

Технические характеристики	Базовые модели		Модели с повышенным усилием	
	Номинальное рабочее напряжение	AC/DC 24 В	AC 100-240 В	AC/DC 24 В
Допустимое отклонение рабочего напряжения	AC/DC 19,2...28,8 В	AC 85...265 В	AC/DC 19,2...28,8 В	AC 85...265 В
Частота напряжения питания AC	50/60 Гц			
Потребляемая мощность при удержании, Вт	3			
Потребляемая мощность при движении, Вт	5			
Крутящий момент двигателя, Нм	5		8	
Крутящий момент пружины, Нм				
Класс защиты	III	II	III	II
Степень защиты	IP54			
Вспомогательные переключатели	2 шт., однополюсные, перекидные, 1 мА...3(0,5)А, AC 220 В			
Присоединительный кабель электродвигателя	1 м, 2 x 0,5 мм <sup>2</sup> (halogen-free)			
Присоединительный кабель переключателей	1 м, 6 x 0,5 мм <sup>2</sup> (halogen-free)			
Время поворота пружины	<20 секунд < 60 секунд при -30...-10 °С		<25 секунд < 60 секунд при -30...-10 °С	
Время поворота двигателя	< 70 с/95°		< 100 с/95°	
Температуры срабатывания датчиков терморезерватора	Канальный датчик 72 °С Наружный датчик 72 °С			

■ Основные технические характеристики электроприводов Siemens с возвратной пружиной и терморазмыкающим устройством

Технические характеристики	Базовые модели		Модели с повышенным усилием		Модели с наибольшим усилием	
	AC 24 В/ DC 24...48 В	AC 230 В	AC 24 В/ DC 24...48 В	AC 230 В	AC 24 В/ DC 24...48 В	AC 230 В
Номинальное рабочее напряжение	AC 24 В/ DC 24...48 В	AC 230 В	AC 24 В/ DC 24...48 В	AC 230 В	AC 24 В/ DC 24...48 В	AC 230 В
Допустимое отклонение рабочего напряжения	AC/DC ±20%	AC ±15%	AC/DC ±20%	AC ±15%	AC/DC ±20%	AC ±15%
Частота напряжения питания AC	50/60 Гц					
Потребляемая мощность при удержании, Вт	2	3,5	2	3,5	3	4
Потребляемая мощность при движении, Вт	3,5	4,5	3,5	4,5	5	6
Расчетная мощность не более, ВА	5	7	5	7	7	8
Крутящий момент двигателя, Нм	4		9		18	
Крутящий момент пружины, Нм	4		7		18	
Класс защиты	III	II	III	II	III	II
Степень защиты	IP54					
Вспомогательные переключатели	2 шт., однополюсные, перекидные, 6(2)А, AC 24...250 В					
Присоединительный кабель электродвигателя	0,9 м, 2 x 0,75 мм <sup>2</sup> (halogen-free)					
Присоединительный кабель переключателей	0,9 м, 6 x 0,75 мм <sup>2</sup> (halogen-free)					
Время поворота пружины	15 секунд < 60 секунд при -30...-10 °С					
Время поворота двигателя	90 с/90°					
Температуры срабатывания датчиков терморезервателя	Канальный датчик 72 °С Наружный датчик 72 °С					
Срок службы	10 000 полных циклов					
Техническое обслуживание	Не требуется					

■ Электрическое подключение базовых моделей электроприводов Belimo и Zern, а также моделей с повышенным усилием Belimo и Zern

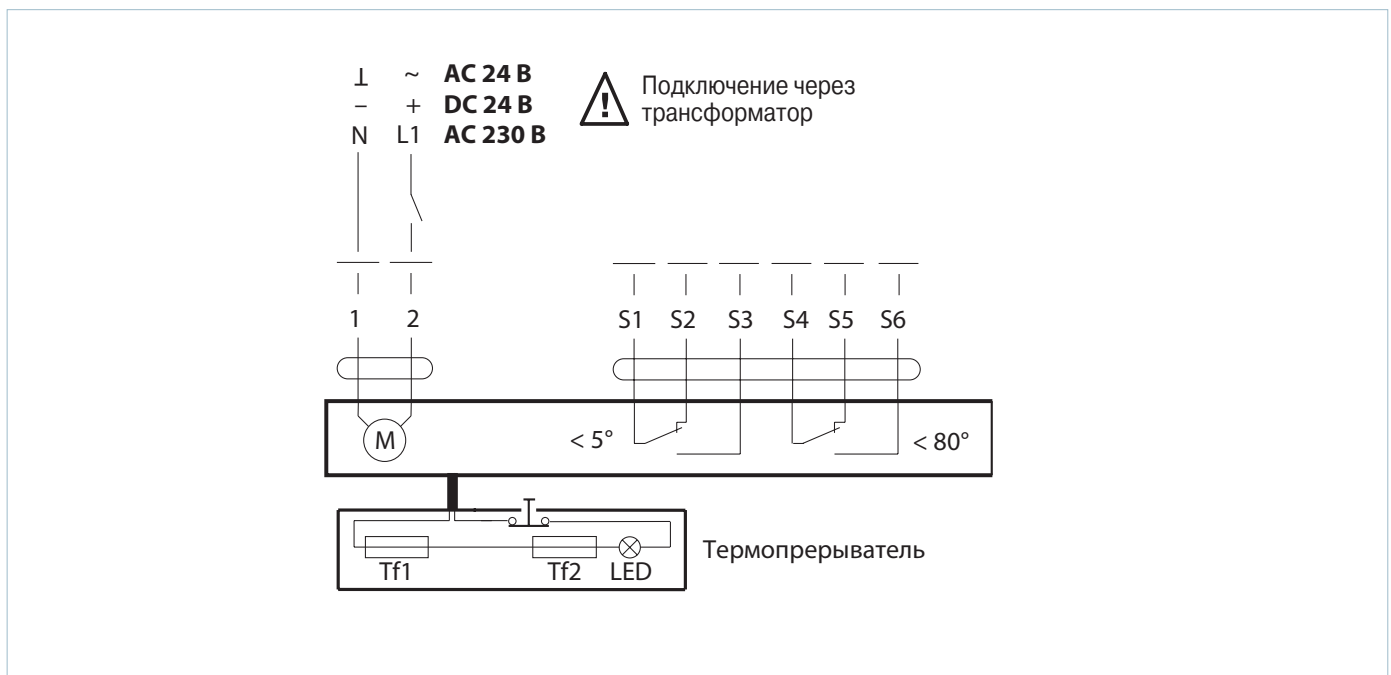

■ Электрическое подключение электроприводов с наибольшим усилием Belimo, а также электроприводов Siemens

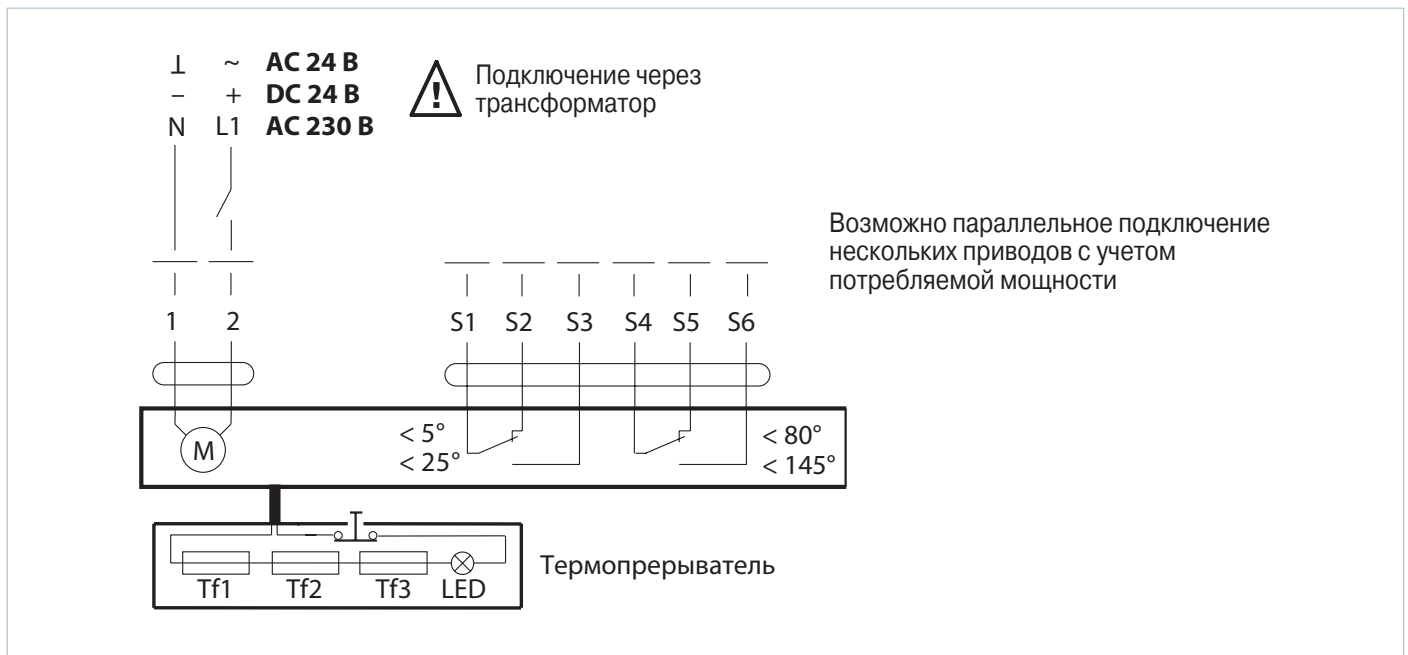

Серия  
**КП-2...72С**



Нормально открытый огнезадерживающий каналный клапан с механическим приводным устройством

Серия  
**КП-2...ПКП  
КП-2...ПВП  
КП-2...ПСП**



Нормально открытый огнезадерживающий каналный клапан с электрическим приводным устройством

Серия  
**КП-2...ПКП...-1  
КП-2...ПВП...-1  
КП-2...ПСП...-1**



Нормально открытый огнезадерживающий каналный клапан упрощенной конструкции с электрическим приводным устройством

**■ Применение**

Клапаны противопожарные предназначены для автоматического перекрытия технологических проемов и проемов в местах прохода вентиляционных каналов через междуэтажные перекрытия, стены, перегородки, а также для перекрытия проемов в ограждающих конструкциях приточно-вытяжных каналов противодымной вентиляции. Клапаны данного исполнения не подлежат установке в воздуховодах и каналах помещений категорий А и Б пожаровзрывоопасности, в местных отсосах пожаровзрывоопасных смесей. Предел огнестойкости клапана противопожарного

огнезадерживающего каналного КП-2 составляет не менее 120 мин (EI 120) при температуре 600 °С.

**■ Конструкция**

Клапаны серии КП-2 выполнены в общепромышленном исполнении с минимизированной элементной базой и использованием низколегированной оцинкованной стали. Заслонка клапана выполнена из огнеупорного материала. Канальный тип подразумевает наличие у корпуса двух присоединительных фланцев для встраивания в вентиляционный канал (систему воз-

духоводов) и наружное размещение элементов исполнительного механизма для удобства их обслуживания с внешней стороны.

В клапанах серии **КП-2...ПКП/ КП-2...ПВП/ КП-2...ПСП** есть разделитель горячей и холодной зон. Клапаны серии **КП-2...ПКП...-1/ КП-2...ПВП...-1/ КП-2...ПСП...-1** выполнены в упрощенном конструктивном исполнении:

- упрощен механизм поворота заслонки;
- вместо разделителя зон выполнена перфорация на корпусе, которая закрыта керамоволоконным материалом и алюминиевым скотчем;
- новый материал и толщина заслонки.

**Условное обозначение**



В зависимости от исполнения клапаны серии КП оснащаются:

▶ **механическим приводным устройством с плавкой вставкой и возвратной пружиной.**

Приведение клапана в рабочее положение осуществляется при срабатывании плавкой вставки на повышение температуры. Возврат клапана в охранное положение производится только вручную с помощью рукоятки и заменой плавкой вставки через люк.

Механизм аварийного срабатывания клапана: заслонка устанавливается в охранное положение (состояние клапана вне огневого воздействия) с помощью ручки, находящейся на внешней стороне клапана (при установке заслонки клапана в охранное положение взводится обратная пружина), положение ручки фиксируется замком. При аварийном срабатывании (состояние клапана при

непосредственном огневом воздействии) плавкая вставка рассоединяется и приводит в действие замок, который освобождает ручку, и возвратная пружина приводит заслонку клапана в рабочее положение.

▶ **Электроприводом со встроенной возвратной пружиной и терморазмыкающим устройством дублирующего действия.**

Приведение клапана в рабочее положение (при непосредственном огневом воздействии): дистанционно, с помощью электропривода. Приведение клапана в рабочее или охранное положение может осуществляться полностью дистанционно с пульта управления или вручную, с использованием рукоятки ручного взвода, всегда входящей в комплект обязательной поставки к электроприводу.

В случае несрабатывания пульта управления терморазмыкающее дублирующее устройство пре-

рывает подачу электричества на электропривод, и возвратная пружина привода приводит клапан в рабочее состояние.

Механизм аварийного срабатывания клапана: заслонка клапана автоматически устанавливается в охранное (состояние клапана вне огневого воздействия) положение. Электропривод постоянно находится под напряжением.

Далее, при аварийном срабатывании (состояние клапана при непосредственном огневом воздействии): электропривод с возвратной пружиной отключается от питания, и заслонка клапана автоматически устанавливается в рабочее положение за счет энергии пружины. При отключении напряжения питания, не связанного с пожаром, и последующего его включения на приводе с возвратной пружиной заслонка клапана возвращается в охранное положение.

■ **Клапан противопожарный КП-2...72С с механическим приводным устройством с плавкой вставкой и возвратной пружиной**

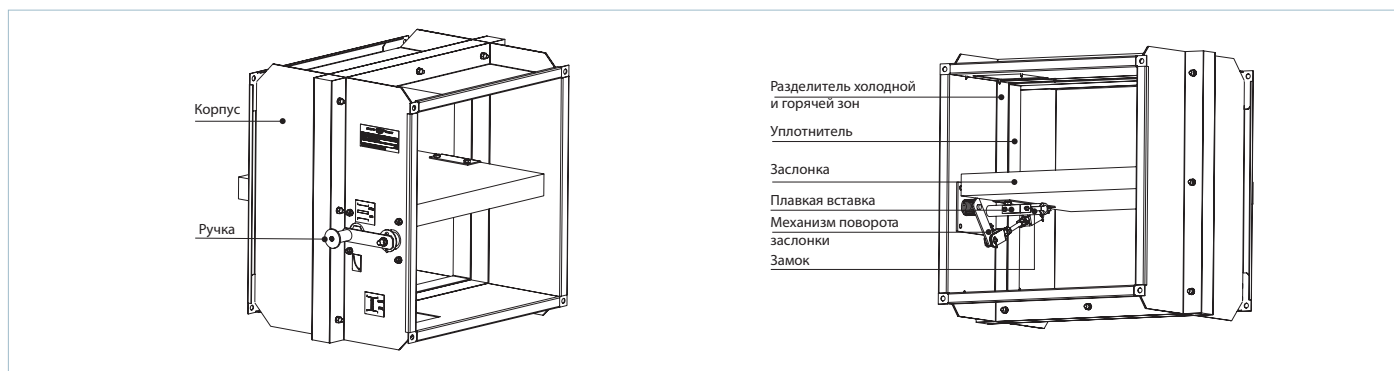

■ **Клапан противопожарный КП-2...ПКП/ КП-2...ПВП/ КП-2...ПСП с электроприводом и термоэлектрическим размыкающим устройством**

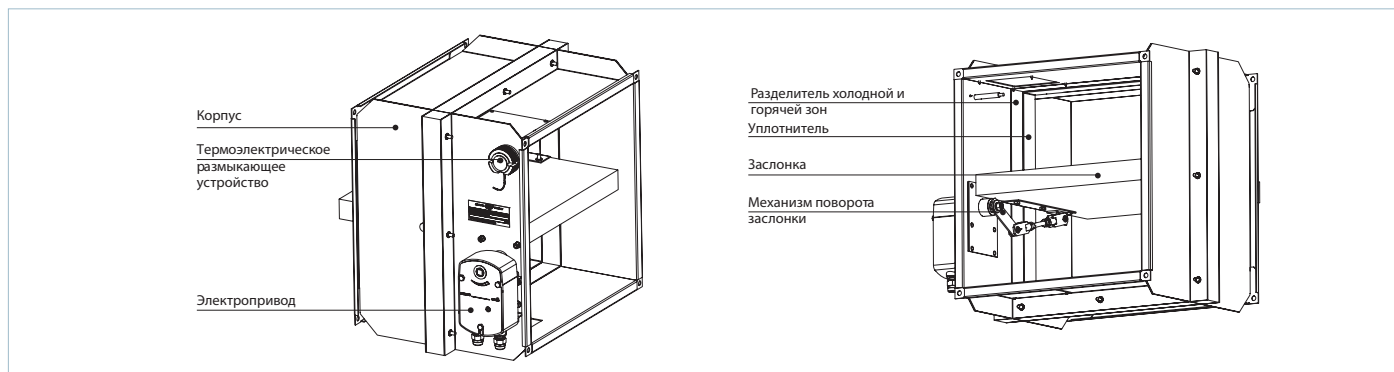

■ **Клапан противопожарный КП-2...ПКП...-1/ КП-2...ПВП...-1/ КП-2...ПСП...-1 с электроприводом и термоэлектрическим размыкающим устройством**

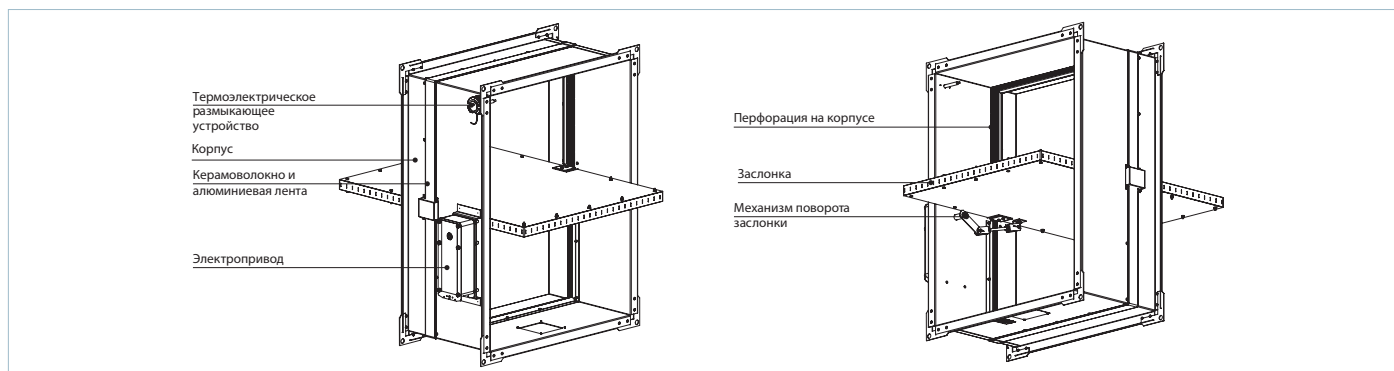

## ■ Монтаж

Монтаж клапана в противопожарной ограждающей конструкции выполняется согласно действующим нормам и правилам. Огнестойкость заделки должна быть не ниже огнестойкости ограждающей конструкции.

Клапаны можно устанавливать в любом положении в вертикальных и горизонтальных проходах противопожарных конструкций. Проходы для монтажа клапанов должны быть сделаны таким образом, чтобы избежать переноса всех нагрузок от противопожарных конструкций на корпус клапана. Примаыкающий воздуховод должен быть подвешен таким образом, чтобы исключить перенос нагрузки от воздуховода на фланец клапана. Минимальное свободное пространство для

подступа к управляющим частям должно быть не менее 350 мм. Должно быть доступно смотровое отверстие. В процессе установки необходимо учитывать размер "К". При установке двух или более клапанов в одной противопожарной разделяющей конструкции расстояние между двумя соседними клапанами должно быть не менее 200 мм.

Клапан должен быть установлен таким образом, чтобы заслонка клапана (в закрытом положении) была расположена в плоскости противопожарной разделяющей конструкции. Если такой монтаж невозможен, то корпус клапана между противопожарной разделяющей конструкцией и заслонкой клапана должен быть изолирован материалом согласно действующим стандартам.

Механизм управления клапана должен быть защищен от повреждений и загрязнений. Корпус клапана не должен деформироваться при замораживании. После монтажа заслонка не должна цепляться о корпус клапана при открывании или закрывании. Пожарный клапан можно встроить в плотную стеновую конструкцию, изготовленную, например, из обычной бетонной кладки с толщиной не менее  $W = 100$  мм или в гипсокартонную стену с необходимой степенью огнестойкости или в плотную потолочную конструкцию, изготовленную, например, из обычного бетона с толщиной не менее  $W = 150$  мм. Для уплотнения клапана в разделяющей конструкции запрещается использовать различные пенящиеся вещества.

## ■ Рекомендация к монтажу клапана КП-2...72С с плавкой вставкой и возвратной пружиной

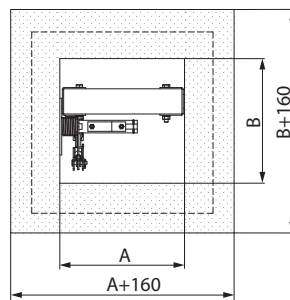

Размеры А и В смотрите в таблице габаритных размеров

– в вертикальных строительных конструкциях

– в горизонтальных строительных конструкциях

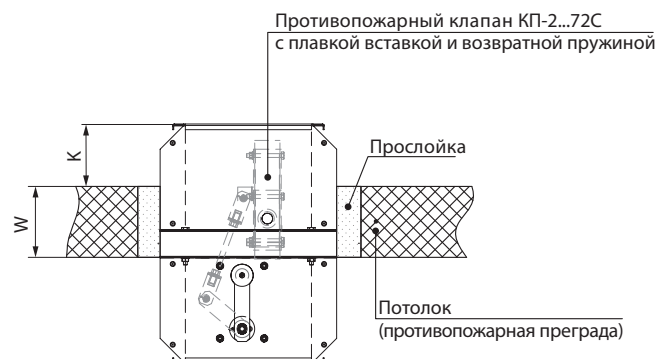

**Рекомендация к монтажу клапана КП-2...ПКП/ КП-2...ПВП/ КП-2...ПСП с электроприводом и термоэлектрическим размыкающим устройством**

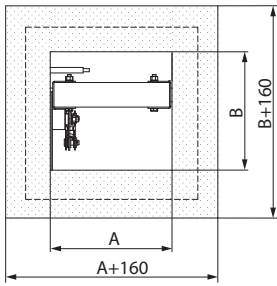

Размеры А и В смотрите в таблице габаритных размеров

**– в горизонтальных строительных конструкциях**

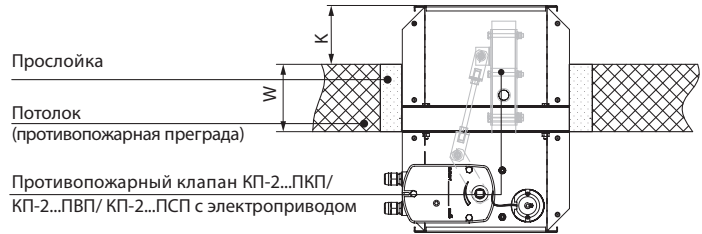

**– в вертикальных строительных конструкциях**

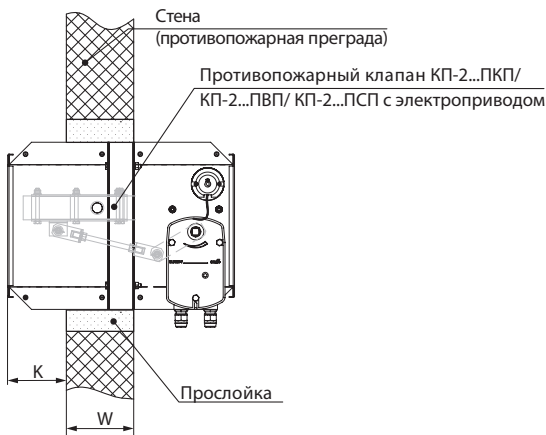

**– канальное исполнение с воздуховодом**

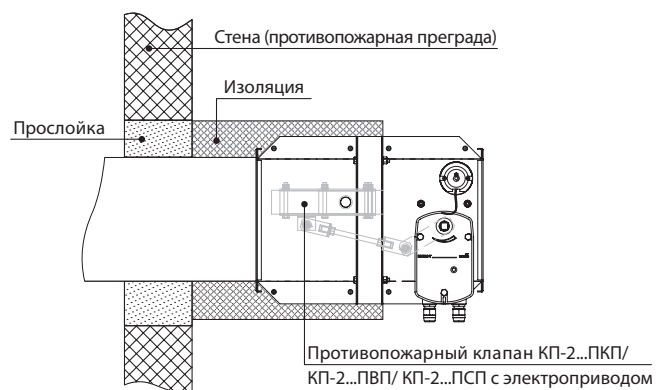

**Рекомендация к монтажу клапана КП-2...ПКП...-1/ КП-2...ПВП...-1/ КП-2...ПСП...-1 с электроприводом и термоэлектрическим размыкающим устройством**

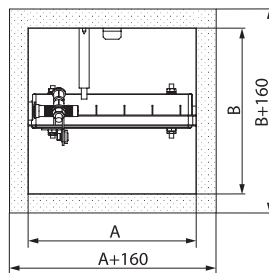

Размеры А и В смотрите в таблице габаритных размеров

**– в вертикальных строительных конструкциях**

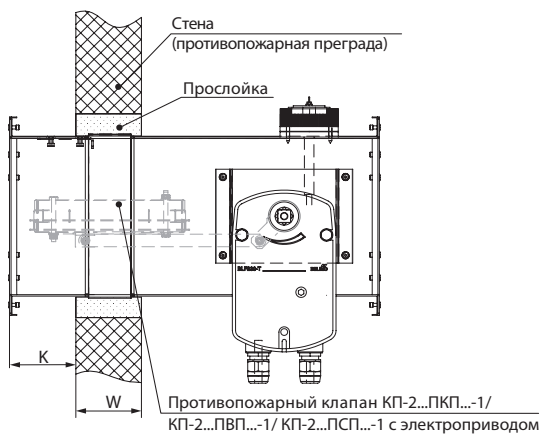

**– канальное исполнение с воздуховодом**

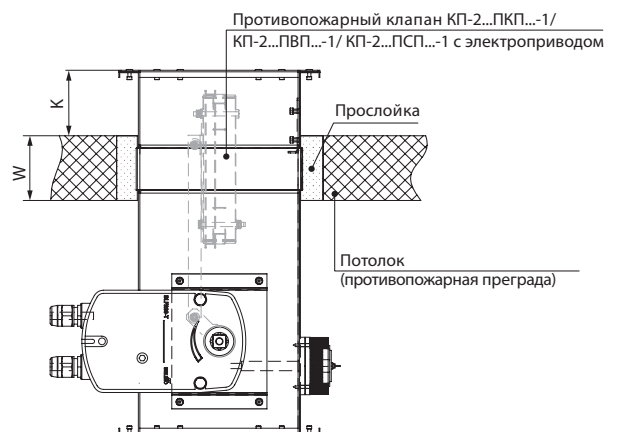

## Габаритные и присоединительные размеры клапанов КП-2...72С с механическим приводным устройством

Сечение канала	Размеры, мм									Масса, кг
	A	A1	A2	A3	B	B1	B2	B3	S	
КП-2-200x200-2-72С-СН	200	220	240	280	200	220	240	280	315	12
КП-2-250x200-2-72С-СН	250	270	290	330	200	220	240	280	365	13
КП-2-250x250-2-72С-СН	250	270	290	330	250	270	290	330	365	14,1
КП-2-300x200-2-72С-СН	300	320	340	380	200	220	240	280	415	14
КП-2-300x250-2-72С-СН	300	320	340	380	250	270	290	330	415	15,3
КП-2-300x300-2-72С-СН	300	320	340	380	300	320	340	380	415	18,8
КП-2-400x250-2-72С-СН	400	420	440	480	250	270	290	330	515	19,2
КП-2-400x300-2-72С-СН	400	420	440	480	300	320	340	380	515	19,7
КП-2-400x400-2-72С-СН	400	420	440	480	400	420	440	480	515	22
КП-2-500x300-2-72С-СН	500	520	540	580	300	320	340	380	615	22,5
КП-2-500x400-2-72С-СН	500	520	540	580	400	420	440	480	615	24,7
КП-2-500x500-2-72С-СН	500	520	540	580	500	520	540	580	615	29,8
КП-2-600x400-2-72С-СН	600	620	640	680	400	420	440	480	715	29,7
КП-2-600x500-2-72С-СН	600	620	640	680	500	520	540	580	715	36
КП-2-600x600-2-72С-СН	600	620	640	680	600	620	640	680	715	38

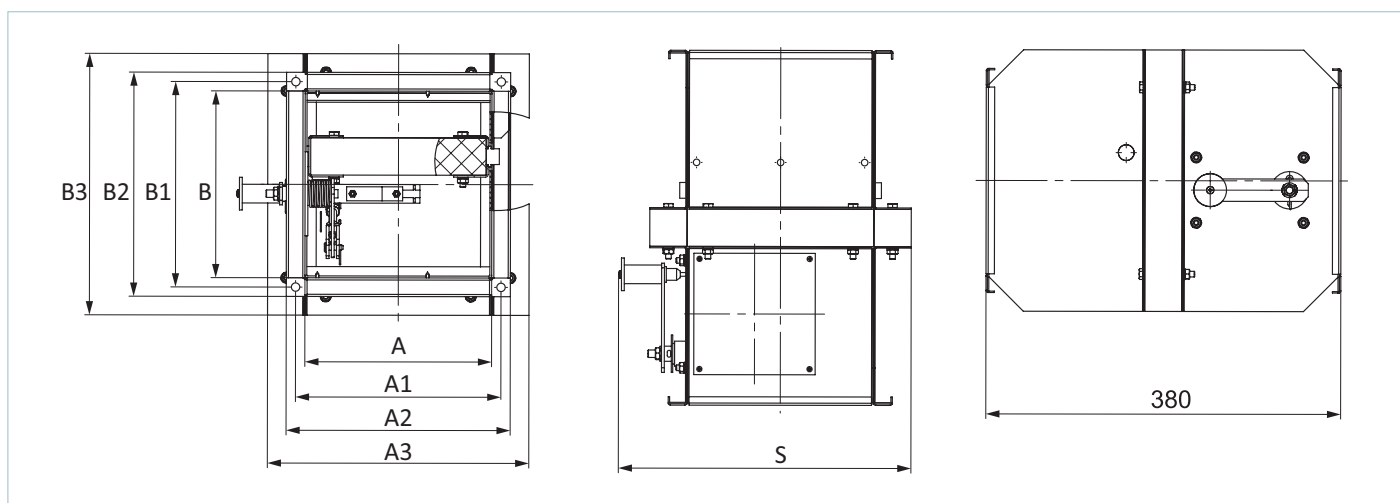

### Площадь проходного сечения канального огнезадерживающего клапана с механическим приводным устройством, м<sup>2</sup>

A/B	200	250	300	400	500	600
200	0,032					
250	0,04	0,053				
300	0,048	0,063	0,078			
400	0,064	0,084	0,104	0,144		
500	0,08	0,105	0,13	0,18	0,23	
600	0,096	0,126	0,156	0,216	0,276	0,336

Клапаны с размерами, не вошедшими в таблицу, могут быть изготовлены по отдельному запросу.  
Предельный размер клапана: 600x600.



**Габаритные и присоединительные размеры клапанов КП-2...ПКП/ КП-2...ПВП/ КП-2...ПСП с электроприводом**

Сечение канала	Размеры, мм									Масса, кг
	A	A1	A2	A3	B	B1	B2	B3	S	
КП-2-200x200-2-...-CH	200	220	240	280	200	220	240	280	340	13,3
КП-2-250x200-2-...-CH	250	270	290	330	200	220	240	280	390	14,3
КП-2-250x250-2-...-CH	250	270	290	330	250	270	290	330	390	15,4
КП-2-300x200-2-...-CH	300	320	340	380	200	220	240	280	440	15,3
КП-2-300x250-2-...-CH	300	320	340	380	250	270	290	330	440	16,6
КП-2-300x300-2-...-CH	300	320	340	380	300	320	340	380	440	20,1
КП-2-400x250-2-...-CH	400	420	440	480	250	270	290	330	540	20,5
КП-2-400x300-2-...-CH	400	420	440	480	300	320	340	380	540	21
КП-2-400x400-2-...-CH	400	420	440	480	400	420	440	480	540	23,3
КП-2-500x300-2-...-CH	500	520	540	580	300	320	340	380	640	23,8
КП-2-500x400-2-...-CH	500	520	540	580	400	420	440	480	640	26
КП-2-500x500-2-...-CH	500	530	560	580	500	530	560	580	650	33
КП-2-600x400-2-...-CH	600	620	640	680	400	420	440	480	740	32,7
КП-2-600x500-2-...-CH	600	630	660	680	500	530	560	580	750	38,4
КП-2-600x600-2-...-CH	600	630	660	680	600	630	660	680	750	43
КП-2-800x500-2-...-CH	800	830	860	880	500	530	560	580	950	47
КП-2-800x600-2-...-CH	800	830	860	880	600	630	660	680	950	52
КП-2-800x800-2-...-CH	800	830	860	880	800	830	860	880	950	63
КП-2-1000x600-2-...-CH	1000	1030	1060	1080	600	630	660	680	1150	63
КП-2-1000x800-2-...-CH	1000	1030	1060	1080	800	830	860	880	1150	75
КП-2-1000x1000-2-...-CH	1000	1030	1060	1080	1000	1030	1060	1080	1150	87

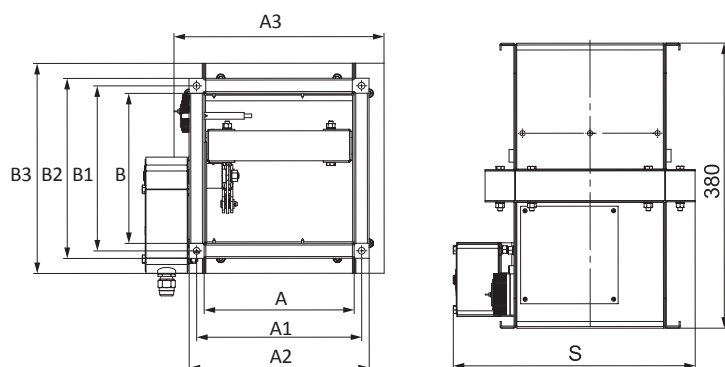

**Примечание:** значения, указанные в таблице для клапанов с приводом 230 В, одинаковы для клапанов с приводом 24 В.

**Площадь проходного сечения канального огнезадерживающего клапана с электроприводом, установленным снаружи клапана, м<sup>2</sup>**

A/B	200	250	300	400	500	600	800	1000
200	0,032							
250	0,04	0,053						
300	0,048	0,063	0,078					
400	0,064	0,084	0,104	0,144				
500	0,08	0,105	0,13	0,18	0,23			
600	0,096	0,126	0,156	0,216	0,276	0,336		
800	0,128	0,168	0,208	0,288	0,368	0,448	0,608	
1000	0,16	0,21	0,26	0,36	0,46	0,56	0,76	0,96

Клапаны с размерами, не вошедшими в таблицу, могут быть изготовлены по отдельному запросу.  
Предельный размер клапана: 1000x1000.

■ Габаритные и присоединительные размеры клапанов КП-2...ПКП...-1/ КП-2...ПВП...-1/ КП-2...ПСП...-1 с электроприводом

Сечение канала	Размеры, мм							Масса, кг
	A	A1	A2	A3	B	B1	B2	
КП-2-200x200-2-...-СН-1	200	220	240	340	200	220	240	5,7
КП-2-250x200-2-...-СН-1	250	270	290	390	200	220	240	6,2
КП-2-250x250-2-...-СН-1	250	270	290	390	250	270	290	6,9
КП-2-300x200-2-...-СН-1	300	320	340	440	200	220	240	6,8
КП-2-300x250-2-...-СН-1	300	320	340	440	250	270	290	7,5
КП-2-300x300-2-...-СН-1	300	320	340	440	300	320	340	9,2
КП-2-400x250-2-...-СН-1	400	420	440	540	250	270	290	9
КП-2-400x300-2-...-СН-1	400	420	440	540	300	320	340	10,8
КП-2-400x400-2-...-СН-1	400	420	440	540	400	420	440	12,6
КП-2-500x300-2-...-СН-1	500	520	540	640	300	320	340	12,3
КП-2-500x400-2-...-СН-1	500	520	540	640	400	420	440	14,3
КП-2-500x500-2-...-СН-1	500	530	560	650	500	530	560	23
КП-2-600x400-2-...-СН-1	600	620	640	740	400	420	440	16,2
КП-2-600x500-2-...-СН-1	600	630	660	750	500	530	560	25,6
КП-2-600x600-2-...-СН-1	600	630	660	750	600	630	660	28,6
КП-2-800x500-2-...-СН-1	800	830	860	950	500	530	560	31,3
КП-2-800x600-2-...-СН-1	800	830	860	950	600	630	660	34,7
КП-2-800x800-2-...-СН-1	800	830	860	950	800	830	860	42
КП-2-1000x600-2-...-СН-1	1000	1030	1060	1150	600	630	660	40,7
КП-2-1000x800-2-...-СН-1	1000	1030	1060	1150	800	830	860	50,2
КП-2-1000x1000-2-...-СН-1	1000	1030	1060	1150	1000	1030	1060	58

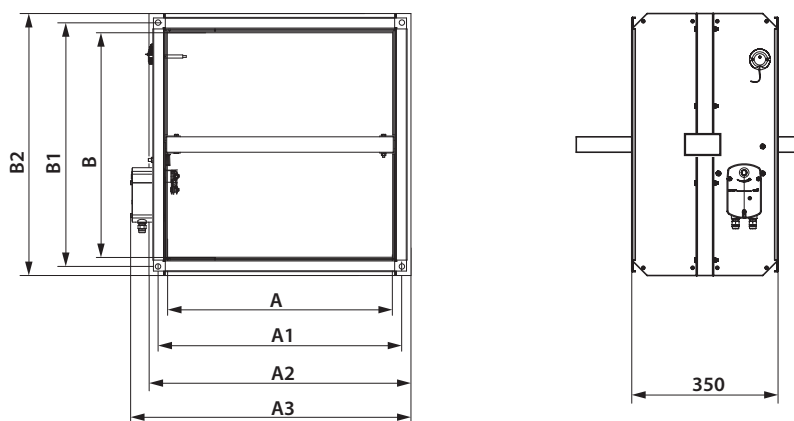

Примечание: значения, указанные в таблице для клапанов с приводом 230 В, одинаковы для клапанов с приводом 24 В.

**Площадь проходного сечения канального огнезадерживающего клапана с электроприводом, установленным снаружи клапана, м<sup>2</sup>**

A/B	200	250	300	400	500	600	800	1000
200	0,032							
250	0,04	0,053						
300	0,048	0,063	0,078					
400	0,064	0,084	0,104	0,144				
500	0,08	0,105	0,13	0,18	0,23			
600	0,096	0,126	0,156	0,216	0,276	0,336		
800	0,128	0,168	0,208	0,288	0,368	0,448	0,608	
1000	0,16	0,21	0,26	0,36	0,46	0,56	0,76	0,96

Клапаны с размерами, не вошедшими в таблицу, могут быть изготовлены по отдельному запросу.

Предельный размер клапана: 1000x1000.

**■ Основные технические характеристики электроприводов Velimo с возвратной пружиной и терморазмыкающим устройством**

Технические характеристики	Базовые модели		Модели с повышенным усилием		Модели с наибольшим усилием	
	AC/DC 24 В	AC 230 В	AC/DC 24 В	AC 230 В	AC/DC 24 В	AC 230 В
Номинальное рабочее напряжение	AC/DC 24 В	AC 230 В	AC/DC 24 В	AC 230 В	AC/DC 24 В	AC 230 В
Допустимое отклонение рабочего напряжения	AC 19,2...28,8 В DC 21,6...28,8 В	AC 198...264 В	AC 19,2...28,8 В DC 21,6...28,8 В	AC 198...264 В	AC 19,2...28,8 В DC 21,6...28,8 В	AC 198...264 В
Частота напряжения питания AC	50/60 Гц					
Потребляемая мощность при удержании, Вт	0,8	1,1	1,4	2,1	2	3
Потребляемая мощность при движении, Вт	2,5	3,5	4	5	7	8,5
Расчетная мощность не более, ВА	4	6,5	6	10	10	11
Крутящий момент двигателя, Нм	4		9		18	
Крутящий момент пружины, Нм	3		7		12	
Класс защиты	III	II	III	II	III	II
Степень защиты	IP54					
Вспомогательные переключатели	2 шт., однополюсные, перекидные, 1 мА...3(0,5)А, AC 250 В				2 шт., однополюсные, перекидные, 1 мА...6(3)А, AC 250 В	
Присоединительный кабель электродвигателя	1 м, 2 x 0,75 мм <sup>2</sup> (halogen-free)					
Присоединительный кабель переключателей	1 м, 6 x 0,75 мм <sup>2</sup> (halogen-free)					
Время поворота пружины	20 секунд при -10...+55 °С < 60 секунд при -30...-10 °С				16 секунд при +20 °С	
Время поворота двигателя	< 60 с/90°				< 120 с/90°	
Температуры срабатывания датчиков терморезерватора	Канальный датчик 72 °С Наружный датчик 72 °С					
Срок службы	Мин. 60 000 полных циклов					
Техническое обслуживание	Не требуется					

■ Основные технические характеристики электроприводов Zern с возвратной пружиной и терморазмыкающим устройством

Технические характеристики	Базовые модели		Модели с повышенным усилием	
	Номинальное рабочее напряжение	AC/DC 24 В	AC 100-240 В	AC/DC 24 В
Допустимое отклонение рабочего напряжения	AC/DC 19,2...28,8 В	AC 85...265 В	AC/DC 19,2...28,8 В	AC 85...265 В
Частота напряжения питания АС	50/60 Гц			
Потребляемая мощность при удержании, Вт	3			
Потребляемая мощность при движении, Вт	5			
Крутящий момент двигателя, Нм	5		8	
Крутящий момент пружины, Нм				
Класс защиты	III	II	III	II
Степень защиты	IP54			
Вспомогательные переключатели	2 шт., однополюсные, перекидные, 1 мА...3(0,5)А, АС 220 В			
Присоединительный кабель электродвигателя	1 м, 2 x 0,5 мм <sup>2</sup> (halogen-free)			
Присоединительный кабель переключателей	1 м, 6 x 0,5 мм <sup>2</sup> (halogen-free)			
Время поворота пружины	<20 секунд < 60 секунд при -30...-10 °С		<25 секунд < 60 секунд при -30...-10 °С	
Время поворота двигателя	< 70 с/95°		< 100 с/95°	
Температуры срабатывания датчиков терморезервателя	Канальный датчик 72 °С Наружный датчик 72 °С			

■ Основные технические характеристики электроприводов Siemens с возвратной пружиной и терморазмыкающим устройством

Технические характеристики	Базовые модели		Модели с повышенным усилием		Модели с наибольшим усилием	
	AC 24 В/ DC 24...48 В	AC 230 В	AC 24 В/ DC 24...48 В	AC 230 В	AC 24 В/ DC 24...48 В	AC 230 В
Номинальное рабочее напряжение	AC 24 В/ DC 24...48 В	AC 230 В	AC 24 В/ DC 24...48 В	AC 230 В	AC 24 В/ DC 24...48 В	AC 230 В
Допустимое отклонение рабочего напряжения	AC/DC ±20%	AC ±15%	AC/DC ±20%	AC ±15%	AC/DC ±20%	AC ±15%
Частота напряжения питания AC	50/60 Гц					
Потребляемая мощность при удержании, Вт	2	3,5	2	3,5	3	4
Потребляемая мощность при движении, Вт	3,5	4,5	3,5	4,5	5	6
Расчетная мощность не более, ВА	5	7	5	7	7	8
Крутящий момент двигателя, Нм	4		9		18	
Крутящий момент пружины, Нм	4		7		18	
Класс защиты	III	II	III	II	III	II
Степень защиты	IP54					
Вспомогательные переключатели	2 шт., однополюсные, перекидные, 6(2)А, AC 24...250 В					
Присоединительный кабель электродвигателя	0,9 м, 2 x 0,75 мм <sup>2</sup> (halogen-free)					
Присоединительный кабель переключателей	0,9 м, 6 x 0,75 мм <sup>2</sup> (halogen-free)					
Время поворота пружины	15 секунд < 60 секунд при -30...-10 °С					
Время поворота двигателя	90 с/90°					
Температуры срабатывания датчиков терморезервателя	Канальный датчик 72 °С Наружный датчик 72 °С					
Срок службы	10 000 полных циклов					
Техническое обслуживание	Не требуется					

■ Электрическое подключение базовых моделей электроприводов Belimo и Zern, а также моделей с повышенным усилием Belimo и Zern

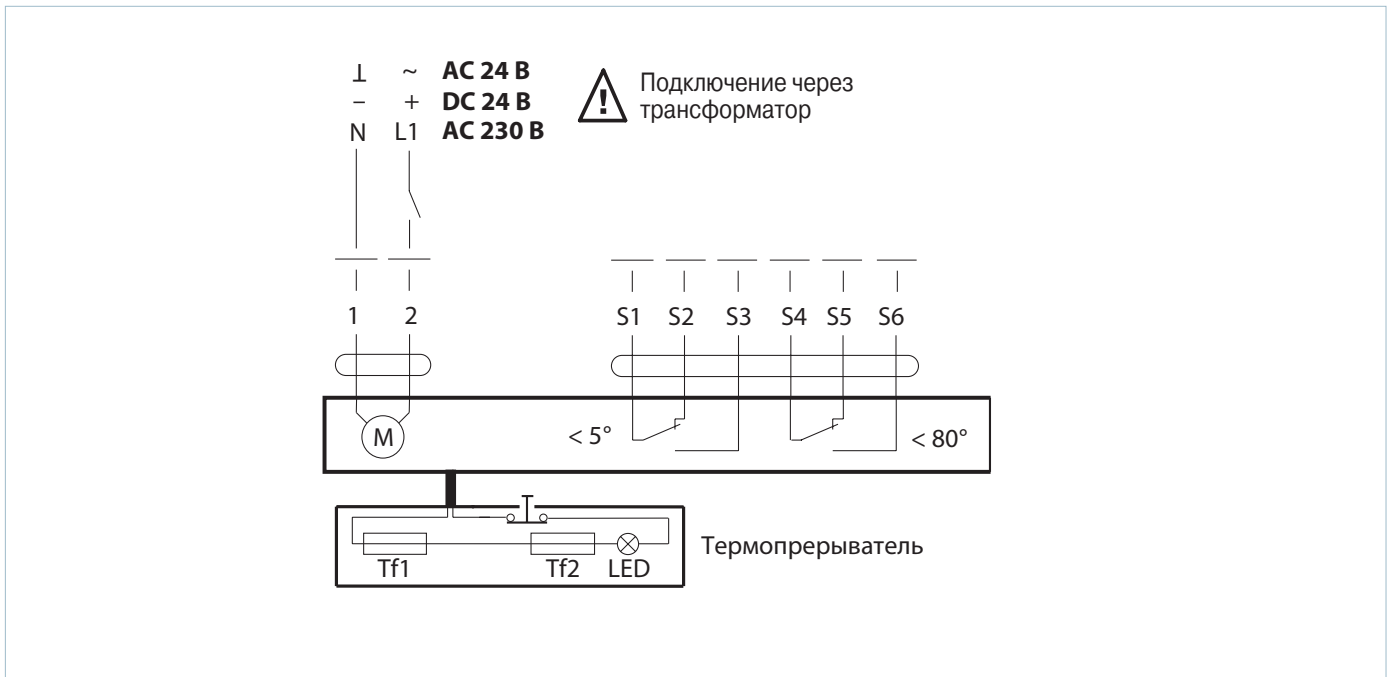

■ Электрическое подключение электроприводов с наибольшим усилием Belimo, а также электроприводов Siemens



Серия  
**ПЛ-10-1А**



Нормально открытый  
огнезадерживающий каналный  
клапан с плавкой вставкой и  
обратной пружиной

■ **Применение**

Клапан противопожарный предупреждает распространение дыма и огня через воздуховоды систем вентиляции и кондиционирования воздуха при пожаре. Устанавливается в проходах вентиляционных каналов, проходящих через противопожарные стены и потолки. Предел огнестойкости согласно EN 1366-2, ДСТУ Б.В.1.1-4-98 (Украина) и ГОСТ 12.1.004-91 (1996) (Россия) составляет EIS 60 или EIS 120.

■ **Конструкция**

Клапаны серии ПЛ выполнены в общепромышленном исполнении с минимизированной элементной базой и использованием низколегированной оцинкованной стали. Лопатка выполнена из огнестойкого материала (вермикулит) и термовспучивающегося огнестойкого уплотнения. Канальный тип подразумевает наличие у корпуса двух присоединительных патрубков для встраивания в вентиляционный канал (систему воздуховодов). В зависимости от исполнения клапаны серии ПЛ оснащаются:

Серия  
**ПЛ-10-ПКП**  
**ПЛ-10-ПВП**  
**ПЛ-10-ПСП**



Нормально открытый  
огнезадерживающий каналный  
клапан с электроприводом,  
обратной пружиной и  
термоэлектрическим  
прерывателем

► **механическим приводным устройством с плавкой вставкой и возвратной пружиной.**

В охранном положении клапан противопожарный открыт. Приведение клапана в рабочее положение осуществляется при срабатывании плавкой вставки на повышение температуры. В случае пожара при температуре 72 °С расплавится термозлемент, и пружина приведет лопатку в закрытое положение;

► **электроприводом со встроенной возвратной пружиной и терморазмыкающим прерывателем.**

Приведение клапана в рабочее положение (при непосредственном огневом воздействии): дистанционно, с помощью электропривода. Приведение клапана в рабочее или охранное положение может осуществляться полностью дистанционно с пульта управления или вручную, с использованием рукоятки ручного взвода, всегда входящей в комплект обязательной поставки к электроприводу. В случае несрабатывания пульта управления терморазмыкающее дублирующее устройство прерывает подачу электричества на электропривод, и возвратная пружина приводит клапан в рабочее состоя-

ние. Механизм аварийного срабатывания клапана: заслонка клапана автоматически устанавливается в охранное (состояние клапана вне огневого воздействия) положение. Электропривод постоянно находится под напряжением. Далее, при аварийном срабатывании (состояние клапана при непосредственном огневом воздействии): электропривод с возвратной пружиной отключается от питания, и заслонка клапана автоматически устанавливается в рабочее положение за счет энергии пружины. При отключении напряжения питания, не связанного с пожаром, и последующего его включения на приводе с возвратной пружиной лопатки клапана возвращаются в охранное положение.

■ **Монтаж**

Клапан противопожарный всегда встраивается так, чтобы спусковой механизм и контрольное отверстие находились на легкодоступной стороне стены или потолка. Таким образом обеспечивается контроль термического спускового механизма и его внутренней части.

Разрешено встраивать клапан в стены из кирпича, бетона или гипсовые плиты с соответствующим пределом огнестойкости.

Для сохранения формы при монтаже рекомендуется применять деревянные подпорки, которые препятствуют деформации корпуса.

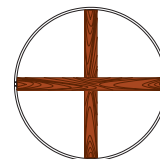

Применение  
деревянных  
подпорок  
при монтаже

После окончательного монтажа деревянные подпорки извлечь.

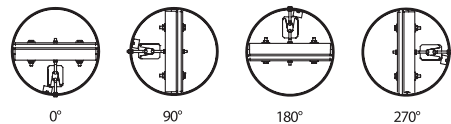

Рекомендуемые положения клапана

Не допускается устанавливать клапан:

- в воздуховодах помещений категорий А и Б взрывопожарной и пожарной опасности согласно НАПБ 03.002;
- в воздуховодах местных удалителей взрывопожароопасных смесей;
- в системах, которые не поддаются периодической очистке согласно установленному регламенту для предотвращения появления горючих отложений.

Условное обозначение

**ПЛ-10-Х- ДНХ/Х**

<b>Предел огнестойкости</b> E1 60 – 1 час; E1 120 – 2 часа
<b>Номинальный диаметр клапана, мм</b> 100; 125; 150; 160; 180; 200; 225; 250; 315; 355; 400
<b>Тип привода</b> 1А – плавкая вставка (72 °С), обратная пружина (ручной привод); ПКП24Т – электропривод ZERN на 24 В с возвратной пружиной и терморазмыкающим устройством ПКП230Т – электропривод ZERN на 230 В с возвратной пружиной и терморазмыкающим устройством ПВП24Т – электропривод BELIMO на 24 В с возвратной пружиной и терморазмыкающим устройством ПВП230Т – электропривод BELIMO на 230 В с возвратной пружиной и терморазмыкающим устройством ПСП24Т – электропривод SIEMENS на 24 В с возвратной пружиной и терморазмыкающим устройством ПСП230Т – электропривод SIEMENS на 230 В с возвратной пружиной и терморазмыкающим устройством
<b>Обозначение устройства</b> ПЛ-10 – клапан противопожарный



■ Клапан противопожарный ПЛ-10-1А с механическим приводным устройством с плавкой вставкой и возвратной пружиной

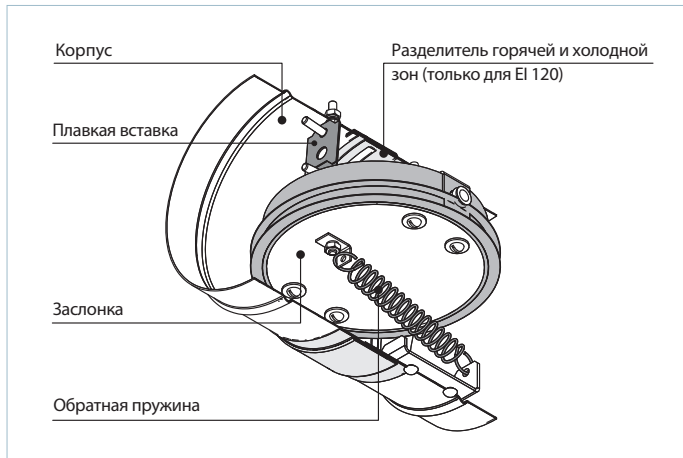

■ Клапан противопожарный ПЛ-10-ПКП/ ПЛ-10-ПВП/ ПЛ-10-ПСП с электроприводом и термоэлектрическим размыкающим устройством

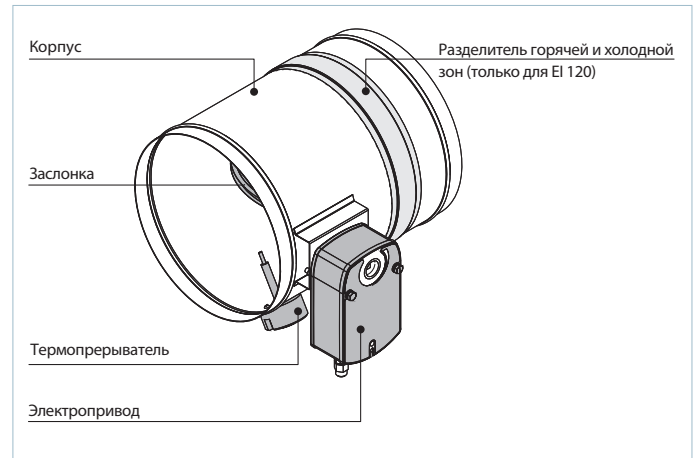

■ Рекомендация к монтажу клапана ПЛ-10-1А с механическим приводным устройством с плавкой вставкой и возвратной пружиной

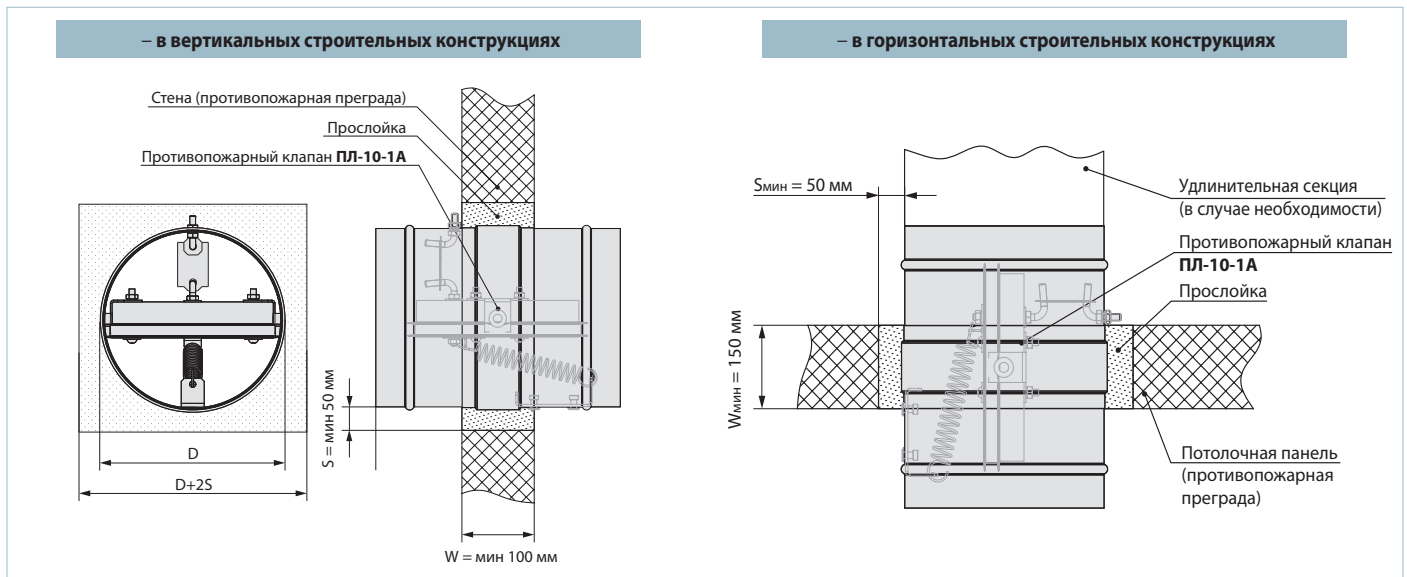

■ Рекомендация к монтажу клапана ПЛ-10-ПКП/ ПЛ-10-ПВП/ ПЛ-10-ПСП с электроприводом и термоэлектрическим размыкающим устройством

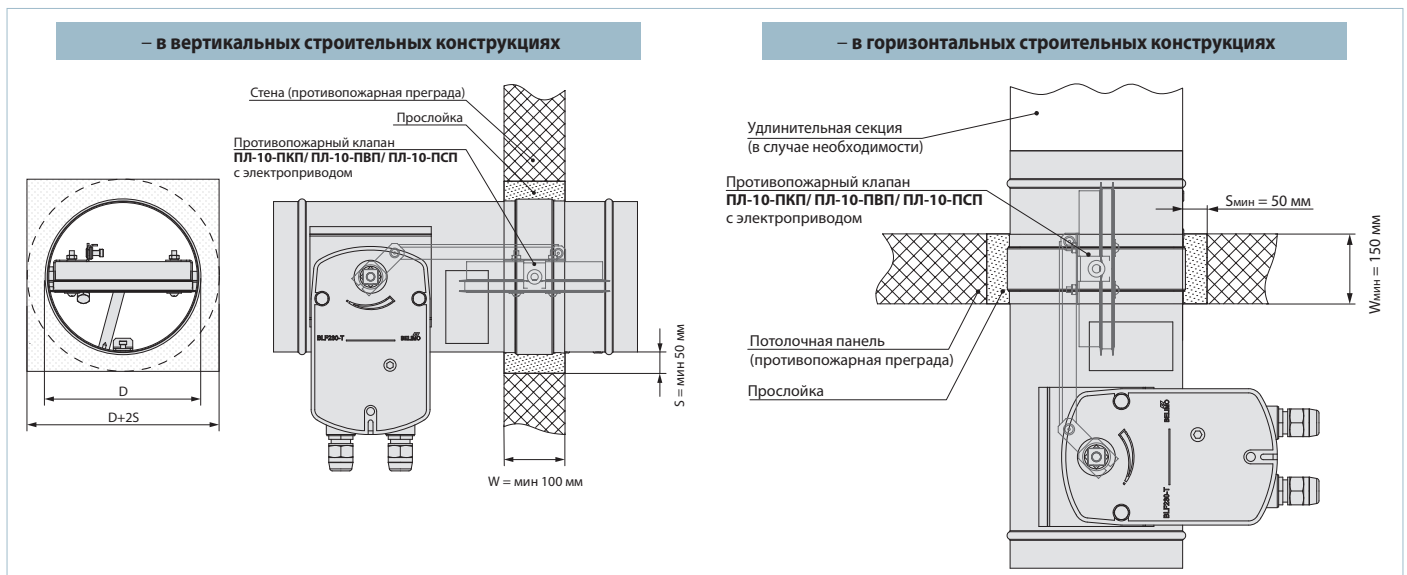

## КЛАПАН ПРОТИВОПОЖАРНЫЙ ОГНЕЗАДЕРЖИВАЮЩИЙ

■ Клапан противопожарный с механическим приводным устройством с плавкой вставкой и возвратной пружиной

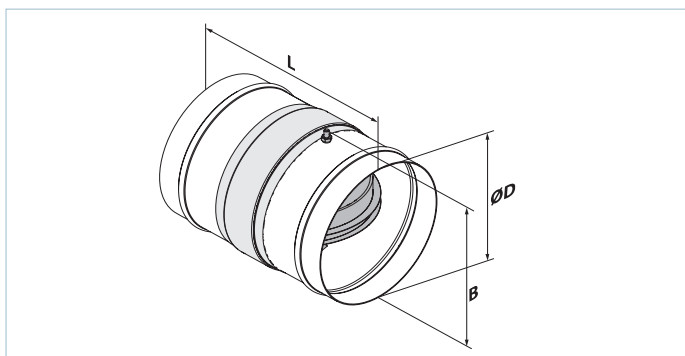

■ Габаритные и присоединительные размеры клапанов ПЛ с механическим приводным устройством

Модификация	Размеры, мм			Масса, кг
	ØD	L	B	
ПЛ-10-1А-ДН100	99	170	112	1
ПЛ-10-1А-ДН125	124	170	137	1,2
ПЛ-10-1А-ДН150	149	170	162	1,5
ПЛ-10-1А-ДН160	159	170	172	1,6
ПЛ-10-1А-ДН180	179	170	192	1,8
ПЛ-10-1А-ДН200	199	170	212	2
ПЛ-10-1А-ДН225	224	170	237	2,2
ПЛ-10-1А-ДН250	249	190	262	2,5
ПЛ-10-1А-ДН315	314	190	327	3,6
ПЛ-10-1А-ДН355	354	190	367	4,4
ПЛ-10-1А-ДН400	399	240	412	6

■ Клапан противопожарный с электроприводом и термоэлектрическим размыкающим устройством

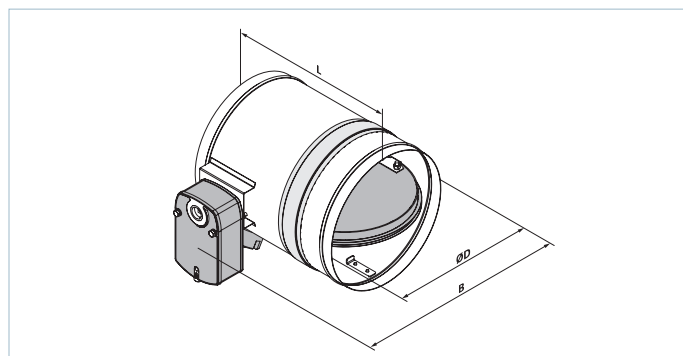

■ Габаритные и присоединительные размеры клапанов ПЛ с электроприводом

Модификация	Размеры, мм			Масса, кг
	ØD	L	B	
ПЛ-10-...-ДН100	99	300	195	2,9
ПЛ-10-...-ДН125	124	300	215	3,1
ПЛ-10-...-ДН150	149	300	245	3,4
ПЛ-10-...-ДН160	159	300	255	3,5
ПЛ-10-...-ДН180	179	300	275	3,8
ПЛ-10-...-ДН200	199	300	295	4
ПЛ-10-...-ДН225	224	300	325	4,4
ПЛ-10-...-ДН250	249	310	345	4,7
ПЛ-10-...-ДН315	314	310	415	6,5
ПЛ-10-...-ДН355	354	310	455	8,3
ПЛ-10-...-ДН400	399	310	505	9,9

■ Основные технические характеристики электроприводов Velimo с возвратной пружиной и терморазмыкающим устройством

Технические характеристики	Базовые модели	
	AC/DC 24 В	AC 230 В
Номинальное рабочее напряжение	AC 230 В	AC 230 В
Допустимое отклонение рабочего напряжения	AC 19,2...28,8 В DC 21,6...28,8 В	AC 198...264 В
Частота напряжения питания AC	50/60 Гц	
Потребляемая мощность при удержании, Вт	0,8	1,1
Потребляемая мощность при движении, Вт	2,5	3,5
Расчетная мощность не более, ВА	4	6,5
Крутящий момент двигателя, Нм	4	
Крутящий момент пружины, Нм	3	
Класс защиты	III	II
Степень защиты	IP54	
Вспомогательные переключатели	2 шт., однополюсные, перекидные, 1 мА...3(0,5)А, AC 250 В	
Присоединительный кабель электродвигателя	1 м, 2 x 0,75 мм <sup>2</sup> (halogen-free)	
Присоединительный кабель переключателей	1 м, 6 x 0,75 мм <sup>2</sup> (halogen-free)	
Время поворота пружины	20 секунд при -10...+55 °С < 60 секунд при -30...-10 °С	
Время поворота двигателя	< 60 с/90°	
Температуры срабатывания датчиков терморезервателя	Канальный датчик 72 °С Наружный датчик 72 °С	
Срок службы	Мин. 60 000 полных циклов	
Техническое обслуживание	Не требуется	

■ Основные технические характеристики электроприводов Zern с возвратной пружиной и терморазмыкающим устройством

Технические характеристики	Базовые модели	
	Номинальное рабочее напряжение	AC/DC 24 В
Допустимое отклонение рабочего напряжения	AC/DC 19,2...28,8 В	AC 85...265 В
Частота напряжения питания AC	50/60 Гц	
Потребляемая мощность при удержании, Вт	3	
Потребляемая мощность при движении, Вт	5	
Крутящий момент двигателя, Нм	5	
Крутящий момент пружины, Нм		
Класс защиты	III	II
Степень защиты	IP54	
Вспомогательные переключатели	2 шт., однополюсные, перекидные, 1 мА...3(0,5)А, AC 220 В	
Присоединительный кабель электродвигателя	1 м, 2 x 0.5 мм <sup>2</sup> (halogen-free)	
Присоединительный кабель переключателей	1 м, 6 x 0.5 мм <sup>2</sup> (halogen-free)	
Время поворота пружины	<20 секунд < 60 секунд при -30...-10 °С	
Время поворота двигателя	< 70 с/95°	
Температуры срабатывания датчиков терморезерватора	Канальный датчик 72 °С Наружный датчик 72 °С	

■ Основные технические характеристики электроприводов Siemens с возвратной пружиной и терморазмыкающим устройством

Технические характеристики	Базовые модели	
	Номинальное рабочее напряжение	AC 24 В/DC 24...48 В
Допустимое отклонение рабочего напряжения	AC/DC ±20%	AC ±15%
Частота напряжения питания AC	50/60 Гц	
Потребляемая мощность при удержании, Вт	2	3,5
Потребляемая мощность при движении, Вт	3,5	4,5
Расчетная мощность не более, ВА	5	7
Крутящий момент двигателя, Нм	4	
Крутящий момент пружины, Нм	4	
Класс защиты	III	II
Степень защиты	IP54	
Вспомогательные переключатели	2 шт., однополюсные, перекидные, 6(2)А, AC 24...250 В	
Присоединительный кабель электродвигателя	0,9 м, 2 x 0,75 мм <sup>2</sup> (halogen-free)	
Присоединительный кабель переключателей	0,9 м, 6 x 0,75 мм <sup>2</sup> (halogen-free)	
Время поворота пружины	15 секунд < 60 секунд при -30...-10 °С	
Время поворота двигателя	90 с/90°	
Температуры срабатывания датчиков терморезерватора	Канальный датчик 72 °С Наружный датчик 72 °С	
Срок службы	10 000 полных циклов	
Техническое обслуживание	Не требуется	

## Решетка дымоудаления РД1



Клапаны дымоудаления КПД/КПДУ и огнезадерживающие клапаны КП-1, КП-2 в стеновом исполнении (1 фланец) дополнительно могут комплектоваться решеткой дымоудаления.

Решетка дымоудаления используется при необходимости полностью закрыть от внешнего обзора внутреннюю полость клапана и при отсутствии строгих декоративных требований к внешнему оформлению.

Решетка дымоудаления также служит для защиты от несанкционированного доступа к клапану и его

исполнительному механизму. В решетке один ряд нерегулируемых направляющих воздушного потока, зафиксированных под углом 45° и расположенных горизонтально.

Решетка может быть выполнена из оцинкованной стали (Ц), углеродистой стали со специальным покрытием (М), нержавеющей стали (Н) или алюминия (А).

Монтаж решетки осуществляется саморезами прямо к фланцу клапана направляющими жалюзи наружу.

### Условное обозначение

## Решетка дымоудаления РД1 Х Х Х

#### Рабочее сечение клапана:

ВхН (В – ширина, мм; Н – высота, мм)

#### Ширина проходного сечения клапана, мм

300; 350; 400; 450; 500; 550; 600; 650; 700; 750; 800; 850; 900; 950; 1000

#### Высота проходного сечения клапана, мм

300; 350; 400; 450; 500; 550; 600; 650; 700; 750; 800; 850; 900; 950; 1000

#### Тип клапана:

КПДУ, КПД

#### Материал:

Ц – оцинкованная сталь

Н – нержавеющая сталь

М – углеродистая сталь со спец.

А – алюминий

покрытием

### Габаритные размеры

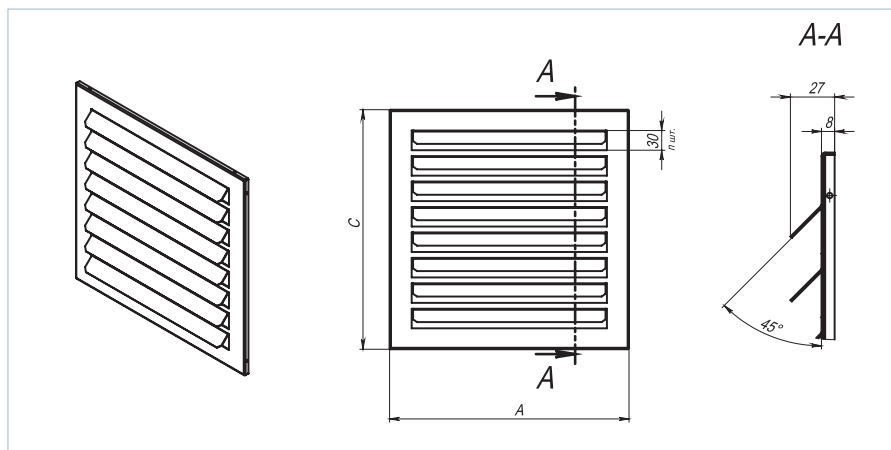

При заказе решеток дымоудаления для клапанов КП-1 и КП-2, необходимо заказывать решетку с наименованием РД1...КПДУ...

Наименование	А, мм	С, мм	п, шт	Площадь живого сечения, м <sup>2</sup>	Масса решетки из оцинкованной стали, кг
РД1 300x300 (на КПД)	367			0,059	1,29
РД1 350x300 (на КПД)	417			0,069	1,46
РД1 400x300 (на КПД)	467			0,080	1,63
РД1 450x300 (на КПД)	517			0,090	1,80
РД1 500x300 (на КПД)	567			0,101	1,97
РД1 550x300 (КПДУ/КПД)	617			0,111	2,14
РД1 600x300 (КПДУ/КПД)	667			0,122	2,32
РД1 650x300 (КПДУ/КПД)	717	367	8	0,132	2,49
РД1 700x300 (КПДУ/КПД)	767			0,143	2,66
РД1 750x300 (КПДУ/КПД)	817			0,153	2,83
РД1 800x300 (КПДУ/КПД)	867			0,164	3,00
РД1 850x300 (КПДУ/КПД)	917			0,174	3,17
РД1 900x300 (КПДУ/КПД)	967			0,185	3,34
РД1 950x300 (КПДУ/КПД)	1017			0,195	3,51
РД1 1000x300 (КПДУ/КПД)	1067			0,206	3,68

Наименование	А, мм	С, мм	п, шт	Площадь живого сечения, м <sup>2</sup>	Масса решетки из оцинкованной стали, кг		
РД1 350x350 (на КПД)	417	417	9	0,079	1,66		
РД1 400x350 (на КПД)	467			0,091	1,85		
РД1 450x350 (на КПД)	517			0,103	2,04		
РД1 500x350 (на КПД)	567			0,115	2,24		
РД1 550x350 (КПДУ/КПД)	617			0,127	2,43		
РД1 600x350 (КПДУ/КПД)	667			0,139	2,62		
РД1 650x350 (КПДУ/КПД)	717			0,151	2,81		
РД1 700x350 (КПДУ/КПД)	767			0,163	3,01		
РД1 750x350 (КПДУ/КПД)	817			0,175	3,20		
РД1 800x350 (КПДУ/КПД)	867			0,187	3,39		
РД1 850x350 (КПДУ/КПД)	917			0,199	3,59		
РД1 900x350 (КПДУ/КПД)	967			0,211	3,78		
РД1 950x350 (КПДУ/КПД)	1017			0,223	3,97		
РД1 1000x350 (КПДУ/КПД)	1067			0,235	4,17		
РД1 400x400 (на КПД)	467	467	10	0,114	2,07		
РД1 450x400 (на КПД)	517			0,129	2,28		
РД1 500x400 (на КПД)	567			0,144	2,50		
РД1 550x400 (КПДУ/КПД)	617			0,159	2,71		
РД1 600x400 (КПДУ/КПД)	667			0,174	2,93		
РД1 650x400 (КПДУ/КПД)	717			0,189	3,14		
РД1 700x400 (КПДУ/КПД)	767			0,204	3,36		
РД1 750x400 (КПДУ/КПД)	817			0,219	3,57		
РД1 800x400 (КПДУ/КПД)	867			0,234	3,79		
РД1 850x400 (КПДУ/КПД)	917			0,249	4,01		
РД1 900x400 (КПДУ/КПД)	967			0,264	4,22		
РД1 950x400 (КПДУ/КПД)	1017			0,279	4,44		
РД1 1000x400 (КПДУ/КПД)	1067			0,294	4,65		
РД1 450x450 (на КПД)	517			517	12	0,142	2,51
РД1 500x450 (на КПД)	567	0,158	2,75				
РД1 550x450 (КПДУ/КПД)	617	0,175	2,98				
РД1 600x450 (КПДУ/КПД)	667	0,191	3,22				
РД1 650x450 (КПДУ/КПД)	717	0,208	3,46				
РД1 700x450 (КПДУ/КПД)	767	0,224	3,69				
РД1 750x450 (КПДУ/КПД)	817	0,241	3,93				
РД1 800x450 (КПДУ/КПД)	867	0,257	4,17				
РД1 850x450 (КПДУ/КПД)	917	0,274	4,41				
РД1 900x450 (КПДУ/КПД)	967	0,290	4,64				
РД1 950x450 (КПДУ/КПД)	1017	0,307	4,88				
РД1 1000x450 (КПДУ/КПД)	1067	0,323	5,12				
РД1 500x500 (на КПД)	567	567	13			0,173	3,01
РД1 550x500 (КПДУ/КПД)	617					0,191	3,27
РД1 600x500 (КПДУ/КПД)	667			0,209	3,53		
РД1 650x500 (КПДУ/КПД)	717			0,227	3,79		
РД1 700x500 (КПДУ/КПД)	767			0,245	4,05		
РД1 750x500 (КПДУ/КПД)	817			0,263	4,31		
РД1 800x500 (КПДУ/КПД)	867			0,281	4,57		
РД1 850x500 (КПДУ/КПД)	917			0,299	4,82		
РД1 900x500 (КПДУ/КПД)	967			0,317	5,08		
РД1 950x500 (КПДУ/КПД)	1017			0,335	5,34		
РД1 1000x500 (КПДУ/КПД)	1067			0,353	5,60		
РД1 550x550 (КПДУ/КПД)	617			617	14	0,207	3,55
РД1 600x550 (КПДУ/КПД)	667					0,226	3,83
РД1 650x550 (КПДУ/КПД)	717					0,246	4,12
РД1 700x550 (КПДУ/КПД)	767	0,265	4,40				
РД1 750x550 (КПДУ/КПД)	817	0,285	4,68				
РД1 800x550 (КПДУ/КПД)	867	0,304	4,96				
РД1 850x550 (КПДУ/КПД)	917	0,324	5,24				
РД1 900x550 (КПДУ/КПД)	967	0,343	5,53				
РД1 950x550 (КПДУ/КПД)	1017	0,363	5,81				
РД1 1000x550 (КПДУ/КПД)	1067	0,382	6,09				

## ПРИНАДЛЕЖНОСТИ

Наименование	А, мм	С, мм	п, шт	Площадь живого сечения, м <sup>2</sup>	Масса решетки из оцинкованной стали, кг				
РД1 600х600 (КПДУ/КПД)	667	667	15	0,244	4,14				
РД1 650х600 (КПДУ/КПД)	717			0,265	4,44				
РД1 700х600 (КПДУ/КПД)	767			0,286	4,75				
РД1 750х600 (КПДУ/КПД)	817			0,307	5,05				
РД1 800х600 (КПДУ/КПД)	867			0,328	5,36				
РД1 850х600 (КПДУ/КПД)	917			0,349	5,66				
РД1 900х600 (КПДУ/КПД)	967			0,370	5,97				
РД1 950х600 (КПДУ/КПД)	1017			0,391	6,27				
РД1 1000х600 (КПДУ/КПД)	1067			0,412	6,58				
РД1 650х650 (КПДУ/КПД)	717			717	16	0,284	4,77		
РД1 700х650 (КПДУ/КПД)	767	0,306	5,10						
РД1 750х650 (КПДУ/КПД)	817	0,329	5,43						
РД1 800х650 (КПДУ/КПД)	867	0,351	5,75						
РД1 850х650 (КПДУ/КПД)	917	0,374	6,08						
РД1 900х650 (КПДУ/КПД)	967	0,396	6,41						
РД1 950х650 (КПДУ/КПД)	1017	0,419	6,74						
РД1 1000х650 (КПДУ/КПД)	1067	0,441	7,06						
РД1 700х700 (КПДУ/КПД)	767	767	18			0,347	5,44		
РД1 750х700 (КПДУ/КПД)	817					0,372	5,78		
РД1 800х700 (КПДУ/КПД)	867			0,398	6,13				
РД1 850х700 (КПДУ/КПД)	917			0,423	6,48				
РД1 900х700 (КПДУ/КПД)	967			0,449	6,83				
РД1 950х700 (КПДУ/КПД)	1017			0,474	7,18				
РД1 1000х700 (КПДУ/КПД)	1067			0,500	7,53				
РД1 750х750 (КПДУ/КПД)	817			817	19	0,394	6,16		
РД1 800х750 (КПДУ/КПД)	867					0,421	6,53		
РД1 850х750 (КПДУ/КПД)	917					0,448	6,90		
РД1 900х750 (КПДУ/КПД)	967	0,475	7,27						
РД1 950х750 (КПДУ/КПД)	1017	0,502	7,64						
РД1 1000х750 (КПДУ/КПД)	1067	0,529	8,01						
РД1 800х800 (КПДУ/КПД)	867	867	20			0,445	6,93		
РД1 850х800 (КПДУ/КПД)	917					0,473	7,32		
РД1 900х800 (КПДУ/КПД)	967					0,502	7,71		
РД1 950х800 (КПДУ/КПД)	1017					0,530	8,11		
РД1 1000х800 (КПДУ/КПД)	1067			0,559	8,50				
РД1 850х850 (КПДУ/КПД)	917			917	21	0,498	7,74		
РД1 900х850 (КПДУ/КПД)	967					0,528	8,16		
РД1 950х850 (КПДУ/КПД)	1017					0,558	8,57		
РД1 1000х850 (КПДУ/КПД)	1067					0,588	8,99		
РД1 900х900 (КПДУ/КПД)	967					967	22	0,554	8,60
РД1 950х900 (КПДУ/КПД)	1017	0,586	9,04						
РД1 1000х900 (КПДУ/КПД)	1067	0,617	9,47						
РД1 950х950 (КПДУ/КПД)	1017	1017	23					0,614	9,50
РД1 1000х950 (КПДУ/КПД)	1067							0,647	9,96
РД1 1000х1000 (КПДУ/КПД)	1067							0,676	10,45
РД1 300х300 (на КПДУ)	347			347	8			0,059	1,15
РД1 350х300 (на КПДУ)	397							0,069	1,31
РД1 400х300 (на КПДУ)	447							0,080	1,48
РД1 450х300 (на КПДУ)	497							0,090	1,64
РД1 500х300 (на КПДУ)	547					0,101	1,80		
РД1 350х350 (на КПДУ)	397					397	9	0,079	1,50
РД1 400х350 (на КПДУ)	447							0,091	1,68
РД1 450х350 (на КПДУ)	497	0,103	1,87						
РД1 500х350 (на КПДУ)	547	0,115	2,05						
РД1 400х400 (на КПДУ)	447	447	10					0,114	1,89
РД1 450х400 (на КПДУ)	497			0,129	2,09				
РД1 500х400 (на КПДУ)	547			0,144	2,30				
РД1 450х450 (на КПДУ)	497			497	11			0,142	2,32
РД1 500х450 (на КПДУ)	547							0,158	2,55
РД1 500х500 (на КПДУ)	547							0,173	2,79

Огнезадерживающие клапаны КП-1, КП-2 в канальном исполнении (2 фланца) для комплектации решеткой РД1 могут быть изготовлены по отдельному заказу.



## Решетка защитная РЗ



Клапаны дымоудаления КПД/КПДУ и огнезадерживающие клапаны КП-1, КП-2 в стеновом исполнении (1 фланец) дополнительно могут комплектоваться защитной решеткой.

Защитная решетка служит для защиты от несанкционированного доступа к клапану и его исполнительному механизму.

Решетка изготавливается только из оцинкованной стали.

Монтаж решетки осуществляется саморезами прямо к фланцу клапана.

Условное обозначение

### Решетка защитная РЗ X

**Рабочее сечение клапана:**

VxH (B – ширина, мм; H – высота, мм)

**Ширина проходного сечения клапана, мм**

300; 350; 400; 450; 500; 550; 600; 650; 700; 750; 800; 850; 900; 950; 1000

**Высота проходного сечения клапана, мм**

300; 350; 400; 450; 500; 550; 600; 650; 700; 750; 800; 850; 900; 950; 1000

**Габаритные размеры**

Наименование	A, мм	C, мм	Площадь живого сечения, м <sup>2</sup>	Масса, кг
РЗ 300x300	340	340	0,072	0,75
РЗ 350x300	390	340	0,090	0,86
РЗ 350x350	390	390	0,103	0,91
РЗ 400x300	440	340	0,103	0,91
РЗ 400x350	440	390	0,120	0,94
РЗ 400x400	440	440	0,141	0,99
РЗ 450x300	490	340	0,120	0,94
РЗ 450x350	490	390	0,141	0,99
РЗ 450x400	490	440	0,159	1,02
РЗ 450x450	490	490	0,178	1,12
РЗ 500x300	540	340	0,141	0,99
РЗ 500x350	540	390	0,159	1,02
РЗ 500x400	540	440	0,178	1,12
РЗ 500x450	540	490	0,190	1,20
РЗ 500x500	540	540	0,210	1,22
РЗ 550x300	610	360	0,159	1,02
РЗ 550x350	610	410	0,178	1,12
РЗ 550x400	610	460	0,190	1,20
РЗ 550x450	610	510	0,210	1,22
РЗ 550x500	610	560	0,269	1,30
РЗ 550x550	610	610	0,293	1,37
РЗ 600x300	660	360	0,178	1,12
РЗ 600x350	660	410	0,190	1,20
РЗ 600x400	660	460	0,210	1,22
РЗ 600x450	660	510	0,269	1,30
РЗ 600x500	660	560	0,293	1,37
РЗ 600x550	660	610	0,305	1,42
РЗ 600x600	660	660	0,321	1,45
РЗ 650x300	710	360	0,190	1,30
РЗ 650x350	710	410	0,210	1,22
РЗ 650x400	710	460	0,269	1,30
РЗ 650x450	710	510	0,293	1,37
РЗ 650x500	710	560	0,305	1,42
РЗ 650x550	710	610	0,321	1,45
РЗ 650x600	710	660	0,340	1,48
РЗ 650x650	710	710	0,392	1,51

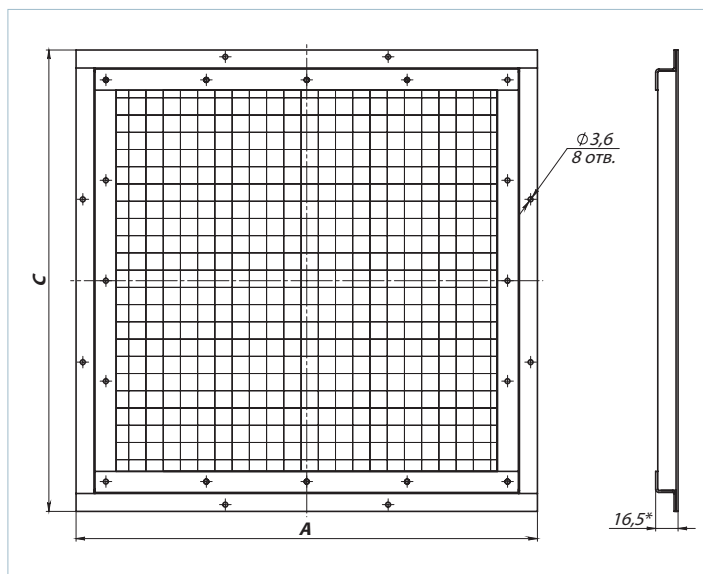



Наименование	А, мм	С, мм	Площадь живого сечения, м <sup>2</sup>	Масса, кг
P3 700x300	760	360	0,210	1,22
P3 700x350	760	410	0,269	1,30
P3 700x400	760	460	0,293	1,37
P3 700x450	760	510	0,305	1,42
P3 700x500	760	560	0,321	1,45
P3 700x550	760	610	0,340	1,48
P3 700x600	760	660	0,392	1,51
P3 700x650	760	710	0,411	1,56
P3 700x700	760	760	0,446	1,59
P3 750x300	810	360	0,269	1,30
P3 750x350	810	410	0,293	1,37
P3 750x400	810	460	0,305	1,42
P3 750x450	810	510	0,321	1,45
P3 750x500	810	560	0,340	1,48
P3 750x550	810	610	0,392	1,51
P3 750x600	810	660	0,411	1,56
P3 750x650	810	710	0,446	1,59
P3 750x700	810	760	0,495	1,65
P3 750x750	810	810	0,507	1,70
P3 800x300	860	360	0,293	1,37
P3 800x350	860	410	0,305	1,42
P3 800x400	860	460	0,321	1,45
P3 800x450	860	510	0,340	1,48
P3 800x500	860	560	0,392	1,51
P3 800x550	860	610	0,411	1,56
P3 800x600	860	660	0,446	1,59
P3 800x650	860	710	0,495	1,65
P3 800x700	860	760	0,507	1,70
P3 800x750	860	810	0,582	1,74
P3 800x800	860	860	0,614	1,78
P3 850x300	910	360	0,305	1,46
P3 850x350	910	410	0,321	1,45
P3 850x400	910	460	0,340	1,48
P3 850x450	910	510	0,392	1,51
P3 850x500	910	560	0,411	1,56
P3 850x550	910	610	0,446	1,59
P3 850x600	910	660	0,495	1,65
P3 850x650	910	710	0,507	1,70
P3 850x700	910	760	0,582	1,74
P3 850x750	910	810	0,614	1,78
P3 850x800	910	860	0,639	1,84
P3 850x850	910	910	0,694	1,90
P3 900x300	960	360	0,321	1,45
P3 900x350	960	410	0,340	1,48
P3 900x400	960	460	0,392	1,51
P3 900x450	960	510	0,411	1,56
P3 900x500	960	560	0,446	1,59
P3 900x550	960	610	0,495	1,65
P3 900x600	960	660	0,507	1,70
P3 900x650	960	710	0,582	1,74
P3 900x700	960	760	0,614	1,78
P3 900x750	960	810	0,639	1,84
P3 900x800	960	860	0,694	1,90
P3 900x850	960	910	0,715	1,93
P3 900x900	960	960	0,769	1,98
P3 950x300	1010	360	0,340	1,48
P3 950x350	1010	410	0,392	1,51

Наименование	А, мм	С, мм	Площадь живого сечения, м <sup>2</sup>	Масса, кг
P3 950x400	1010	460	0,411	1,56
P3 950x450	1010	510	0,446	1,59
P3 950x500	1010	560	0,495	1,65
P3 950x550	1010	610	0,507	1,70
P3 950x600	1010	660	0,582	1,74
P3 950x650	1010	710	0,614	1,78
P3 950x700	1010	760	0,639	1,84
P3 950x750	1010	810	0,694	1,90
P3 950x800	1010	860	0,715	1,93
P3 950x850	1010	910	0,769	1,98
P3 950x900	1010	960	0,811	2,05
P3 950x950	1010	1010	0,874	2,10
P3 1000x300	1060	360	0,392	1,51
P3 1000x350	1060	410	0,411	1,56
P3 1000x400	1060	460	0,446	1,59
P3 1000x450	1060	510	0,495	1,65
P3 1000x500	1060	560	0,507	1,70
P3 1000x550	1060	610	0,582	1,74
P3 1000x600	1060	660	0,614	1,78
P3 1000x650	1060	710	0,639	1,84
P3 1000x700	1060	760	0,694	1,90
P3 1000x750	1060	810	0,715	1,93
P3 1000x800	1060	860	0,769	1,98
P3 1000x850	1060	910	0,811	2,05
P3 1000x900	1060	960	0,874	2,10
P3 1000x950	1060	1010	0,913	2,17
P3 1000x1000	1060	1060	0,945	2,21

Огнезадерживающие клапаны КП-1, КП-2 в канальном исполнении (2 фланца) для комплектации решеткой P3 могут быть изготовлены по отдельному заказу.

## Декоративная алюминиевая решетка

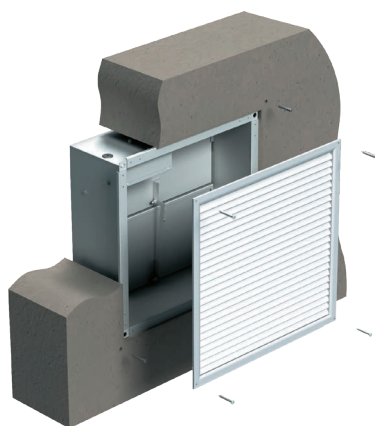

При повышенных требованиях к дизайну возможна комплектация декоративной решеткой, выполненной из алюминия.

В решетке один ряд нерегулируемых направляющих воздушного потока, зафиксированных под углом 45° и расположенных горизонтально.

### ■ Применение

Для приточно-вытяжных систем вентиляции, отопления и кондиционирования в промышленных, коммерческих и бытовых помещениях.

### ■ Конструкция

Изготовлены из высококачественного экструдированного алюминиевого профиля.

Полимерное или анодированное покрытие решетки обеспечивает устойчивость к неблагоприятным атмосферным воздействиям.

Возможность изготовления решеток нестандартного размера.

Решетки размером от 450 мм производят с дополнительной перегородкой для обеспечения жесткости (ОНФС серия).

### ■ Модификации

Могут комплектоваться адаптером (А) (см. в конце раздела).

Могут комплектоваться специальными пружинами (п) для быстрого монтажа (см. в конце раздела).

Решетка обрабатывается полимерным покрытием или анодируется для защиты от неблагоприятных атмосферных воздействий. Для монтажа декоративной алюминиевой решетки клапан должен быть углублен в стену минимум на 40 мм от торца стены до фланца клапана.

### ПРИМЕЧАНИЕ:

При выборе декоративной алюминиевой решетки необходимо учитывать габариты проема стены.

### Схема формирования заказа

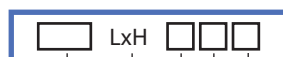

#### Тип решетки:

ОНФ/ОНФС – однорядная нерегулируемая решетка с горизонтальным (вертикальным) расположением направляющих воздушного потока (зафиксированы под углом 45°)

#### Размер проема:

L – длина, мм  
H – высота, мм

#### Покрытие решетки:

"\_\_" – цвет\* (по умолчанию – белый)  
Анодированная

#### Аксессуары:

\_\_ – нет  
А – адаптер

#### Крепление решетки:

п – пружина

**Потеря давления и уровень звуковой мощности**

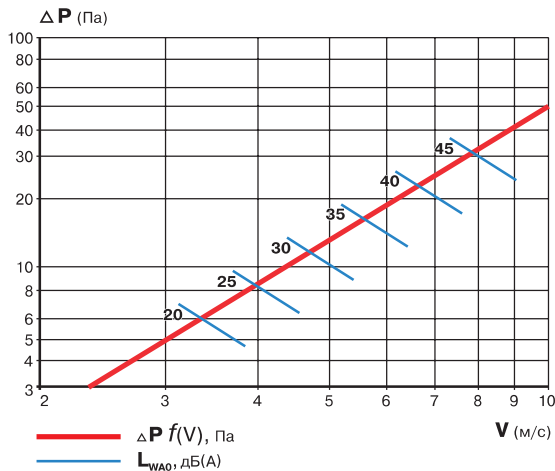

**Формула расчета**

$$L_w = L_{w0} \times K$$

Поправочный коэффициент K							
$S_{жс}, м^2$	0,005	0,01	0,02	0,03	0,05	0,07	1
K, дБА	-13	-9	-6	-4,5	-3	-1,5	0

- Условные обозначения:**
- $\Delta P$  – потеря давления, Па
  - $L_{wA}$  – уровень звуковой мощности, дБА
  - $L_{wAO}$  – уровень звуковой мощности для площади живого сечения 0,1 м<sup>2</sup>, дБА
  - K – поправочный коэффициент для уровня звуковой мощности в зависимости от площади живого сечения, дБА
  - $S_{жс}$  – площадь живого сечения, м<sup>2</sup>
  - V – расчетная скорость, м/с

**Габаритные и монтажные размеры**

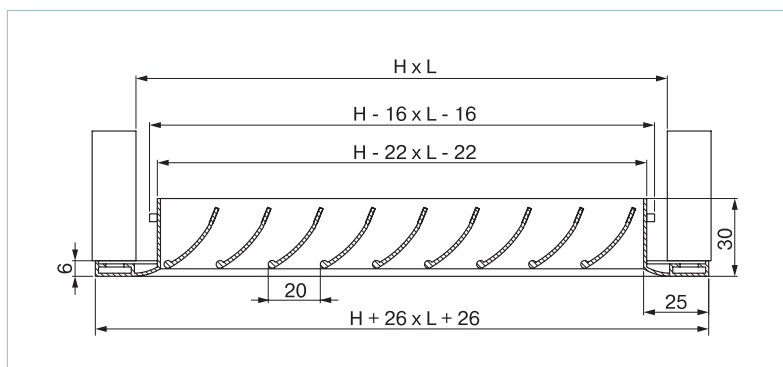

**Распределение воздушного потока**



Угол наклона направляющих воздушного потока – 45°

**Размеры и площадь живого сечения, м<sup>2</sup>**

Высота H, мм	Длина L, мм													
	100	150	200	250	300	350	400	450	500	600	700	800	900	1000
100	0,004	0,007	0,010	0,012	0,015	0,018	0,021	0,024	0,027	0,033	0,039	0,045	0,051	0,057
150	0,070	0,010	0,015	0,018	0,023	0,027	0,031	0,035	0,039	0,047	0,055	0,064	0,072	0,080
200	0,010	0,015	0,021	0,026	0,033	0,038	0,045	0,051	0,058	0,070	0,081	0,093	0,105	0,115
250	0,012	0,018	0,026	0,032	0,041	0,047	0,055	0,062	0,070	0,084	0,098	0,106	0,113	0,128
300	0,015	0,023	0,033	0,041	0,051	0,059	0,069	0,077	0,086	0,096	0,115	0,132	0,149	0,168
350	0,017	0,026	0,038	0,047	0,059	0,068	0,080	0,090	0,099	0,111	0,132	0,151	0,170	0,193
400	0,020	0,030	0,044	0,054	0,069	0,079	0,093	0,103	0,117	0,142	0,166	0,189	0,212	0,237
450	0,023	0,035	0,051	0,062	0,080	0,090	0,107	0,117	0,131	0,160	0,186	0,214	0,239	0,265
500	0,026	0,039	0,056	0,070	0,089	0,100	0,119	0,130	0,145	0,178	0,206	0,238	0,265	0,293
600	0,031	0,047	0,067	0,084	0,105	0,121	0,142	0,158	0,173	0,214	0,246	0,287	0,318	0,349
700	0,036	0,055	0,078	0,094	0,124	0,145	0,170	0,184	0,203	0,251	0,288	0,336	0,372	0,408
800	0,042	0,063	0,090	0,112	0,141	0,163	0,190	0,211	0,232	0,288	0,330	0,385	0,426	0,467
900	0,048	0,072	0,103	0,129	0,160	0,185	0,228	0,238	0,262	0,325	0,372	0,435	0,481	0,527
1000	0,053	0,079	0,113	0,141	0,177	0,204	0,239	0,266	0,292	0,361	0,414	0,484	0,536	0,587

## Рама монтажная

Клапаны дымоудаления КПД/КПДУ могут дополнительно комплектоваться монтажной рамой.

Рама монтажная облегчает установку клапана в новом проеме, создавая дополнительную жесткость и препятствуя деформации клапана при монтаже.

Монтаж клапана осуществляется саморезами прямо к фланцу монтажной рамы.

### Условное обозначение

## Рама монтажная РМ КПД/КПДУ X

#### Рабочее сечение клапана:

VxH (B – ширина, мм; H – высота, мм)

#### Ширина проходного сечения клапана, мм

550; 600; 650; 700; 750; 800; 850; 900; 950; 1000

#### Высота проходного сечения клапана, мм

300; 350; 400; 450; 500; 550; 600; 650; 700; 750; 800; 850; 900; 950; 1000

### Габаритные размеры

Наименование	B, мм	B1, мм	B2, мм	B3, мм	H, мм	H1, мм	H2, мм	H3, мм	Масса, кг
PM 550x300	567	580	620	580,6	317	345	370	330,6	2,97
PM 600x300	617	630	670	630,6					3,13
PM 650x300	667	680	720	680,6					3,29
PM 700x300	717	730	770	730,6					3,45
PM 750x300	767	780	820	780,6					3,61
PM 800x300	817	830	870	830,6					3,77
PM 850x300	867	880	920	880,6					3,93
PM 900x300	917	930	970	930,6					4,09
PM 950x300	967	980	1020	980,6					4,25
PM 1000x300	1017	1030	1070	1030,6					4,41
PM 550x350	567	580	620	580,6	367	395	420	380,6	3,13
PM 600x350	617	630	670	630,6					3,29
PM 650x350	667	680	720	680,6					3,45
PM 700x350	717	730	770	730,6					3,61
PM 750x350	767	780	820	780,6					3,77
PM 800x350	817	830	870	830,6					3,93
PM 850x350	867	880	920	880,6					4,09
PM 900x350	917	930	970	930,6					4,25
PM 950x350	967	980	1020	980,6					4,41
PM 1000x350	1017	1030	1070	1030,6					4,57
PM 550x400	567	580	620	580,6	417	445	470	430,6	3,29
PM 600x400	617	630	670	630,6					3,45
PM 650x400	667	680	720	680,6					3,61
PM 700x400	717	730	770	730,6					3,77
PM 750x400	767	780	820	780,6					3,93
PM 800x400	817	830	870	830,6					4,09
PM 850x400	867	880	920	880,6					4,25
PM 900x400	917	930	970	930,6					4,41
PM 950x400	967	980	1020	980,6					4,57
PM 1000x400	1017	1030	1070	1030,6					4,73
PM 550x450	567	580	620	580,6	467	495	520	480,6	3,45
PM 600x450	617	630	670	630,6					3,61
PM 650x450	667	680	720	680,6					3,77
PM 700x450	717	730	770	730,6					3,93
PM 750x450	767	780	820	780,6					4,09
PM 800x450	817	830	870	830,6					4,25
PM 850x450	867	880	920	880,6					4,41
PM 900x450	917	930	970	930,6					4,57
PM 950x450	967	980	1020	980,6					4,73
PM 1000x450	1017	1030	1070	1030,6					4,89

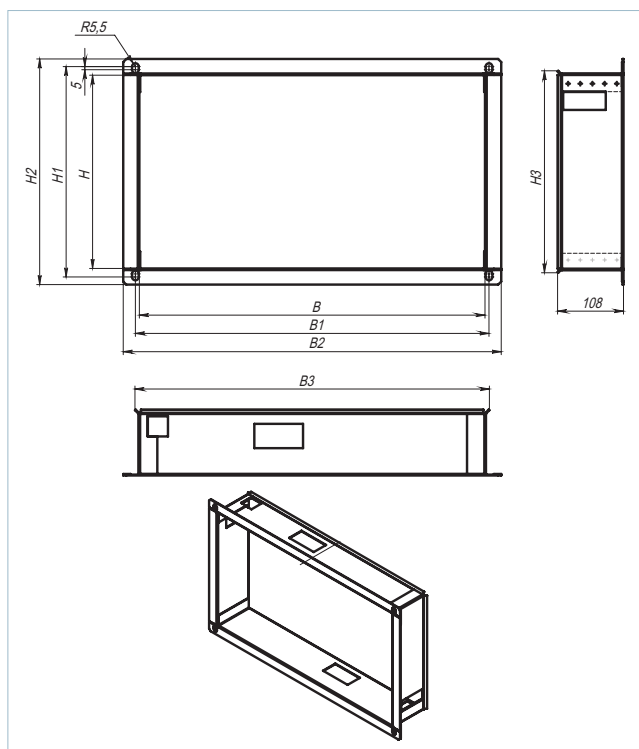

### Габаритные размеры

Наименование	В, мм	В1, мм	В2, мм	В3, мм	Н, мм	Н1, мм	Н2, мм	Н3, мм	Масса, кг
PM 550x500	567	580	620	580,6					3,61
PM 600x500	617	630	670	630,6					3,77
PM 650x500	667	680	720	680,6					3,93
PM 700x500	717	730	770	730,6					4,09
PM 750x500	767	780	820	780,6					4,25
PM 800x500	817	830	870	830,6	517	545	570	530,6	4,41
PM 850x500	867	880	920	880,6					4,57
PM 900x500	917	930	970	930,6					4,73
PM 950x500	967	980	1020	980,6					4,89
PM 1000x500	1017	1030	1070	1030,6					5,05
PM 550x550	567	580	620	580,6					3,77
PM 600x550	617	630	670	630,6					3,93
PM 650x550	667	680	720	680,6					4,09
PM 700x550	717	730	770	730,6					4,25
PM 750x550	767	780	820	780,6					4,41
PM 800x550	817	830	870	830,6	567	595	620	580,6	4,57
PM 850x550	867	880	920	880,6					4,73
PM 900x550	917	930	970	930,6					4,89
PM 950x550	967	980	1020	980,6					5,05
PM 1000x550	1017	1030	1070	1030,6					5,21
PM 600x600	617	630	670	630,6					4,09
PM 650x600	667	680	720	680,6					4,25
PM 700x600	717	730	770	730,6					4,41
PM 750x600	767	780	820	780,6					4,57
PM 800x600	817	830	870	830,6	617	645	670	630,6	4,73
PM 850x600	867	880	920	880,6					4,89
PM 900x600	917	930	970	930,6					5,05
PM 950x600	967	980	1020	980,6					5,21
PM 1000x600	1017	1030	1070	1030,6					5,37
PM 650x650	667	680	720	680,6					4,41
PM 700x650	717	730	770	730,6					4,57
PM 750x650	767	780	820	780,6					4,73
PM 800x650	817	830	870	830,6	667	695	720	680,6	4,89
PM 850x650	867	880	920	880,6					5,05
PM 900x650	917	930	970	930,6					5,21
PM 950x650	967	980	1020	980,6					5,37
PM 1000x650	1017	1030	1070	1030,6					5,53
PM 700x700	717	730	770	730,6					4,73
PM 750x700	767	780	820	780,6					4,89
PM 800x700	817	830	870	830,6					5,05
PM 850x700	867	880	920	880,6	717	745	770	730,6	5,21
PM 900x700	917	930	970	930,6					5,37
PM 950x700	967	980	1020	980,6					5,53
PM 1000x700	1017	1030	1070	1030,6					5,69
PM 750x750	767	780	820	780,6					5,05
PM 800x750	817	830	870	830,6					5,21
PM 850x750	867	880	920	880,6					5,37
PM 900x750	917	930	970	930,6	767	795	820	780,6	5,53
PM 950x750	967	980	1020	980,6					5,69
PM 1000x750	1017	1030	1070	1030,6					5,85
PM 800x800	817	830	870	830,6					5,37
PM 850x800	867	880	920	880,6					5,53
PM 900x800	917	930	970	930,6	817	845	870	830,6	5,69
PM 950x800	967	980	1020	980,6					5,85
PM 1000x800	1017	1030	1070	1030,6					6,01
PM 850x850	867	880	920	880,6					5,69
PM 900x850	917	930	970	930,6					5,85
PM 950x850	967	980	1020	980,6	867	895	920	880,6	6,01
PM 1000x850	1017	1030	1070	1030,6					6,17
PM 900x900	917	930	970	930,6					6,01
PM 950x900	967	980	1020	980,6	917	945	970	930,6	6,17
PM 1000x900	1017	1030	1070	1030,6					6,33
PM 950x950	967	980	1020	980,6					6,33
PM 1000x950	1017	1030	1070	1030,6	967	995	1020	980,6	6,49
PM 1000x1000	1017	1030	1070	1030,6	1017	1045	1070	1030,6	6,65

Примечание: не указанные в таблице рамы PM могут быть изготовлены по отдельному заказу.

### Способы монтажа рамы

Заделка клапана с монтажной рамой PM КПД/КПДУ в стеновом проеме

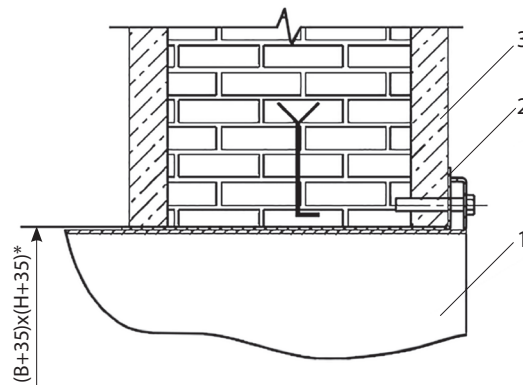

- 1 – клапан  
2 – монтажная рама  
3 – стеновое перекрытие, где  
В, мм; Н, мм – рабочее сечение клапана  
\*размеры проема стены под раму

Системы вентиляции являются мощнейшим потребителем электроэнергии в инженерных системах здания. Одной из главных задач при проектировании объектов строительства является уменьшение потребляемой электрической мощности.

### ■ Прямой пуск (DOL)

В системах дымоудаления, как правило, используются большие и мощные вентиляторы. Во время запуска таких вентиляторов из-за большого момента инерции время пуска двигателя значительно возрастает (время от момента включения до выхода двигателя на номинальную частоту вращения), что вызывает высокие пусковые токи большой длительности.



График тока при прямом пуске

Стандартная коммутационная аппаратура (автоматические выключатели, контакторы, пускатели) не рассчитана на работу с длительными перегрузками и, как правило, отключает вентилятор при пуске.

Использование коммутационной аппаратуры с завышенными значениями допустимого тока приведет к загроблению защиты электродвигателя. Таким образом, коммутационная аппаратура не отреагирует на внезапно возникшую перегрузку электродвигателя по причине высоких значений допустимого тока.

Только использование для запуска вентилятора устройства плавного пуска или преобразователя частоты позволяет решить вышеописанные проблемы.

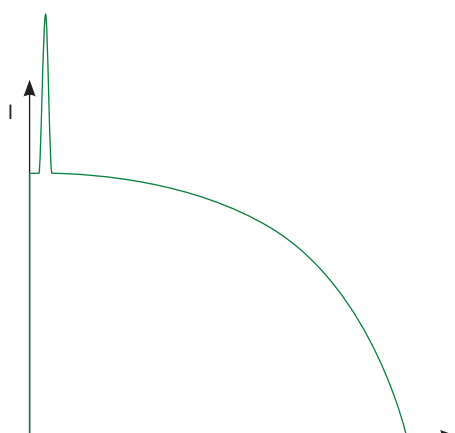

График крутящего момента при прямом пуске

### ■ Преобразователь частоты

Преобразователь частоты (далее – ПЧ) состоит из двух основных блоков. Первый преобразует переменный ток (50 или 60 Гц) в постоянный. Второй преобразует постоянный ток в переменный, но с частотой от 0 до 250 Гц. Управляя частотой, ПЧ может регулировать скорость двигателя в широких пределах.

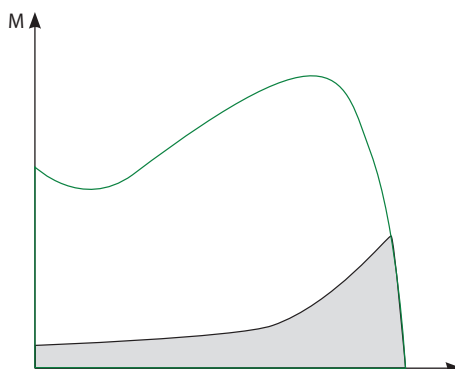

График тока при пуске от ПЧ

Во время пуска ПЧ увеличивает частоту от 0 Гц до частоты сети (50 или 60 Гц). Благодаря постепенному увеличению частоты можно считать, что двигатель работает на своей номинальной скорости для данной частоты. Кроме того, поскольку можно считать, что двигатель работает на своей номинальной скорости, номинальный крутящий момент доступен сразу, а ток будет приблизительно равен номинальному.

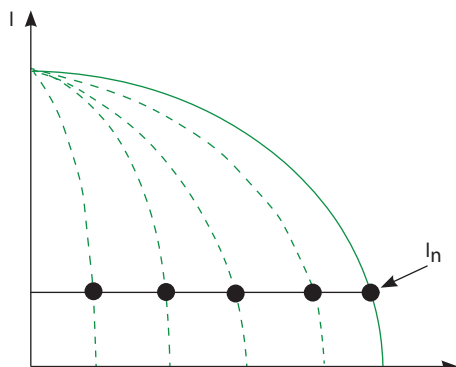

График крутящего момента при пуске от ПЧ

### ■ Устройство плавного пуска

Устройство плавного пуска не изменяет частоту или скорость, как это делает ПЧ. Вместо этого оно плавно наращивает напряжение, которое подается на двигатель, от начального значения до номинального.

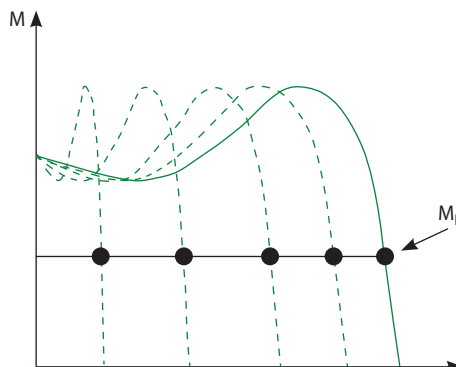

График тока при пуске от устройства плавного пуска



График крутящего момента при пуске от устройства плавного пуска

Первоначально напряжение на двигателе при пуске очень мало, что позволяет избежать резких рывков при пуске. Постепенно напряжение и крутящий момент увеличиваются.

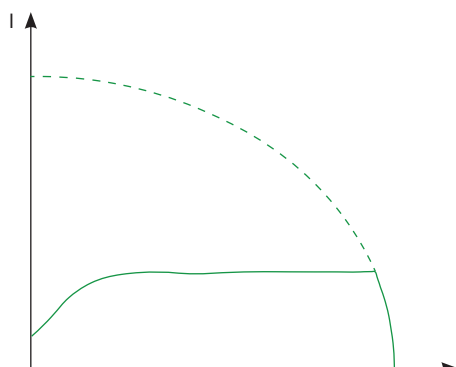
### ■ Применение в вентиляции

Использование ПЧ или устройств плавного пуска позволяет уменьшить пусковой ток и тем самым избежать падения напряжения в сети. Также при этом уменьшается пусковой крутящий момент и механические воздействия на оборудование, что снижает необходимость в обслуживании и ремонте.

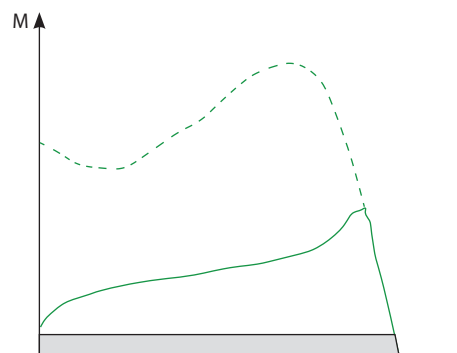
При проектировании системы вентиляции для таких помещений, как паркинги, склады, технические и производственные помещения возможно совмещение систем общеобменной вытяжной вентиляции (далее – ОВ) и аварийной вентиляции дымоудаления (далее – ДУ). Расходы в системе ОВ значительно ниже, чем в системе ДУ, и полная производительность вентилятора, рассчитанная на режим дымоудаления, не используется.

При использовании ПЧ можно запрограммировать несколько фиксированных скоростей для работы в режимах ОВ и ДУ. Переключение режимов работы вентилятора может быть произведено по внешнему сигналу от системы управления. Подобное объединение систем приводит к удешевлению системы вентиляции в целом.

### ■ FC-51 и FC-101: когда использовать

В данном каталоге приведены две серии преобразователей частоты: FC-51 и FC-101.

Серия FC-51 может быть использована только в рамках общеобменной вентиляции. При использовании ПЧ в рамках вентиляции дымоудаления необходимо комплектовать вентиляторы преобразователями частоты серии FC-101 ввиду наличия встроенного пожарного режима.

При активации данного режима встроенные средства защиты преобразователя блокируются, и преобразователь продолжает работу несмотря на возможность получения неустраняемых повреждений вследствие перегрева или перегрузки. Также в случае пожара преобразователь серии FC-101 может обеспечить поддержание более высокого давления воздуха на лестничных клетках по сравнению с другими участками здания, чтобы на пожарных лестницах не было дыма.

## ПРИНАДЛЕЖНОСТИ ДЛЯ ВПВО И ВДО

### Преобразователи частоты Micro Drive FC-51



#### ■ Применение

Привод общего назначения, предназначенный для управления скоростью вращения ротора электродвигателя переменного тока мощностью до 22 кВт. Данный привод может быть использован только в рамках общеобменной вентиляции.

#### ■ Особенности

Привод разработан таким образом, чтобы исключить прохождение принудительного воздушного потока через электронные компоненты. Печатные платы хорошо защищены внутри привода.

#### ■ Фильтр

Помехи в области радиочастот от кабеля двигателя ограничиваются встроенным фильтром ВЧ-помех, чем обеспечивается работа с кабелем длиной до 15 м (экранированным) и до 50 м (неэкранированным) с выполнением европейских норм.

#### ■ Входы и выходы

- 5 программируемых цифровых входов.
- Логика PNP/NPN.
- Импульсный вход 20-5000 Гц.
- 1 аналоговый вход 0-10 В или 0-20 мА.
- 1 аналоговый вход 0-20 мА.
- Вход термистора (аналоговый или цифровой).
- 1 аналоговый выход.
- 1 реле, 240 В, 2 А.
- RS 485.
- Modbus RTU.

#### ■ Монтаж

Уменьшение занимаемого пространства за счет монтажа «стенка к стенке». Компактный дизайн позволяет устанавливать приводы вплотную друг к другу без снижения характеристик.



#### Панели управления

Наименование	Код
VLT панель управления LCP 11 (без потенциометра)	132B0100
VLT панель управления LCP 12 (с потенциометром)	132B0101



Наименование	Код
Комплект для выносного монтажа панели	132B0102

#### Тип преобразователя и заказные номера

Трёхфазный 380-480 В			
Мощность, кВт	Ном. ток, А	Код заказа	Тип блока
0,37	1,2	132F0017	M1
0,75	2,2	132F0018	M1
1,5	3,7	132F0020	M2
2,2	5,3	132F0022	M2
3,0	7,2	132F0024	M3
4,0	9,0	132F0026	M3
5,5	12,0	132F0028	M3
7,5	15,5	132F0030	M3
11,0	23,0	132F0058	M4
15,0	31,0	132F0059	M4
18,0	37,0	132F0060	M5
22,0	43,0	132F0061	M5

#### Размеры блоков (включая монтажный бортик)

мм	M1	M2	M3	M4	M5
Высота	150	176	239	292	335
Ширина	70	75	90	125	165
Глубина	148	168	194	241	248

+ 6 мм с потенциометром

## Преобразователи частоты Basic Drive FC-101



### ■ Применение

Привод общего назначения, предназначенный для управления скоростью вращения ротора электродвигателя переменного тока мощностью до 90 кВт.

Данный привод может быть использован в рамках общеобменной вентиляции и вентиляции дымоудаления.

### ■ Сертифицированный пожарный режим

Пожарный режим предотвращает остановку привода в целях самозащиты. В этом режиме привод продолжает приводить в действие критически важные вентиляторы независимо от получения управляющих сигналов, предупреждений и аварийных сообщений.

### ■ Фильтр

Встроенный дроссель на звене постоянного тока обеспечивает низкую гармоническую нагрузку на сеть в соответствии с требованиями стандарта EN 61000-3-12.

### ■ Входы и выходы

- 4 программируемых цифровых входа PNP или NPN, 0-24 В постоянного тока.
- 2 аналоговых входа (0-10 В или 0/4-20 мА).
- 2 аналоговых выходы (0/4-20 мА).
- 2 релейных выходов.
- Modbus RTU (RS 485).
- BACnet MSTP.
- FC Protocol.
- N2 Metasys.
- FLN Apogee.

### ■ Монтаж

Благодаря сверхкомпактной конструкции привод легко монтируется внутри блока или панели системы вентиляции воздуха. Корпуса со степенью защиты IP20/Type 1/IP21 (опция) и IP54.

### Тип преобразователя и заказные номера

Мощность	Ток	VLT® FC 101 HVAC Basic Drive 0,37-90 кВт (3 x 380 В~, без торм. транзистора)			
0,37	1,2		131L9861	-	-
0,75	2,2		131L9862	131N0177	131N0178
1,5	3,7		131L9863	131N0179	131N0180
2,2	5,3		131L9864	131N0181	131N0182
3	7,2		131L9865	131N0183	131N0184
4	9,1		131L9866	131N0185	131N0186
5,5	12		131L9867	131N0187	131N0188
7,5	15,5		131L9868	131N0189	131N0190
11	23		131L9869	131N0191	131N0192
15	31		131L9870	131N0193	131N0194
18	37		131L9871	131N0195	131N0196
22	42,5		131L9872	131N0197	131N0198
30	61	131L9873	131L9875	131N0201	131N0202
37	73	131L9881	131L9883	131N0205	131N0206
45	90	131L9889	131L9891	131N0209	131N0210
55	106	131L9897	131L9899	131N0213	131N0214
75	147	131L9905	131L9907	131N0217	131N0218
90	177	131L9913	131L9915	131N0221	131N0222
Корпус	(E20) IP20/Chassis	(E20) IP20/Chassis	IP54	IP54	
Фильтр ЭМС	(H2) RFI класс A2 (для промышленных зон)	(H3/H4) RFI класс A1/B (для жилых зон)	(H2) RFI класс A2 (для промышленных зон)	(H3) RFI класс A1/B (для жилых зон)	
Панель управления	(X) без панели	(X) без панели	Встроенная	Встроенная	

\*До 22 кВт преобразователи частоты VLT® HVAC Basic имеют платы со специальным защитным покрытием класса 3С3, выше 22 кВт такое покрытие плат опционально, базовое покрытие – 3С2.

### Опции к преобразователям частоты VLT® FC 101 HVAC Basic Drive

Код для заказа	Описание
132B0200	Цифровая панель оператора
132B0201	Монтажный набор для выноса панели оператора на шкаф IP55, включая кабель 3 м
132B0202	Развязывающая пластина для типоразмера Н1, Н2
132B0204	Развязывающая пластина для типоразмера Н3
132B0205	Развязывающая пластина для типоразмера Н4, Н5
132B0207	Развязывающая пластина для типоразмера Н6
132B0242	Развязывающая пластина для типоразмера Н6, большого размера
132B0208	Развязывающая пластина для типоразмера Н7

Код для заказа	Описание
132B0243	Развязывающая пластина для типоразмера Н7, большого размера
132B0209	Развязывающая пластина для типоразмера Н8
132B0244	Внешний фильтр ЭМС класса А1/В1 для мощности 0,37-2,2 кВт
132B0245	Внешний фильтр ЭМС класса А1/В1 для мощности 3-7,5 кВт
132B0246	Внешний фильтр ЭМС класса А1/В1 для мощности 11-15 кВт
132B0247	Внешний фильтр ЭМС класса А1/В1 для мощности 18,5-22 кВт



**ВЕНТИЛЯЦИОННЫЕ СИСТЕМЫ**  
[www.ventilation-system.com](http://www.ventilation-system.com)

ДЫМОУДАЛЕНИЕ И ВЕНТИЛЯЦИЯ



Информация, представленная в каталоге, носит ознакомительный характер.

ВЕНТС оставляет за собой исключительное право вносить любые изменения в конструкцию, дизайн, спецификацию, менять комплектующие в производимой продукции в любое время без предварительного предупреждения для улучшения качества выпускаемой продукции и дальнейшего развития производства.

06-2020

