

Серія ВЕНТС КСБ К2



Канальні відцентрові вентилятори у тепло- та звукоізольованому корпусі з продуктивністю до **7000 м³/год**

■ Застосування

Конструкція вентиляторів КСБ дозволяє застосовувати їх у припливних та витяжних системах вентиляції комерційних, офісних та інших громадських або промислових приміщень з високими вимогами до рівня шуму і обмеженим монтажним простором. Наприклад, передбачено можливість монтажу у приміщенні безпосередньо над підвісною стелею. Призначені для сполучення з повітропроводами діаметром 100-500 мм.

■ Конструкція

Корпус вентилятора виготовлено з оцинкованого сталевих листа. Для полегшення монтажу та експлуатації верхня кришка вентилятора кріпиться за допомогою спеціального замка. Тепло- та звукоізоляція забезпечується негорючою мінеральною ватою завтовшки 50 мм. Для забезпечення кращого шумопоглинання внутрішня поверхня ізоляції виконана з перфорованого металевих листа. Приєднувальні патрубкі з круглим перерізом оснащені гумовими ущільнювачами.

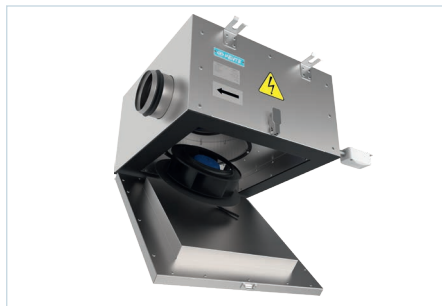

■ Електродвигун

Використовуються асинхронні двигуни із зовнішнім ротором та відцентровим робочим колесом із назад загнутими лопатками. Двигуни мають вбудований тепловий захист з автоматичним перезапуском. Завдяки застосуванню двигуна з кулькопідшипниками зі спеціально підібраним мастилом гарантується малошумний режим роботи та відсутність потреби в технічному обслуговуванні.

■ Регулювання швидкості

Регулювання може бути як плавним, так і ступінчастим та здійснюватися за допомогою тиристорного або автотрансформаторного регулятора швидкості.

До одного пристрою регулювання можна під'єднати кілька вентиляторів за умови, що загальна споживана потужність та робочий струм не будуть перевищувати номінальних параметрів регулятора.

■ Монтаж

Канальні вентилятори призначені для сполучення з круглими повітропроводами. Вентилятори встановлюються між двома повітропроводами. У разі приєднання через гнучкі вставки вентилятори необхідно прикріпити до будівельної конструкції за допомогою опор, підвісок або кронштейнів. Вентилятор можна встановлювати в будь-якому положенні з урахуванням напрямку потоку повітря (зазначений стрілкою на корпусі вентилятора). Під час монтажу необхідно передбачити місце для технічного обслуговування вентилятора.

Умовне позначення

Серія	Діаметр патрубка	Модифікація	Двигун	Опції
ВЕНТС КСБ	100; 125; 150; 160; 200; 250; 315; 355; 400; 450; 500	K2: тепло- та звукоізольований корпус	C: двигун підвищеної потужності	P1: кабель живлення з мережевою вилкою

Акcesуари

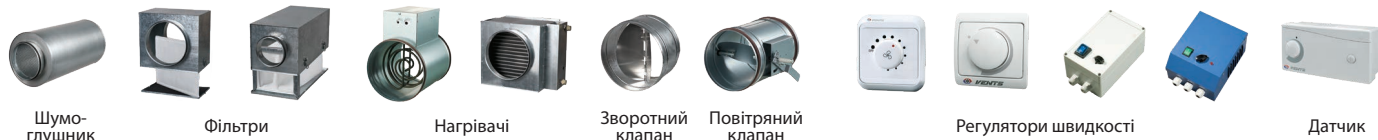

Шумоглушник

Фільтри

Нагрівачі

Зворотний клапан

Повітряний клапан

Регулятори швидкості

Датчик

Габаритні розміри вентиляторів

Модель	Розміри, мм							Маса, кг
	∅D	B	B1	H	L	L1	L2	
КСБ 100 К2	99	420	228	258	517	507	414	13
КСБ 125 К2	124	420	228	258	517	507	414	13
КСБ 125 К2 С	124	533	333	280	630	617	525	19
КСБ 150 К2	149	470	278	282	566	586	493	17
КСБ 160 К2	159	470	278	282	566	586	493	17
КСБ 200 К2	198	535	357,5	355	632	628	535	22,6
КСБ 250 К2	248	677	537	429	774	759	666	33
КСБ 315 К2 С	313	760	560	460	857	747	666	48
КСБ 355 К2	354	830	641	500	927	885	804	58
КСБ 400 К2	399	927	737	578	1024	957	876	78,5
КСБ 450 К2	449	1049	858	607	1152	1049	968	84
КСБ 500 К2	499	1203	993	744	1300	1263	1182	129

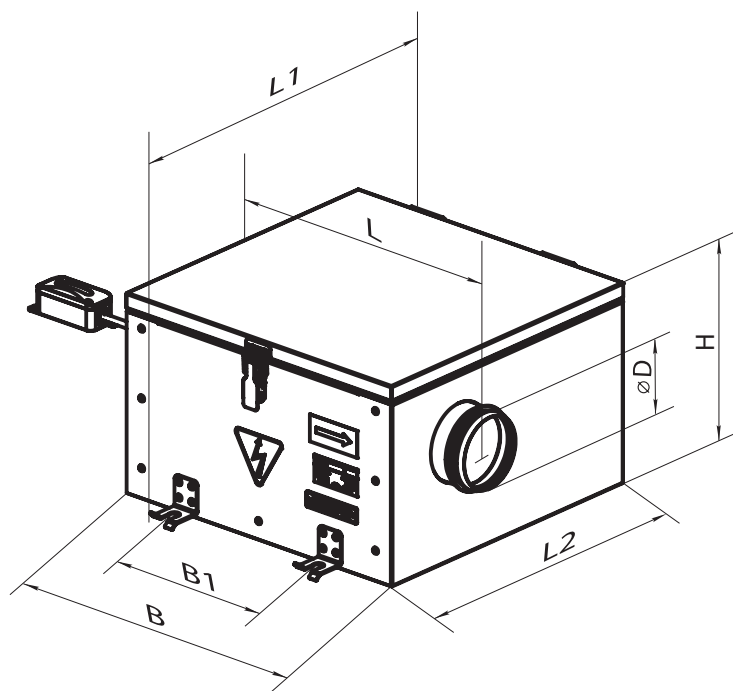

Технічні характеристики

	КСБ 100 K2	КСБ 125 K2	КСБ 125 K2 C	КСБ 150 K2
Напруга, В/50 Гц	1~230	1~230	1~230	1~230
Потужність, Вт	58	61	88	84
Струм, А	0,25	0,28	0,37	0,37
Продуктивність, м³/год	285	330	484	485
Частота обертання, мін⁻¹	2530	2560	2670	2620
Рівень звукового тиску на відстані 3 м, дБА	34	35	40	38
Температура переміщуваного повітря, °С	-25...+55	-25...+55	-25...+55	-25...+55
Захист	IPX4	IPX4	IPX4	IPX4
Клас енергоефективності	C	C	C	C

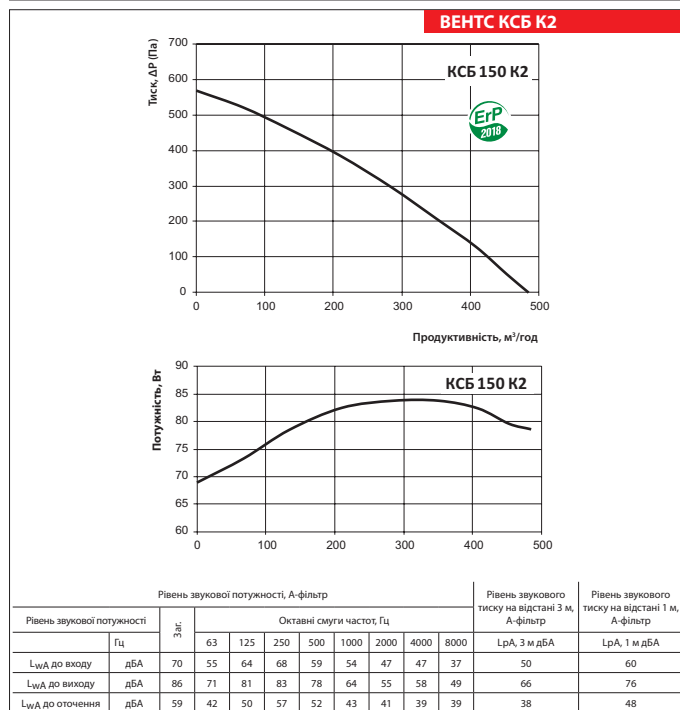
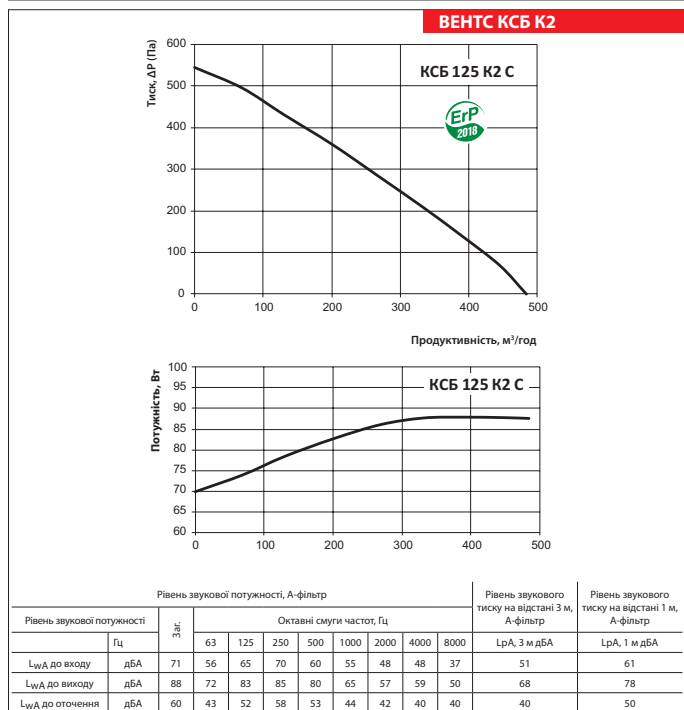
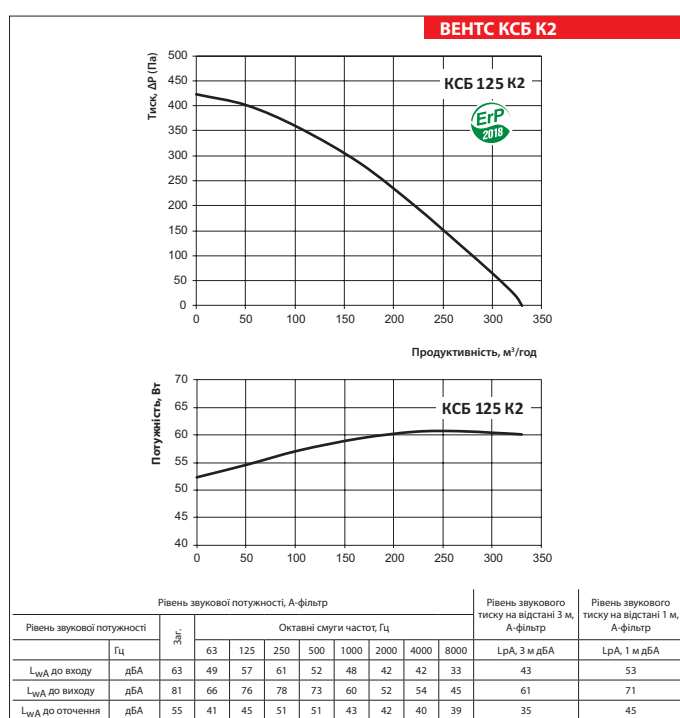
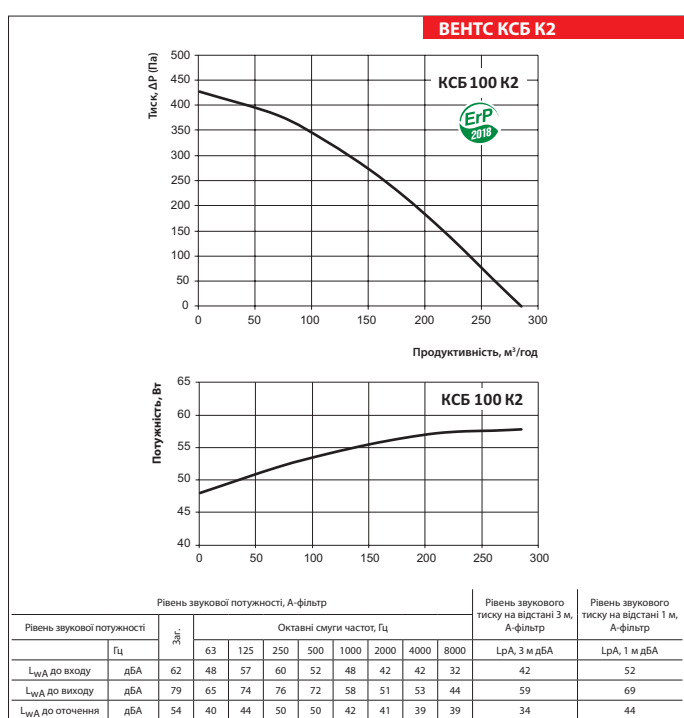

Технічні характеристики

	КСБ 160 К2	КСБ 200 К2	КСБ 250 К2	КСБ 315 К2 С
Напруга, В/50 Гц	1~230	1~230	1~230	3~400
Потужність, Вт	86	164	320	654
Струм, А	0,38	0,71	1,40	1,10
Продуктивність, м³/год	500	770	1515	2700
Частота обертання, мін ⁻¹	2670	2580	2615	2600
Рівень звукового тиску на відстані 3 м, дБА	38	42	45	48
Температура переміщуваного повітря, °С	-25...+55	-25...+55	-25...+55	-25...+55
Захист	IPX4	IPX4	IPX4	IPX4
Клас енергоефективності	C	C	-	-

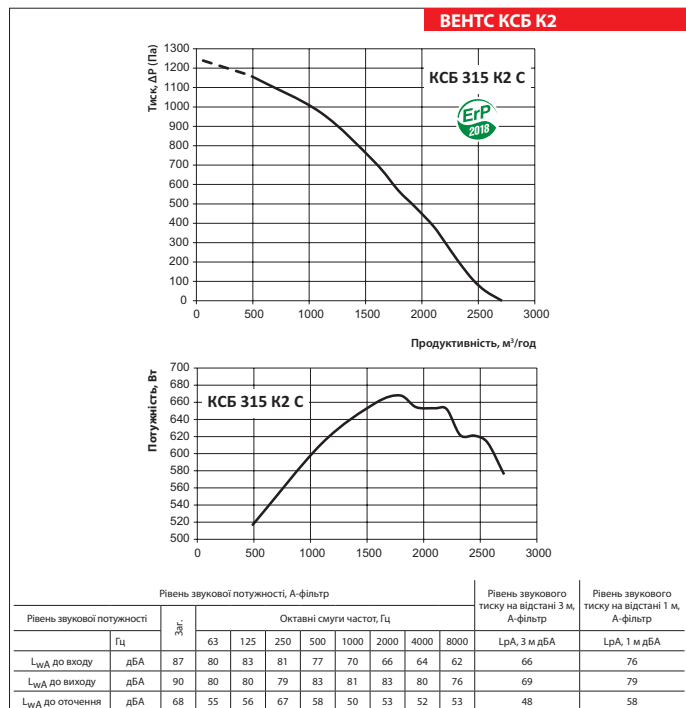
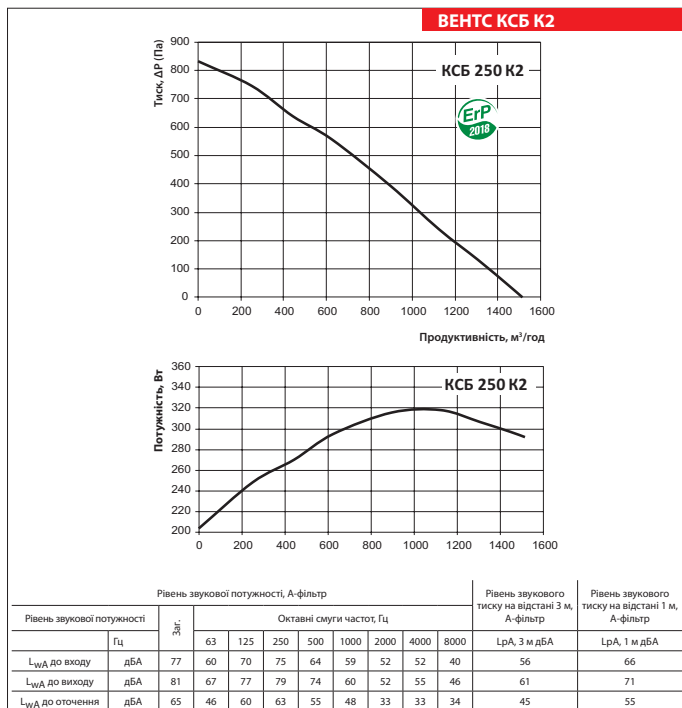
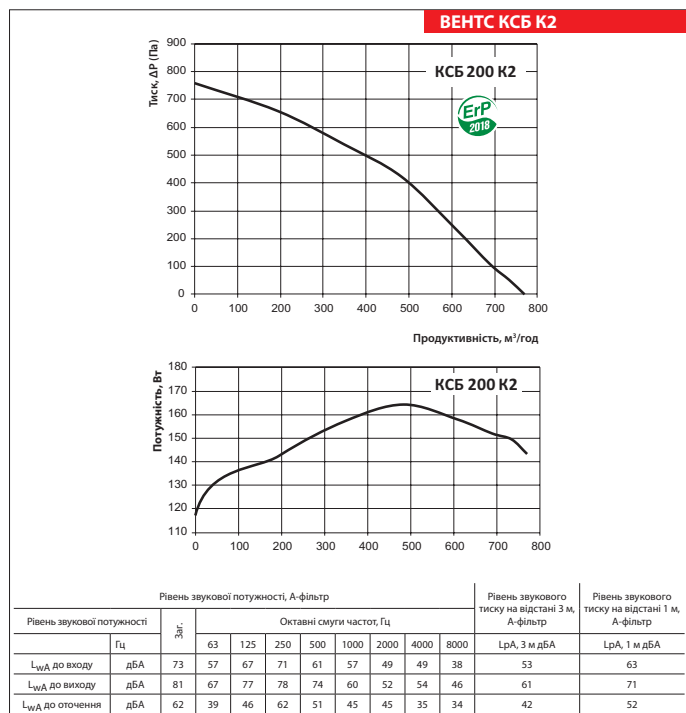
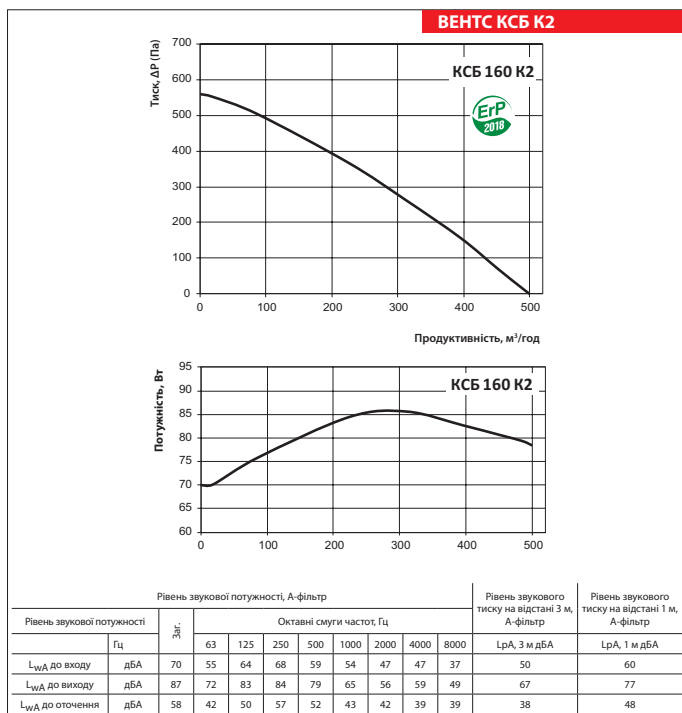

ВЕНТИЛЯТОР СЕРІЇ ВЕНТС КСБ К2

Технічні характеристики

	КСБ 355 K2	КСБ 400 K2	КСБ 450 K2
Напруга, В/50 Гц	1~230	1~230	1~230
Потужність, Вт	202	349	482
Струм, А	0,89	2,00	2,13
Продуктивність, м³/год	2235	2860	3750
Частота обертання, мін ⁻¹	1330	1380	1350
Рівень звукового тиску на відстані 3 м, дБА	48	48	50
Температура переміщуваного повітря, °С	-25...+55	-25...+55	-25...+55
Захист	IPX4	IPX4	IPX4
Клас енергоефективності	-	-	-

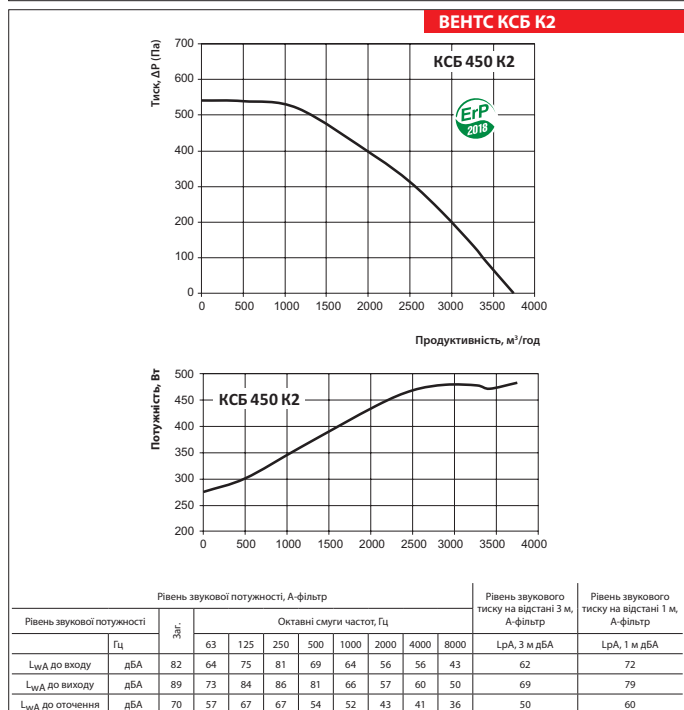
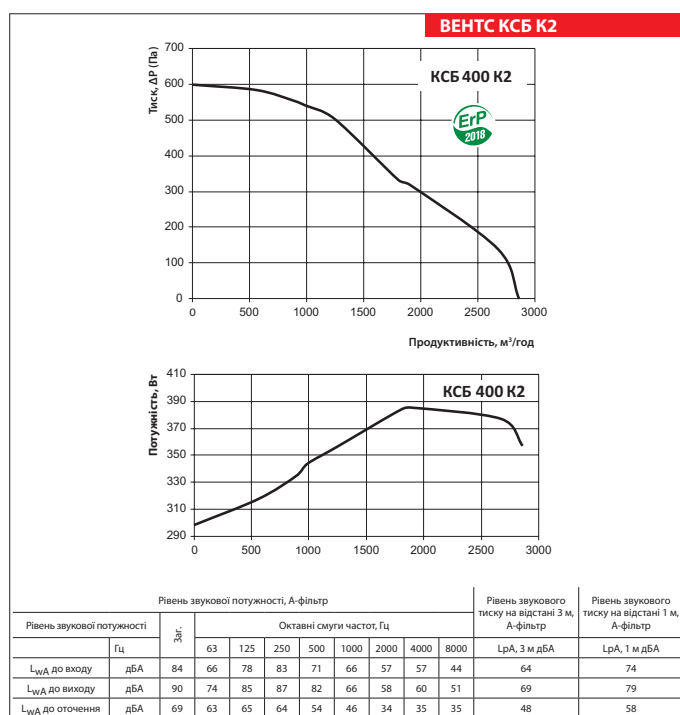
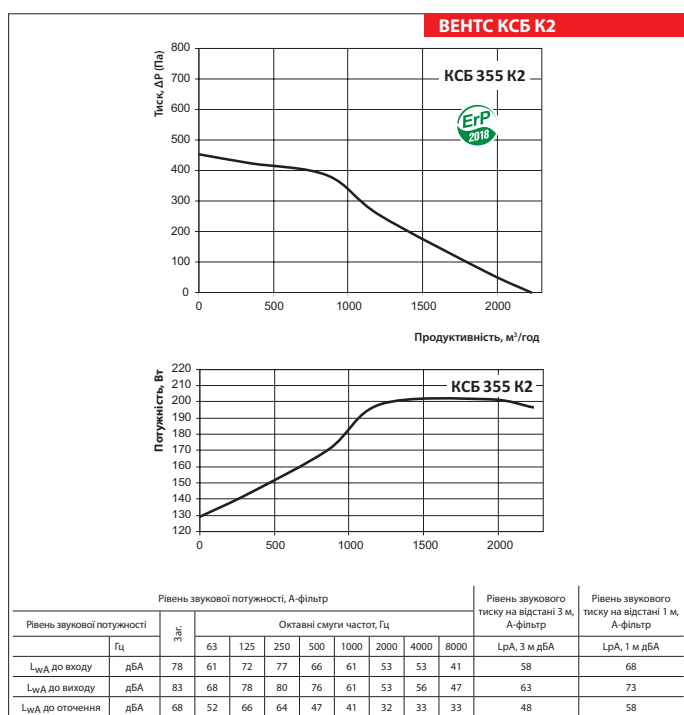

Технічні характеристики

	КСБ 500 К2 (Δ)	КСБ 500 К2 (Υ)
Напруга, В/50 Гц	3~230	3~400
Потужність, Вт	730	780
Струм, А	2,82	1,60
Продуктивність, м³/год	7000	6720
Частота обертання, мін ⁻¹	980	948
Рівень звукового тиску на відстані 3 м, дБА	56	54
Температура переміщуваного повітря, °С	-25...+55	-25...+55
Захист	IPX4	IPX4
Клас енергоефективності	-	-

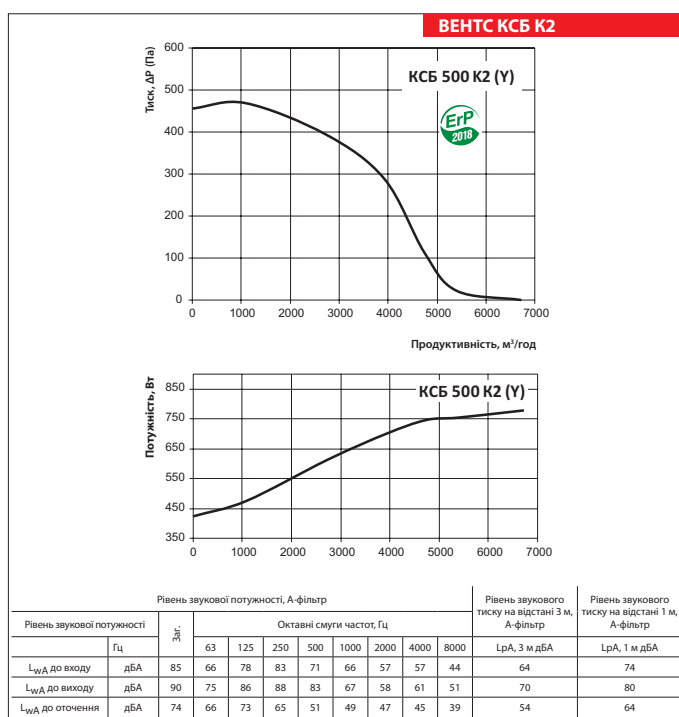
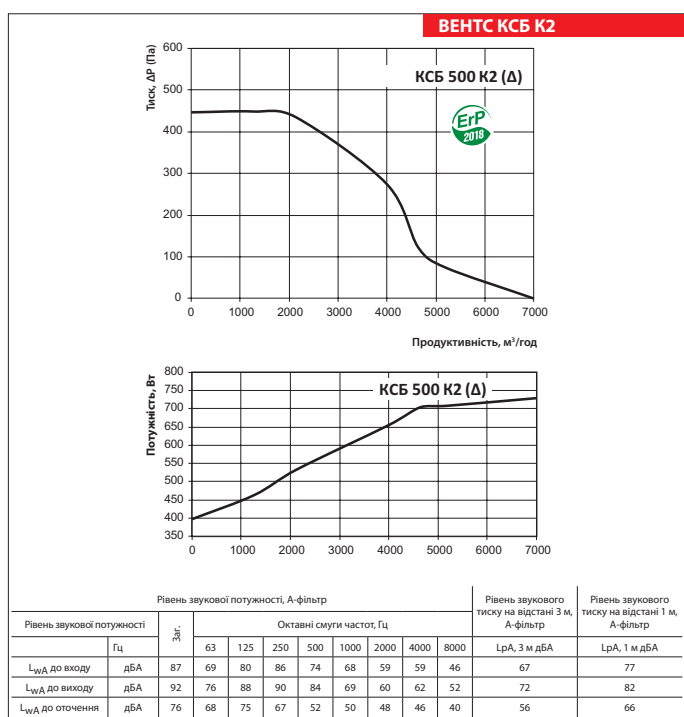

ВЕНТИЛЯТОР СЕРІЇ ВЕНТС КСБ К2